

E-SX90系 E-GX90系 E-JZX90, 91系 Y-LX90系  
(マークII, チェイサー, クレスタ)

P, A, V店

**標 題** トヨタ マークII, チェイサー, クレスタ修理書の内容訂正のお知らせ

トヨタ マークII, チェイサー, クレスタ修理書下巻(品番 62144, 1992年10月発行)の内容に誤りがありましたので訂正します。

部位 P16-219 コンビネーションメーター ASSY 取りはずし要領の訂正

正

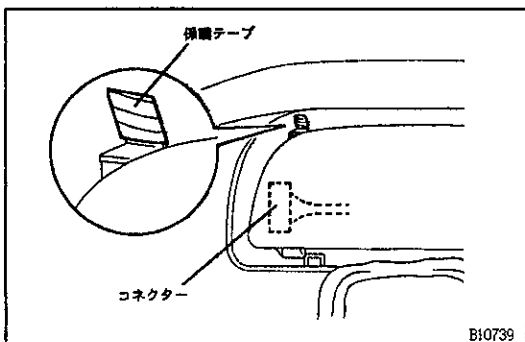
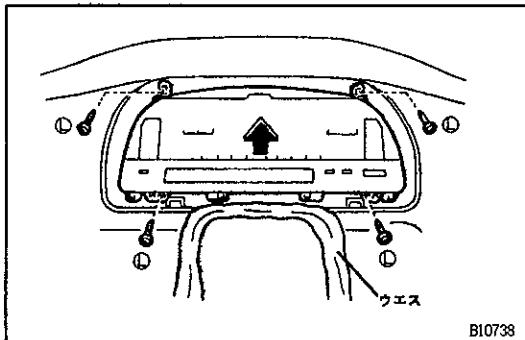
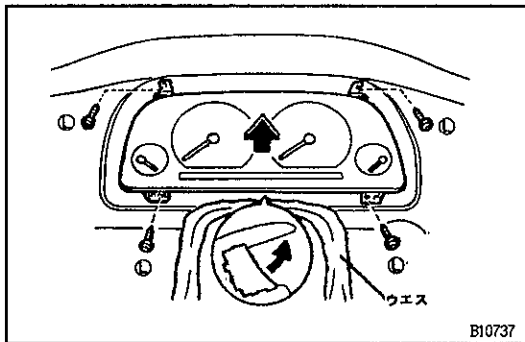

**6 コンビネーションメーター ASSY 取りはずし**

**アナログメーター**

- (1) ステアリングコラムをテレスコピック最後方まで動かす。(テレスコピック式ステアリングコラム付き車)
- (2) ステアリングコラムをチルト最下段まで下げる。
- (3) スクリュー4本を取りはずす。
- (4) コラムカバー上にウエスを敷く。
- (5) 図のようにしてコンビネーションメーター ASSY を取り出す。
- (6) コネクタを切り離して、コンビネーションメーター ASSY を取りはずす。

**デジタルメーター**

- (1) ステアリングコラムをテレスコピック最後方まで動かす。(テレスコピック式ステアリングコラム付き車)
- (2) ステアリングコラムをチルト最下段まで下げる。
- (3) スクリュー4本を取りはずす。
- (4) コラムカバー上にウエスを敷く。
- (5) コンビネーションメーター ASSY を少し手前に移動する。
- (6) 左側上部のメーターブラケットに保護テープを巻く。
- (7) 左側のコネクタを切り離す。

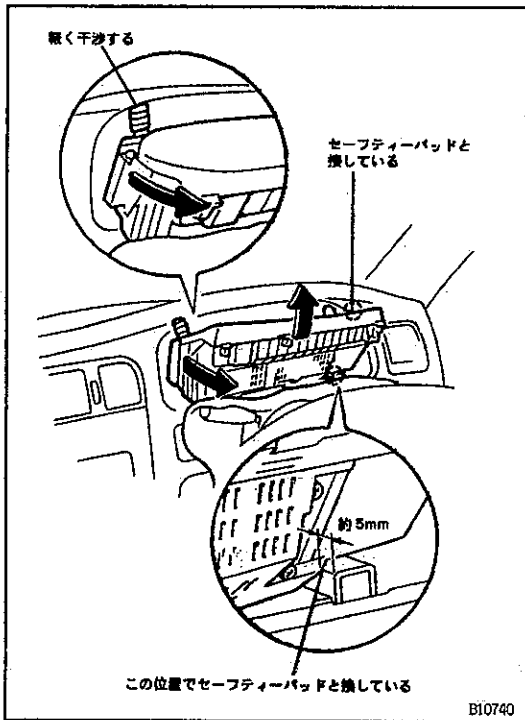

(8) 図のようにコンビネーションメーター ASSY 手前側を上方に上げながら、左側をセーフティーパッドから引き出す。

- 注意**
- ・セーフティーパッドとブラケットが軽く干渉するため、セーフティーパッドを軽く押し上げてセーフティーパッドに傷をつけない。
  - ・コンビネーションメーターの右下部がセーフティーパッドの図の位置に接していないと、ブラケットとセーフティーパッドの干渉が多くなり引き出せない。

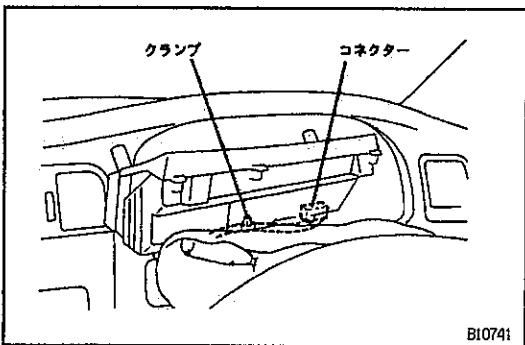

(9) ワイヤハーネスのクランプを取りはずす。

(10) 右側のコネクタを切り離し、コンビネーションメーター ASSY を取りはずす。

誤

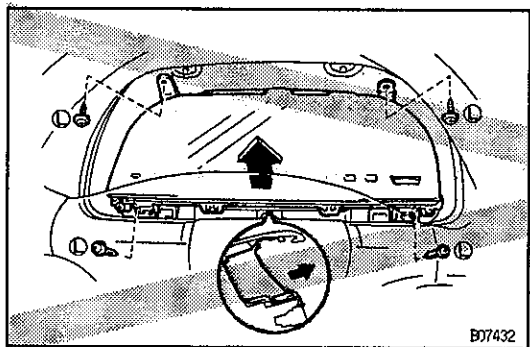

## 6 コンビネーションメーター ASSY 取りはずし

- (1) スクリュー 4 本を取りはずす。
- (2) 図のようにしてコンビネーションメーター ASSY を取り出す。
- (3) コネクタを切り離して、コンビネーションメーター ASSY を取りはずす。

**部位 P16-6 サイドターンシグナルランプ ASSY 取りはずし要領の訂正**

正

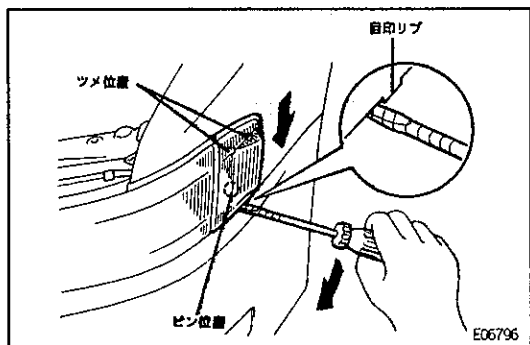

**6 サイドターンシグナルランプ ASSY RH および LH 取りはずし**

- (1) 保護テープを貼った⊖ドライバーを使用し、サイドターンシグナルランプの図に示す位置（目印リブの前側）をこじてピンのかん合をはずす。

**注意** ⊖ドライバーはサイドターンシグナルランプのボデー部に当て、レンズをこじらないように注意する。

- (2) ランプを下方に下げて、ツメのかん合をはずす。
- (3) コネクターを切り離し、サイドターンシグナルランプ ASSY を取りはずす。

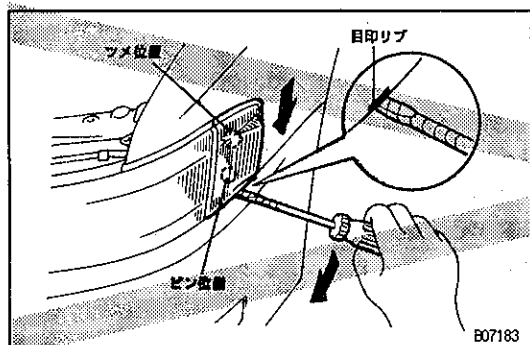
誤



**6 クリアランスランプ ASSY RH および LH 取りはずし**

- (1) 保護テープを貼った⊖ドライバーを使用して、目印リブ部をこじてピンのかん合をはずす。

- (2) ランプを下方に下げて、ツメのかん合をはずす。
- (3) コネクターを切り離し、クリアランスランプ ASSY を取りはずす。

**部位 P16-11 クリアランスランプ ASSY 取りはずし要領の訂正**

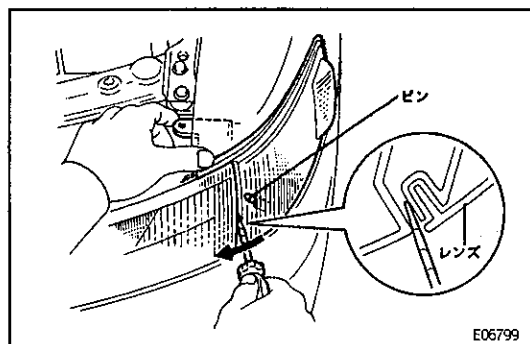
正



**8 クリアランスランプ ASSY RH および LH 取りはずし**

- (1) スクリューを取りはずす。
- (2) クリアランスランプ上部を引きヘッドランプとのすき間を広げ、保護テープを貼った⊖ドライバーを使用してピンのかん合をはずす。

**注意** ・⊖ドライバーはできるだけ下側に差し込む。  
・クリアランスランプのレンズをこじらないように注意する。

- (3) コネクターを切り離し、クリアランスランプ ASSY を取りはずす。

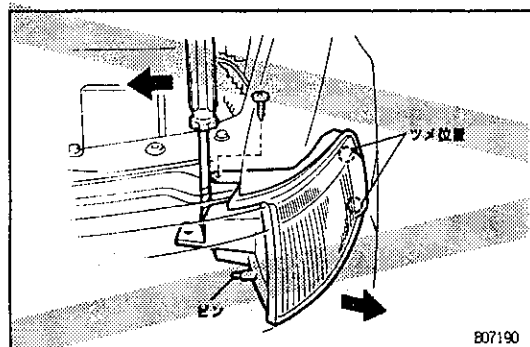
誤



**8 クリアランスランプ ASSY RH および LH 取りはずし**

- (1) スクリューを取りはずす。
- (2) 保護テープを貼った⊖ドライバーを使用して、前部のクリップのかん合をはずす。
- (3) 前方に引いて、ランプ後部のツメのかん合をはずす。
- (4) コネクターを切り離し、クリアランスランプ ASSY を取りはずす。

正

## ヘッドランプ ASSY

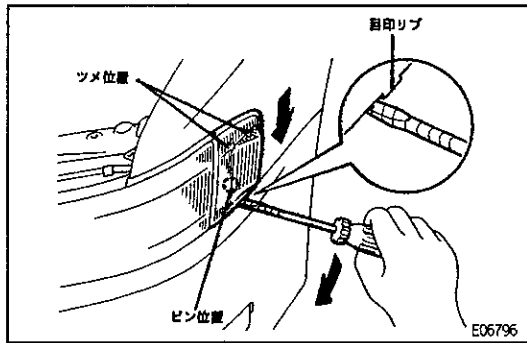
**注意** 作業を行う前に、バンパー、フェンダーなど傷つきが懸念される部位にはテーピング等の傷付き防止処置を施す。



### マーク II

#### ヘッドランプ ASSY 取りはずし

##### 1 サイドターンシグナルランプ ASSY 取りはずし

- (1) 保護テープを貼った⊖ドライバーを使用し、サイドターンシグナルランプの図に示す位置（目印リブの前側）をこじてピンのかん合をはずす。

**注意** ⊖ドライバーはサイドターンシグナルランプのボデー部に当て、レンズをこじらないように注意する。

- (2) ランプを下方に下げて、ツメのかん合をはずす。
- (3) コネクターを切り離し、サイドターンシグナルランプ ASSY を取りはずす。

**注意** サイドターンシグナルランプ ASSY のロッド部にブシュが取り付いた状態ではずれた場合は、ロッド部からブシュを取りはずし、車両側に取り付けておく。

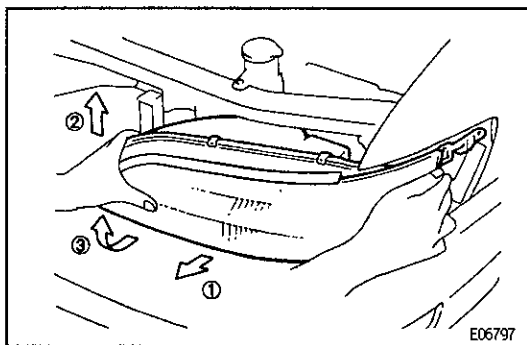

##### 2 ヘッドランプ ASSY 取りはずし

- (1) コネクターを切り離す。
- (2) ボルト 6 本を取りはずす。
- (3) ヘッドランプ ASSY を車体前方に引き出して取りはずす。

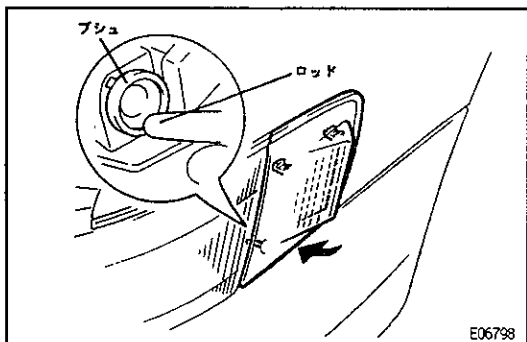

#### ヘッドランプ ASSY 取り付け

##### 1 ヘッドランプ ASSY 取り付け

##### 2 サイドターンシグナルランプ ASSY

- (1) サイドターンシグナルランプ ASSY 上部のツメ 2 箇所をツメ穴に差し込み、ロッド部をブシュの図の位置に合わせた状態で軽く押し込む。
- (2) ツメ、ロッドの位置に注意しながら、さらに押し込む。

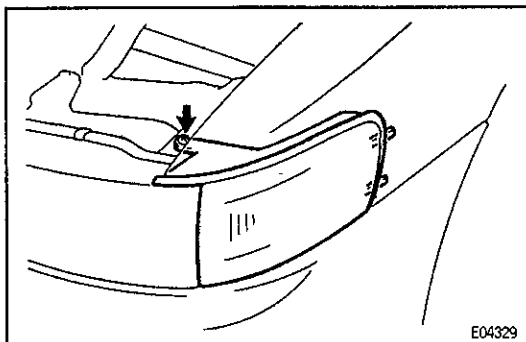

## チェイサー、クレスト

### ヘッドランプ ASSY 取りはずし

#### 1 クリアランスランプ ASSY 取りはずし

(1) スクリューを取りはずす。

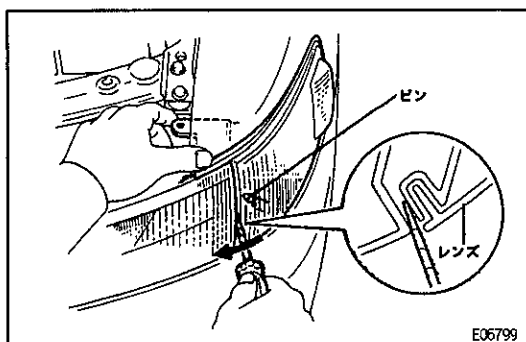

(2) クリアランスランプ上部を引きヘッドランプとのすき間を広げ、保護テープを貼った⊖ドライバーを使用してピンのかん合をはずす。

- 注意**
- ・⊖ドライバーはなるべく下側に差し込む。
  - ・クリアランスランプのレンズをこじらないように注意する。

(3) コネクターおよびフェンダーマーカークのライトケーブルの接続をはずし、クリアランスランプ ASSY を取りはずす。

#### 2 ラジエーターサポートアップパーシールド取りはずし

#### 3 ラジエーターグリル取りはずし

#### 4 ヘッドランプ ASSY 取りはずし

(1) ボルト3本を取りはずす。

(2) コネクターを切り離す。

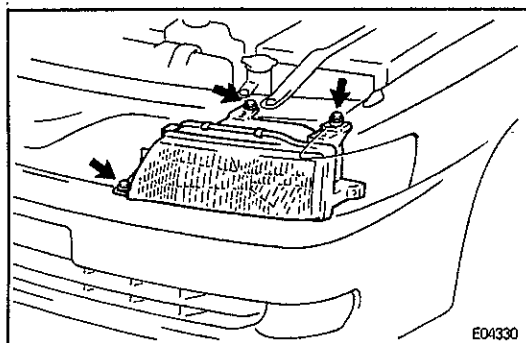

(3) ヘッドランプ ASSY を車両中央側にスライドさせてツメのかん合をはずし、ヘッドランプ ASSY を取りはずす。

### ヘッドランプ ASSY 取り付け

#### 1 ヘッドランプ ASSY 取り付け

#### 2 ラジエーターグリル取り付け

#### 3 ラジエーターサポートアップパーシールド取り付け

#### 4 クリアランスランプ ASSY 取り付け

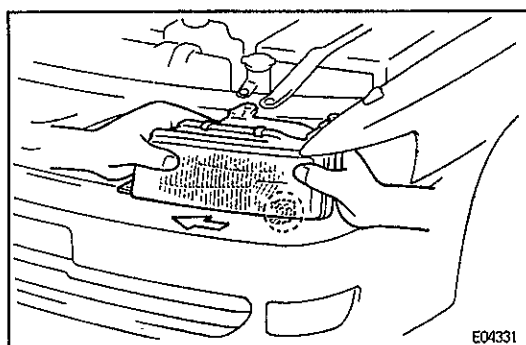

正

脱着構成図

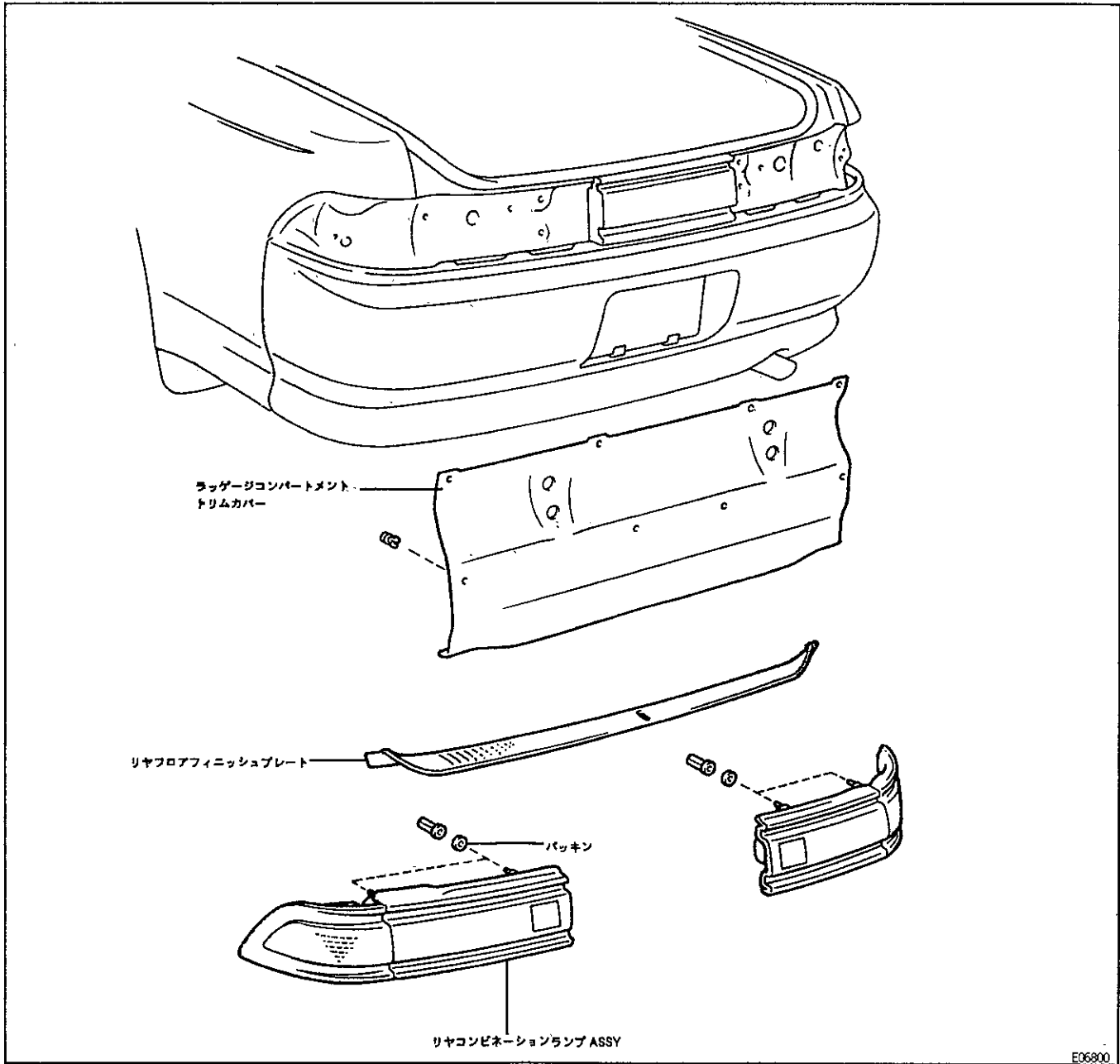

部位 P17-19 リヤコンビネーションランプ ASSY 取り付け要領の訂正

正

## リヤコンビネーションランプ ASSY 取り付け

### 1 リヤコンビネーションランプ ASSY 取り付け

- (1) リヤコンビネーションランプ取り付けボルト部のパッキンを確認する。

**注意** ・ボデー側に固着している場合は、ボルト側に付けかえる。  
・パッキンを目視で点検し、劣化、破れがあれば新品と交換する。

- (2) ボルト4本でリヤコンビネーションランプ ASSY を取り付ける。

- (3) ラグゲージコンパートメントトリムリヤカバーを取り付ける。

### 2 リヤフロアフィニッシュプレート取り付け

誤

## リヤコンビネーションランプ ASSY 取り付け

### 1 リヤコンビネーションランプ ASSY 取り付け

### 2 リヤフロアフィニッシュプレート取り付け