

E-JZX90, 91系(マークII, チェイサー, クレスタ)

P, A, V店

標題 トヨタ マークII, チェイサー, クレスタ修理書の内容一部訂正のお知らせ

トヨタ マークII, チェイサー, クレスタ修理書上巻(品番62140, 1992年10月発行)の1JZ-GE, 1JZ-GTE, 2JZ-GEエンジンの内容で、ノックセンサー脱着要領に誤りがありましたので訂正いたします。

部位 P.3-80 1JZ-GE, 2JZ-GEエンジンのノックセンサー脱着構成図および脱着手順の訂正

ノックセンサー

脱着構成図

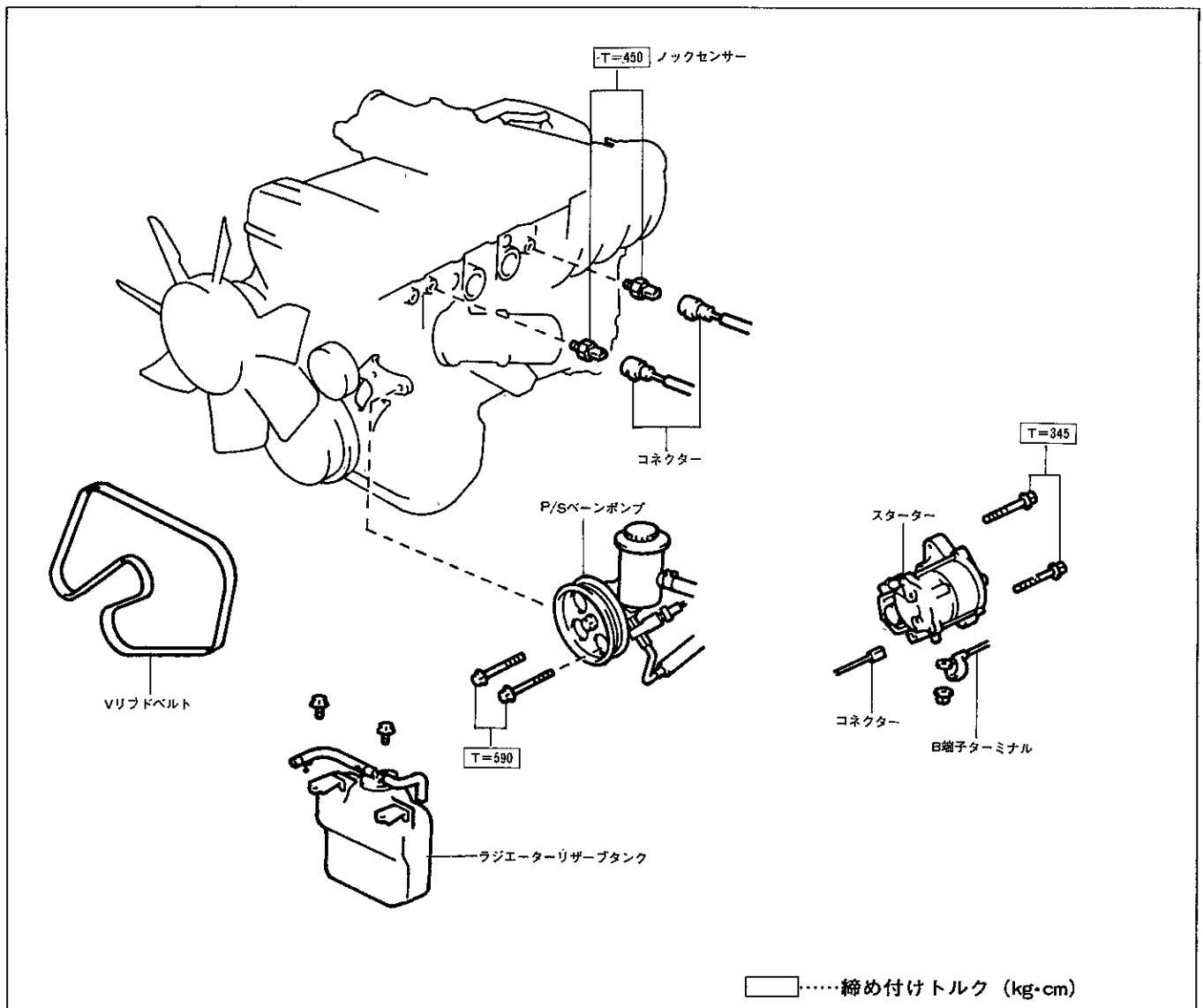

A08114

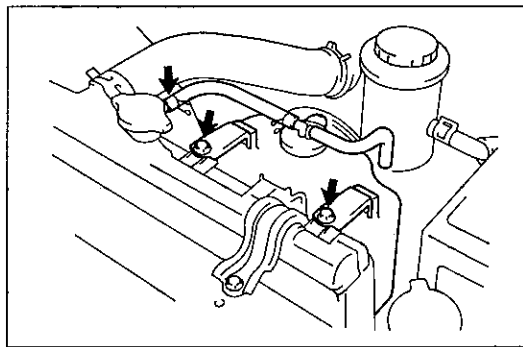

A08103

ノックセンサー取りはずし

フロント側

1 ラジエーターリザーブタンク取りはずし

- (1) ボルト2本およびブリーザーホースをはずして、ラジエーターリザーブタンクを取りはずす。

2 Vリブドベルト取りはずし

- (1) テンショナーのプリーセットボルトにオフセットレンチ (14 mm) を掛け、テンショナープリーを左に移動させて張力をゆるめ、ベルトを取りはずす。

〈参考〉 ベルト取りはずし後は、テンショナープリーが右方向に最大量移動するので、オフセットレンチのセット位置は出来るだけ下方で行う。

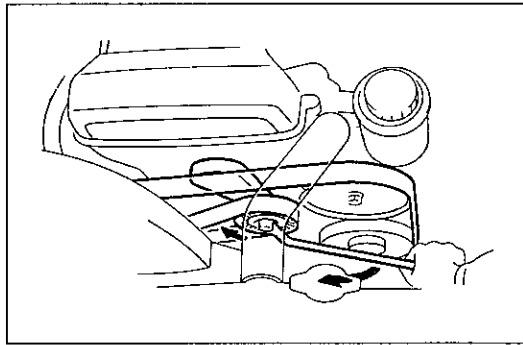

A04778

3 P/S ベーンポンプ取りはずし

- (1) ボルト2本をはずし、P/S ベーンポンプをエンジン本体から切り離す。

注意 ホースは切り離さないで、ポンプ本体をずらす。

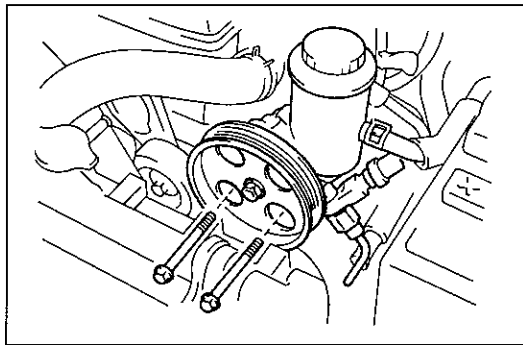

A08104

4 ノックセンサー取りはずし

- (1) コネクターを切り離す。
- (2) SST を使用して、ノックセンサーを取りはずす。

SST 09816-30010

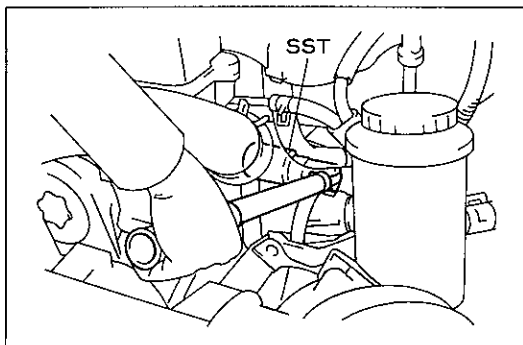

A08105

リヤ側

1 スターター取りはずし

- (1) コネクターおよびB端子ターミナルを切り離す。
- (2) ボルト2本をはずし、スターターを取りはずす。

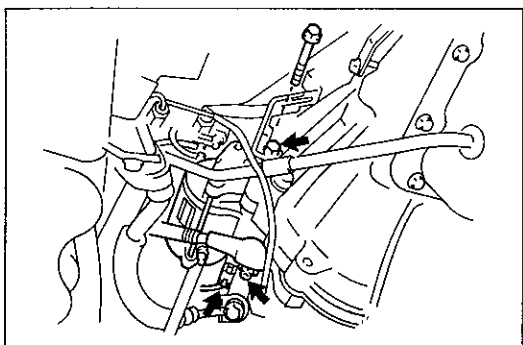

A08106

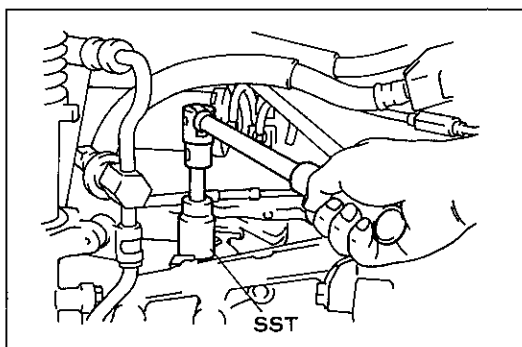

A08107

2 ノックセンサー取りはずし

- (1) コネクターを切り離す。
- (2) SST を使用して、ノックセンサーを取りはずす。

S S T 09816-30010

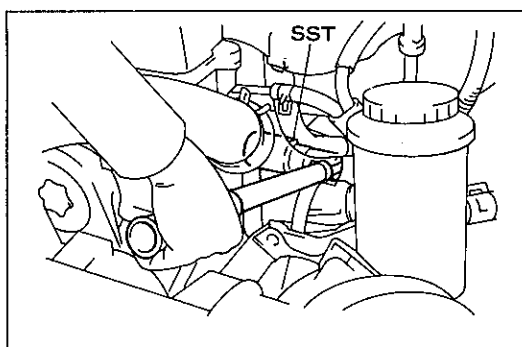

A08105

ノックセンサー取り付け

フロント側

1 ノックセンサー取り付け

- (1) SST を使用して、ノックセンサーを取り付ける。

S S T 09816-30010

T=450kg・cm

- (2) コネクターを接続する。

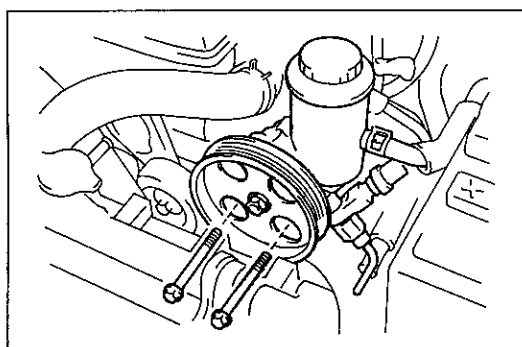

A08104

2 P/S ベーンポンプ取り付け

- (1) ボルト 2 本で P/S ベーンポンプを取り付ける。

T=590kg・cm

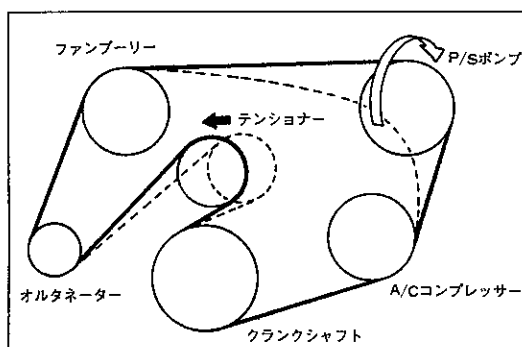

R7228

3 V リブドベルト取り付け

- (1) P/S ポンププーリー以外のプーリーにベルトを掛ける。
注意 テンショナープーリーにはベルトの背面側を掛ける。
- (2) テンショナーのプーリーセットボルトにオフセットレンチ (14 mm) を掛け、テンショナープーリーを左へ移動させる。
- (3) (2)の状態 で P/S ポンププーリーにベルトを掛ける。

注意 各プーリーにベルトが正しくセットされていることを確認する。

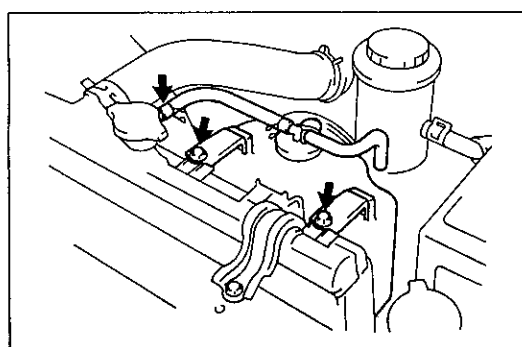

A08103

4 ラジエーターリザーブタンク取り付け

- (1) ボルト 2 本でラジエーターリザーブタンクを取り付ける。
- (2) プリーザーホースを取り付ける。

リヤ側

1 ノックセンサー取り付け

- (1) SST を使用して、ノックセンサーを取り付ける。

S S T 09816-30010

T=450kg・cm

- (2) コネクターを接続する。

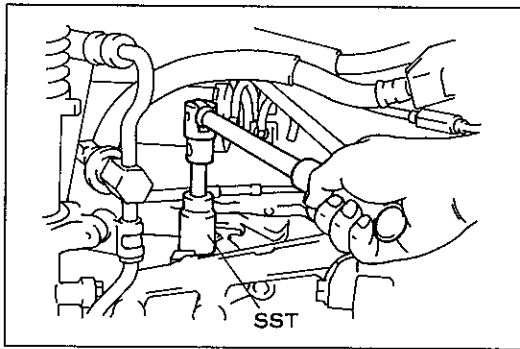

A08107

2 スターター取り付け

- (1) ボルト 2 本でスターターを取り付ける。

T=345kg・cm

- (2) コネクターおよびB端子ターミナルを接続する。

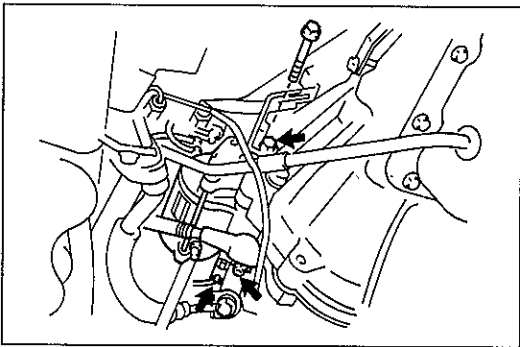

A08106

ノックセンサー

脱着構成図

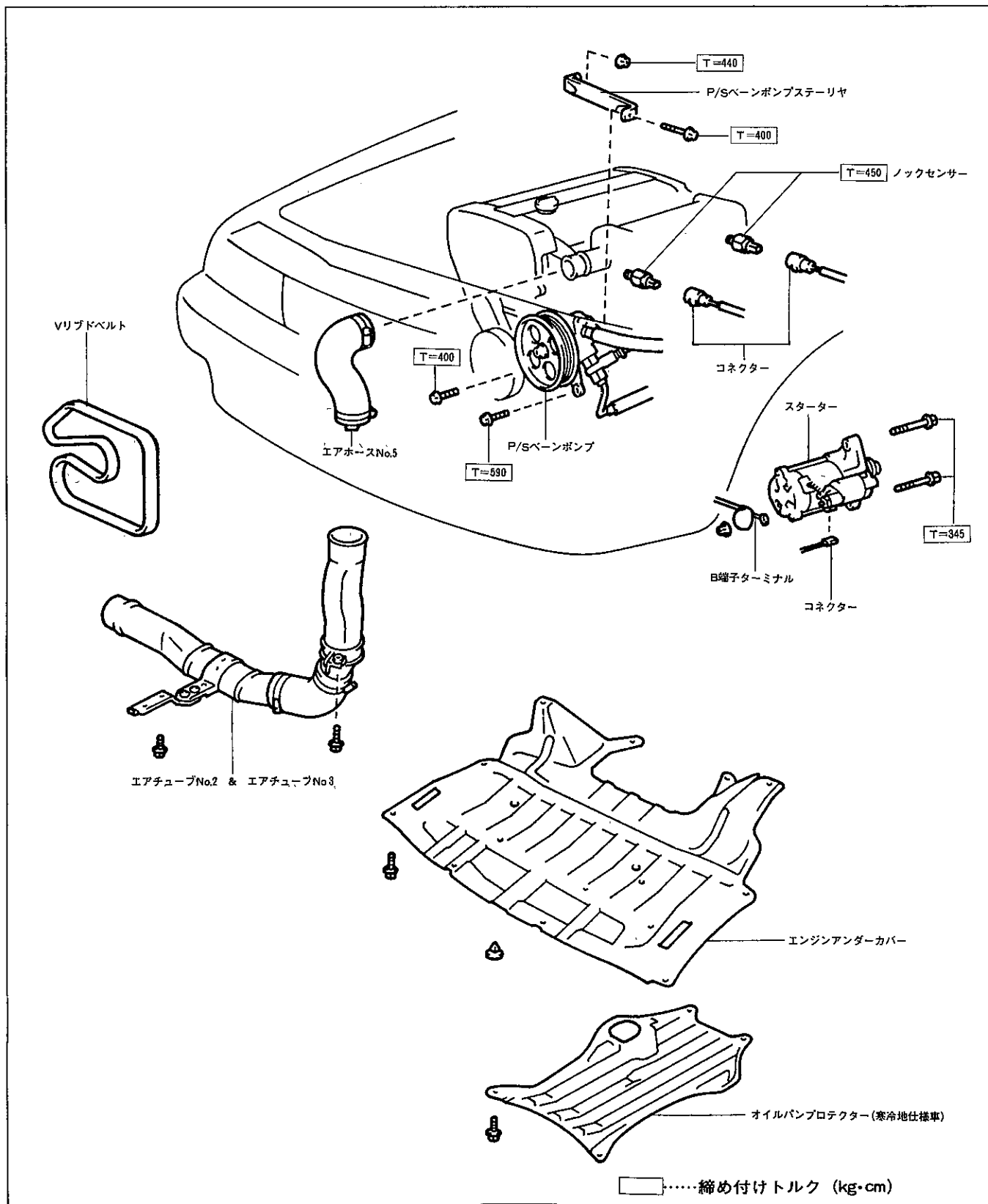

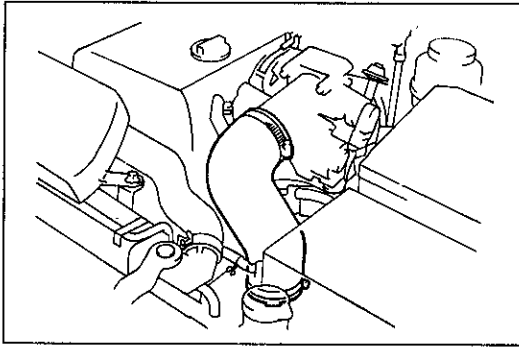

A05389

ノックセンサー取りはずし

フロント側

1 エアホース No.5 取りはずし

2 オイルパンプロテクター取りはずし (寒冷地仕様車)

3 エンジンアンダーカバー取りはずし

4 エアチューブ No.2 & エアチューブ No.3 取りはずし

(1) ホースクランプをゆるめる。

(2) ボルト3本をはずし、エアチューブ No.2 & エアチューブ No.3 を取りはずす。

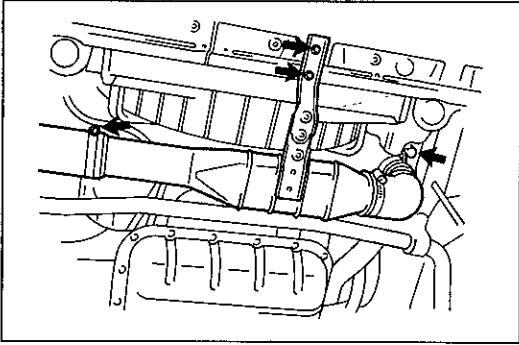

A08108

5 Vリブドベルト取りはずし

(1) テンショナーのプリーセットボルトにオフセットレンチ (14 mm) を掛け、テンショナープリーを左に移動させて張力をゆるめ、ベルトを取りはずす。

〈参考〉 ベルト取りはずし後は、テンショナープリーが右方向に最大量移動するので、オフセットレンチのセット位置は出来るだけ左側で行う。

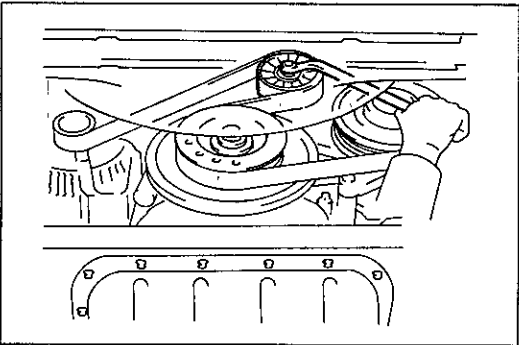

A05376

6 P/S ベーンポンプ取りはずし

(1) ボルト3本をはずし、P/S ベーンポンプをエンジン本体から切り離す。

注意 ホースは切り離さないで、ポンプ本体をずらす。

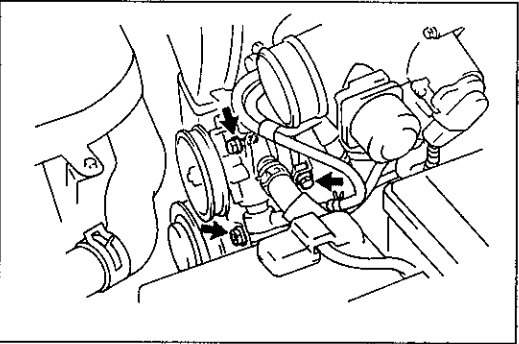

A05510

7 P/S ベーンポンプステーリヤ取りはずし

(1) ナットをはずし、P/S ベーンポンプステーリヤを取りはずす。

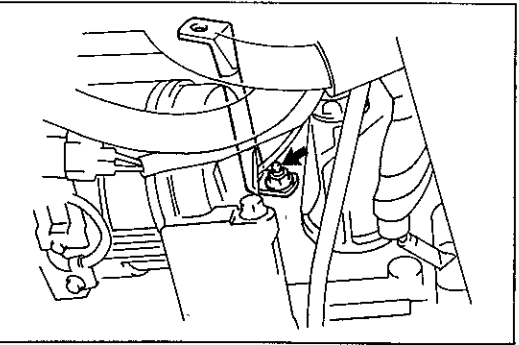

A08109

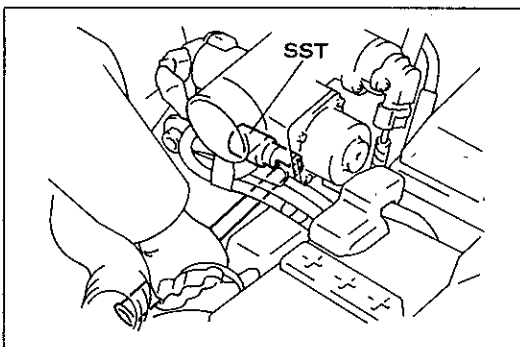

A08110

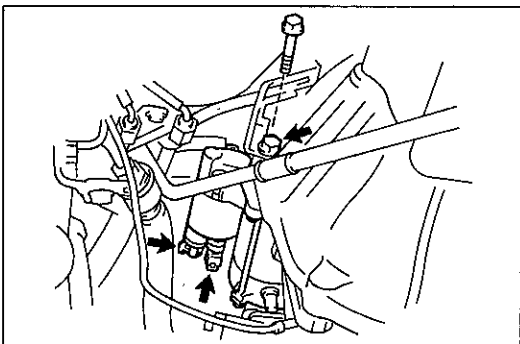

A08111

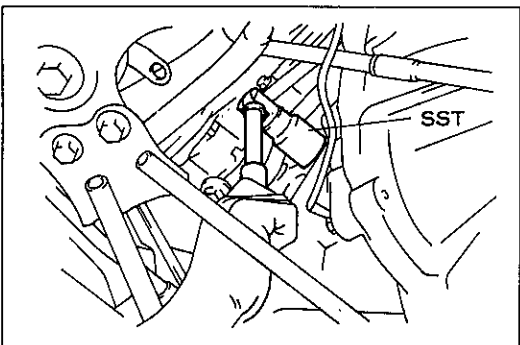

A08112

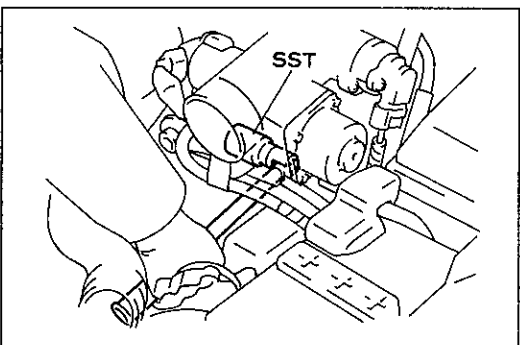

A08110

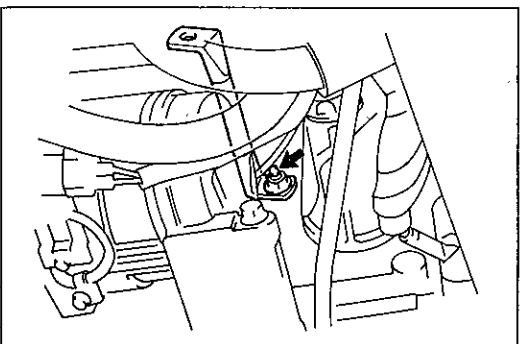

A08109

8 ノックセンサー取りはずし

- (1) コネクターを切り離す。
- (2) SST を使用して、ノックセンサーを取りはずす。

S S T 09816-30010

リヤ側

1 スターター取りはずし

- (1) コネクターおよびB端子ターミナルを切り離す。
- (2) ボルト2本をはずし、スターターを取りはずす。

2 ノックセンサー取りはずし

- (1) コネクターを切り離す。
- (2) SST を使用して、ノックセンサーを取りはずす。

S S T 09816-30010

ノックセンサー取り付け

フロント側

1 ノックセンサー取り付け

- (1) SST を使用して、ノックセンサーを取り付ける。

S S T 09816-30010

T=450kg・cm

- (2) コネクターを接続する。

2 P/S ベーンポンプステーリヤ取り付け

- (1) ナットでP/S ベーンポンプステーリヤを取り付ける。

T=440kg・cm

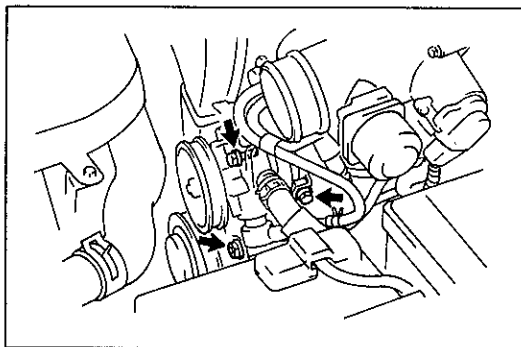

A05510

3 P/S ベーンポンプ取り付け

- (1) ボルト 3 本で P/S ベーンポンプを取り付ける。
 $T=400\text{kg}\cdot\text{cm}$ (ポンプ×シリンダーブロック)
 $T=400\text{kg}\cdot\text{cm}$ (ポンプ×ポンプステーリヤ)
 $T=590\text{kg}\cdot\text{cm}$ (ポンプ×A/C コンプレッサー)

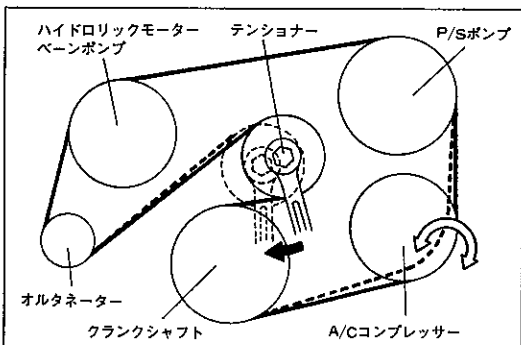

R6756

4 V リブドベルト取り付け

- (1) A/C コンプレッサー以外のプーリーにベルトを掛ける。
注意 テンショナープーリーにはベルトの背面側を掛ける。
- (2) テンショナーのプーリーセットボルトにオフセットレンチ (14 mm) を掛け、テンショナープーリーを左へ移動させる。
- (3) (2)の状態 A/C コンプレッサープーリーにベルトを掛ける。
注意 各プーリーにベルトが正しくセットされていることを確認する。

5 エアチューブ No.2 & エアチューブ No.3 取り付け

- (1) エアチューブ No.2 をエアホースに差し込み、ボルト 3 本エアチューブ No.2 & エアチューブ No.3 を取り付ける。
- (2) ホースクランプを締め付ける。

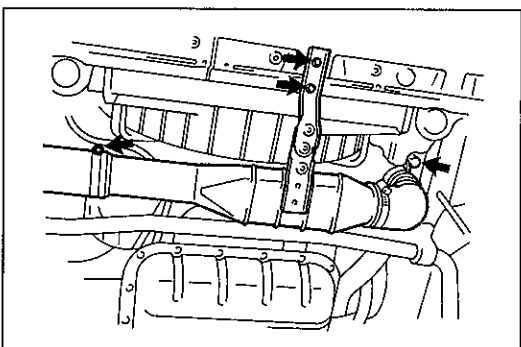

A08108

6 エンジンアンダーカバー取り付け

7 オイルパンプロテクター取り付け (寒冷地仕様車)

8 エアホース No.5 取り付け

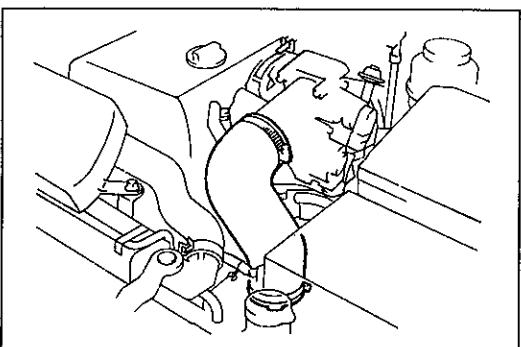

A05389

リヤ側

1 ノックセンサー取り付け

- (1) SST を使用して、ノックセンサーを取り付ける。
S S T 09816-30010
 $T=450\text{kg}\cdot\text{cm}$

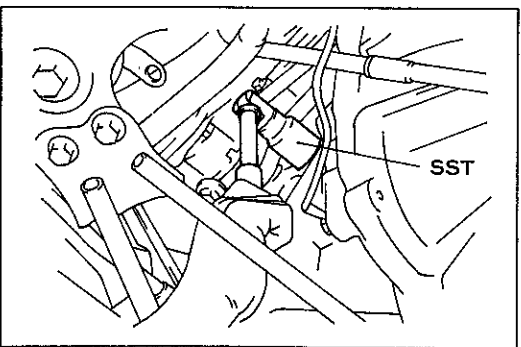

A08112

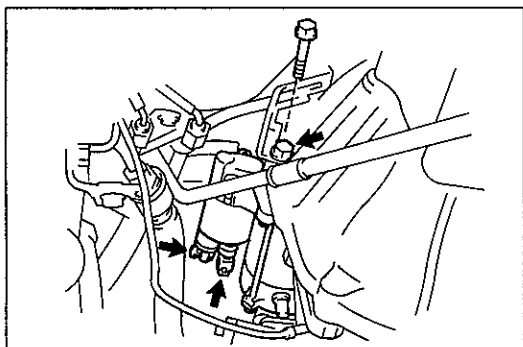

A08111

2 スターター取り付け

- (1) ボルト 2 本でスターターを取り付ける。
T=345kg・cm
- (2) コネクターおよびB端子ターミナルを接続する。