

1 変更点概要

1・1 変更点概要 1 - 2

1

1・1

変更点概要

■変更点概要

- 従来のグランデおよびグランデGに4WD車としてグランデ FourおよびグランデG Fourを設定し、車種バリエーションの充実をはかりました。
- 4WD車に、専用のシリンダーブロック、オイルパン、エンジンマウンティングなどを採用しました。
- 4WD車に、A340H型オートマチックトランスミッションを採用しました。

■A340H型オートマチックトランスミッション

- グランデ Four、グランデG Fourには、A340H型オートマチックトランスミッション（UF1AE型トランスファー付き）を搭載しました。
- A340H型オートマチックトランスミッションは、従来型の2WD車に搭載のA340E型オートマチックトランスミッションのエクステンション部に、フルタイム4WD用のUF1AE型トランスファーを搭載したものです。
- UF1AE型トランスファーは、センターディファレンシャル部にプラネタリーギヤを採用するとともに、その差動制限機構を電子制御化し、前後輪の駆動配分を「30対70」から直結状態までリニアに変化させることで、様々な走行状態において高い操縦性と安定性を実現した、「i-Fourシステム」を採用しています。

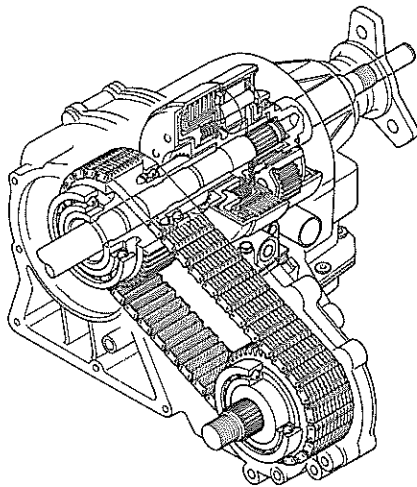

UF1AE型トランスファー

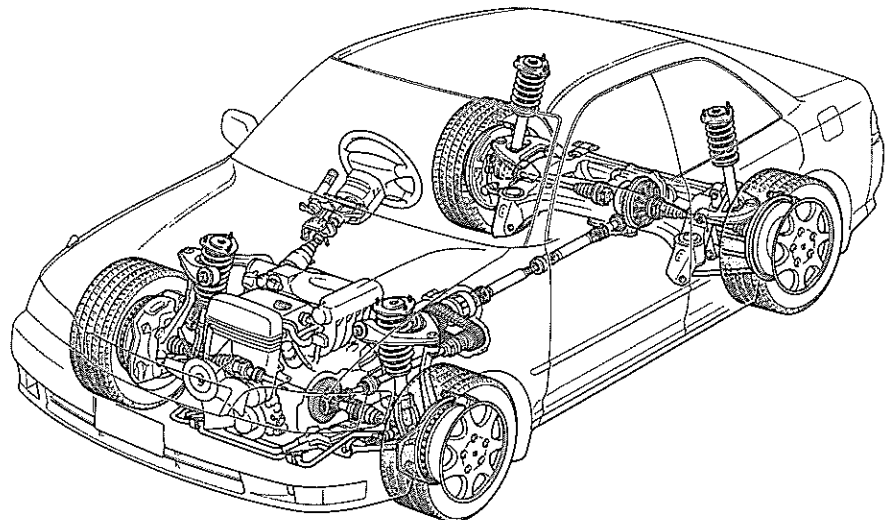

SD5425, XD0637