

対象エンジン 1JZ-GE, 1JZ-GTE, 2JZ-GEおよび2JZ-GTE

全店

標 題 JZ系エンジン修理書の内容変更のお知らせ

JZ系(1JZ-GE, 1JZ-GTE, 2JZ-GEおよび2JZ-GTE)エンジンのカムシャフトベアリングキャップ組み付け時のシールパッキンブラック塗布量に変更(2~3mm→2mm)になりましたのでお知らせします。

資 料 名	品番	発行年月	部 位
トヨタ マークII チェイサー修理書/追補版 クレスト	62122	1990年8月	P3-108 7 カムシャフトベアリングキャップNo.1 取り付け P3-119 2 カムシャフト取り付け (7) P3-123 2 カムシャフト取り付け (7)
トヨタ スープラ修理書/追補版	62329	1990年8月	P1-68 9 カムシャフトベアリングキャップNo.1 取り付け P1-74 2 カムシャフト取り付け
トヨタ クラウン修理書/追補版	62120	1990年8月	P2-66 8 カムシャフトベアリングキャップNo.1 取り付け P2-73 2 カムシャフト取り付け (7)
トヨタ ソアラ修理書 上巻	62124	1991年5月	P1-115 10 カムシャフトベアリングキャップNo.1 取り付け P1-125 2 カムシャフト取り付け (7)
トヨタ クラウンマジェスタ修理書 上巻	62126	1991年10月	P1-110 7 カムシャフトベアリングキャップNo.1 取り付け P1-118 3 カムシャフト取り付け (7)
トヨタ クラウンセダン・ワゴン・バン 修理書	62128	1991年10月	P3-97 7 カムシャフトベアリングキャップNo.1 取り付け P3-105 3 カムシャフト取り付け (7)
トヨタ アリスト修理書	62129	1991年10月	P1-112 7 カムシャフトベアリングキャップNo.1 取り付け P1-121 3 カムシャフト取り付け (7) P2-105 13 カムシャフトベアリングキャップNo.1 取り付け P2-121 3 カムシャフト取り付け (7)
トヨタ クラウンハードトップ修理書 上巻	62130	1991年10月	P1-99 7 カムシャフトベアリングキャップNo.1 取り付け P1-107 3 カムシャフト取り付け (7) P2-101 7 カムシャフトベアリングキャップNo.1 取り付け P2-109 3 カムシャフト取り付け (7)

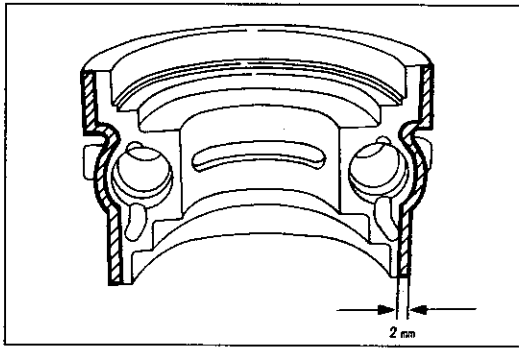

A01859

カムシャフトベアリングキャップNo.1 取り付け

- (1) カムシャフトのジャーナル部にエンジンオイルを塗布する。
- (2) カムシャフトベアリングキャップNo.1の図の位置にシールパッキングブラックを塗布(φ2)する。

注意

- シールパッキング塗布箇所および取り付け面は脱脂する。
- シールパッキング塗布後5分以内に取り付ける。
- 組み付け後2時間以内はエンジンを始動しないで放置する。
- シールパッキングはφ2以上の塗布はしない。

- (3) カムシャフトベアリングキャップNo.1をシリンダーヘッドに取り付け、ボルトを均等に締め付ける。

T=200km・cm

カムシャフト取り付け

- (7) カムシャフトベアリングキャップNo.1の図の位置にシールパッキングブラックを塗布(φ2)する。

注意

- シールパッキング塗布箇所および取り付け面は脱脂する。
- シールパッキング塗布後5分以内に取り付ける。
- 組み付け後2時間以内はエンジンを始動しないで放置する。
- シールパッキングはφ2以上の塗布はしない。

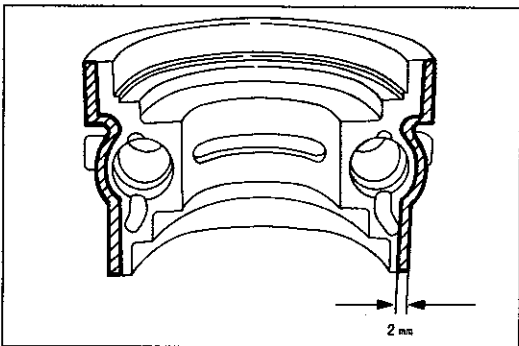

A01860