

## 4 ブレーキ



変更概要 .....	4-2
バキューム ポンプ .....	4-2
準備品 .....	4-2
脱着分解構成図 .....	4-2
ASSY 取りはずし .....	4-3
ASSY 分解 .....	4-3
ASSY 点検 .....	4-4
ASSY 組み付け .....	4-4
ASSY 取り付け .....	4-6

## 変更概要

トヨタ マークII, チェイサー, クレスタ修理書 (品番62086, 昭和59年8月発行) の内容に以下の項目を追加します。

### 1 バキューム ポンプの修理要領

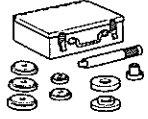
## バキューム ポンプ 準備品

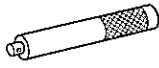
S S T		09608-20012	リブレーサ セット, フロント ハブ アンド ドライブ ピニ オン ベアリング	オイル シール取り付け用
		09608-00040	リブレーサ	
		09608-03020	ハンドル	

## 脱着分解構成図

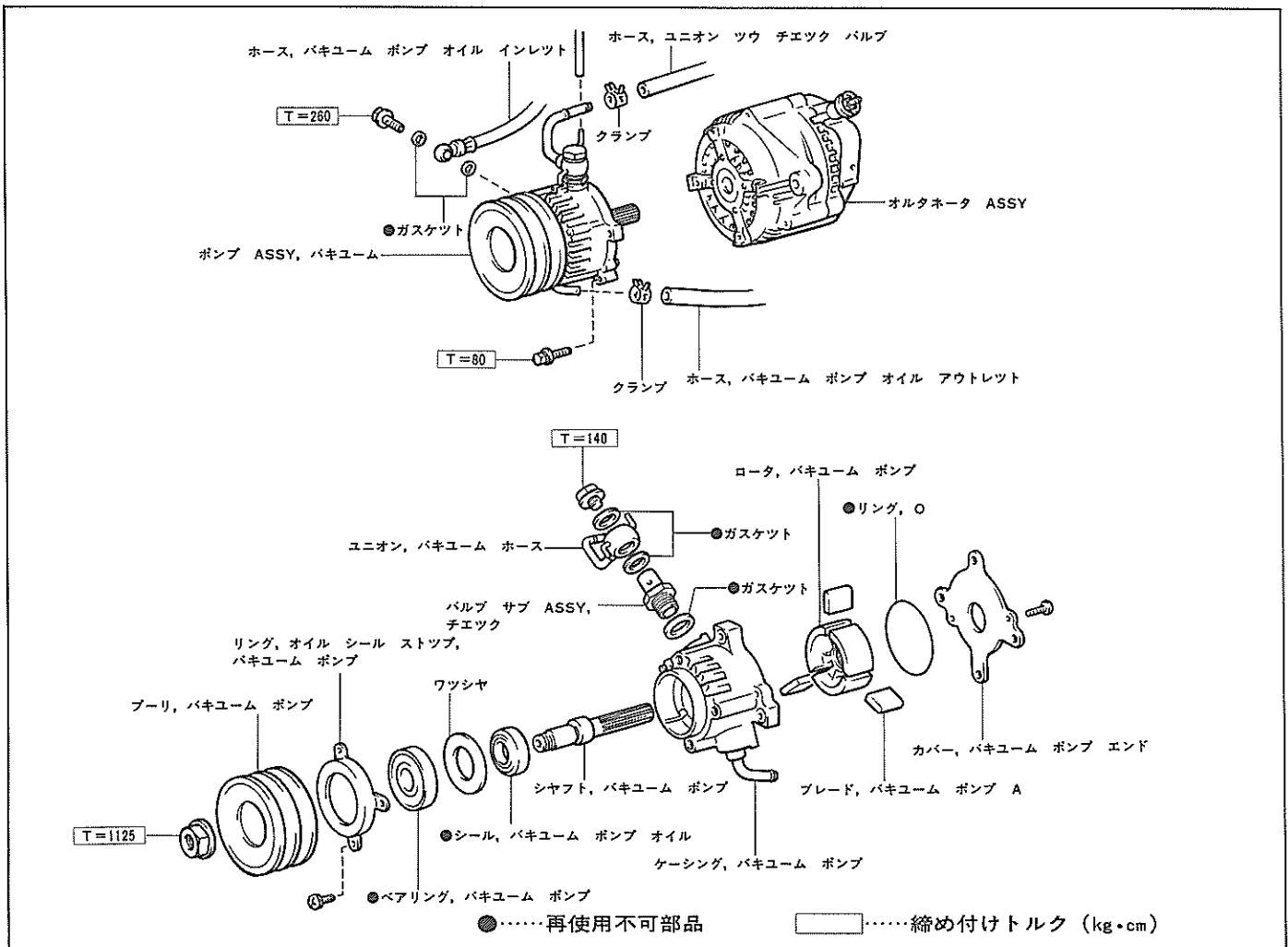

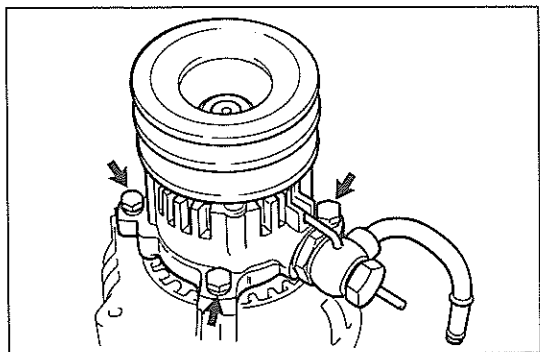

K6193

### バキューム ポンプ ASSY 取りはずし

- 1 オルタネータ取りはずし
- 2 バキューム ポンプ取りはずし
  - (1) ボルト4本をはずして、バキューム ポンプを取りはずす。

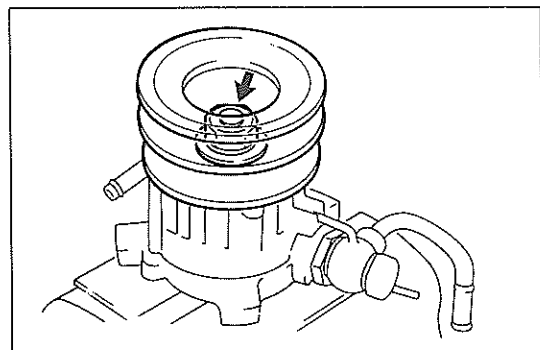

K6194

### バキューム ポンプ ASSY 分解

- 1 バキューム ポンプ プーリ取りはずし
  - (1) アルミ板を介して、バイスにシャフトを固定する。
  - (2) プーリを取りはずす。

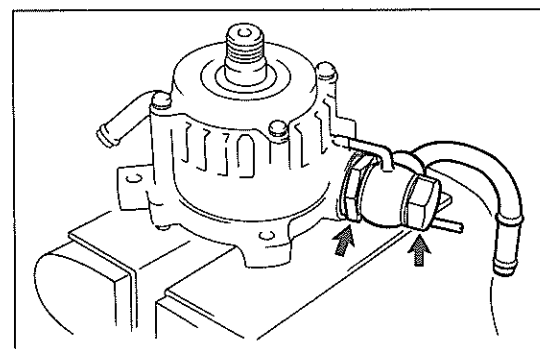

K6195

- 2 バキューム ホース ユニオンおよびチエック バルブ取りはずし
  - (1) ユニオン ボルトを取りはずし、ユニオンおよびガスケット2個を取りはずす。
  - (2) チエック バルブおよびガスケットを取りはずす。

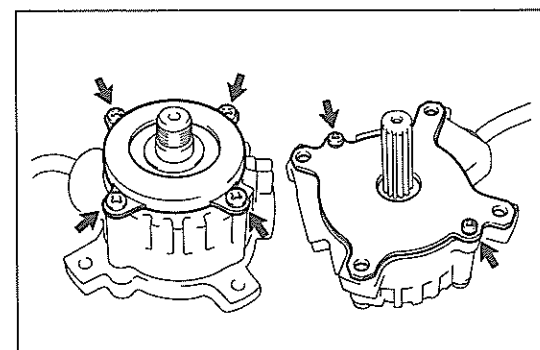

K6196

- 3 オイル シール ストップ リング取りはずし
  - (1) スクリユ4本を取りはずし、オイル シール ストップ リングを取りはずす。
- 4 バキューム ポンプ エンド カバー取りはずし
  - (1) スクリユ2本を取りはずし、バキューム ポンプ エンド カバーを取りはずす。
- 5 O リング取りはずし

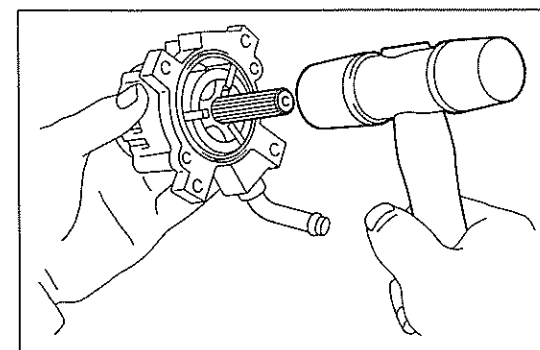

D8907

- 6 ロータ シャフト ウィズ ベアリング取りはずし
  - (1) プラスティック ハンマを使用して、ロータ シャフトを軽くたたいてロータ シャフト ウィズ ベアリングを取りはずす。
- 7 ロータおよびブレード取りはずし

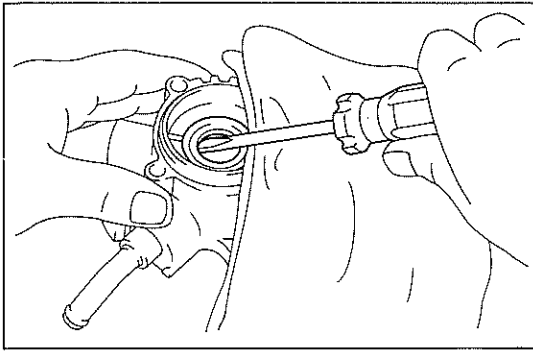

D8910

8 ワツシャ取りはずし

9 バキューム ポンプ オイル シール取りはずし

(1) ⊖ドライバを使用して、オイル シールを取りはずす。

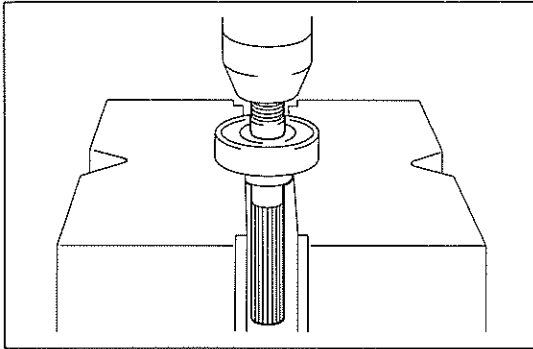

D8909

10 バキューム ポンプ ベアリング取りはずし

(1) プレスを使用して、ロータ シャフトからベアリングを取りはずす。

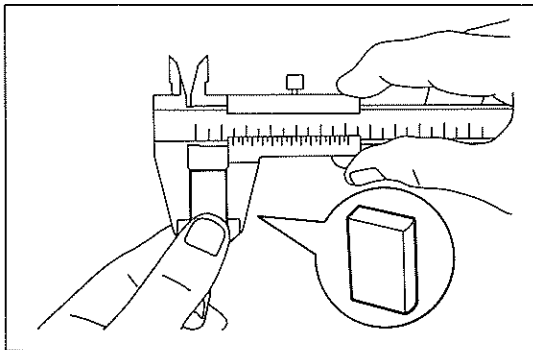

E 5396

### バキューム ポンプ ASSY 点検

1 ブレード点検

(1) 目視にて、損傷の有無を点検する。

(2) ノギスを使用して、ブレードの高さを測定する。

限 度 高さ12.2mm

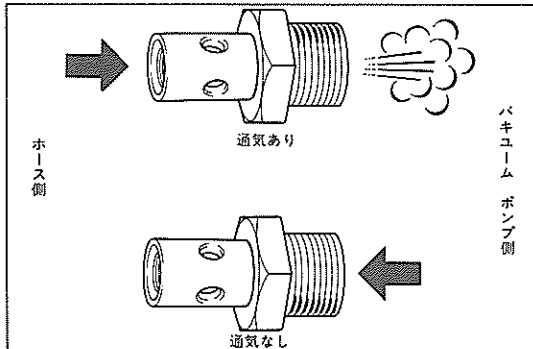

D3635

2 チェック バルブ作動点検

(1) ホース側からポンプ側に通気があることを、またポンプ側からホース側に通気がないことを点検する。不良の場合は、チェック バルブを交換する。

3 ケーシング点検

(1) ケーシング内面にひつかり傷がないことを点検する。不良の場合は、バキューム ポンプ ASSY を交換する。

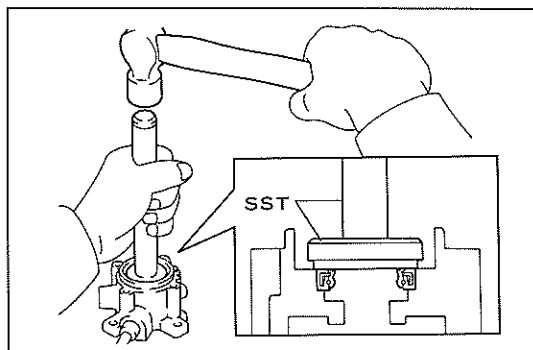

D8912

### バキューム ポンプ ASSY 組み付け

1 バキューム ポンプ オイル シール組み付け

(1) SSTを使用して、オイル シールを組み付ける。

S S T 09608-03020 09608-00040

(2) オイル シール リップ部にデンソー グリースを塗布する。

2 ワツシャ組み付け

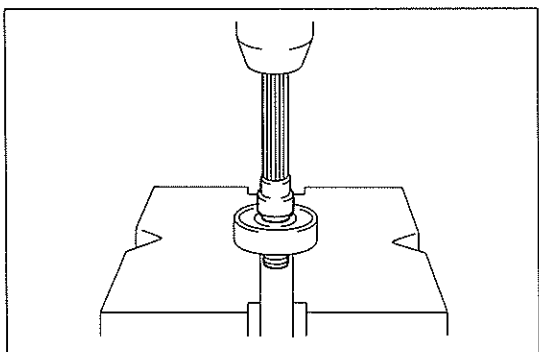

D8913

### 3 バキューム ポンプ ベアリング組み付け

- (1) プレスを使用して、ベアリングにロータ シャフトを圧入する。

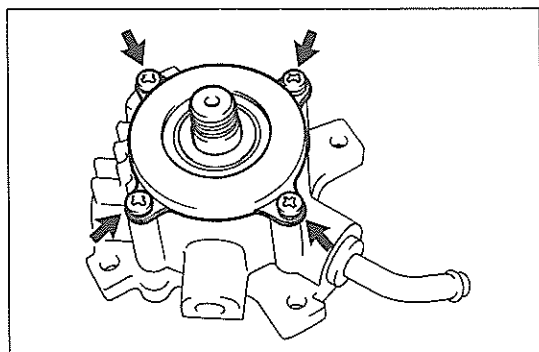

K6197

### 4 オイル シール ストップ リング組み付け

- (1) ロータ シャフト ウィズ ベアリングをケーシングに組み付ける。
- (2) スクリュ4本で、オイル シール ストップ リングを組み付ける。

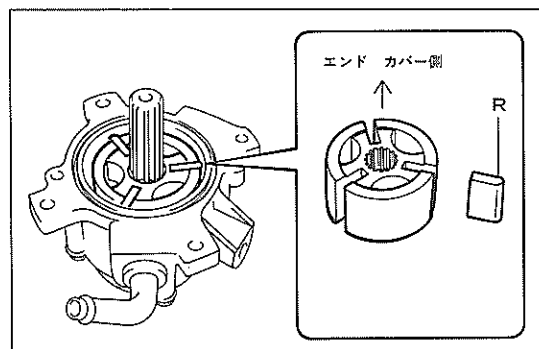

K6198

### 5 ロータおよびブレード組み付け

- (1) ロータにエンジン オイルを塗布して、ロータ シャフトに挿入する。
- (2) ブレードにエンジン オイルを塗布して、ロータの溝部に挿入する。

- 注意**
- ・ブレードを組み付けるとき、ケーシング部の偏心リングに乗せない。
  - ・ブレードのR部をケーシング壁面に向くように組み付ける。

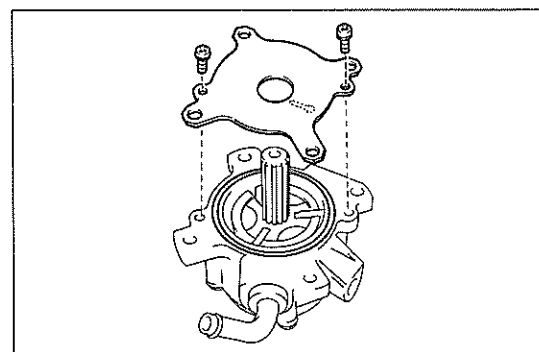

K6199

### 6 バキューム ポンプ エンド カバー組み付け

- (1) 新品のO リングをケーシングに組み付ける。
- (2) スクリュ2本で、バキューム ポンプ エンド カバーを組み付ける。

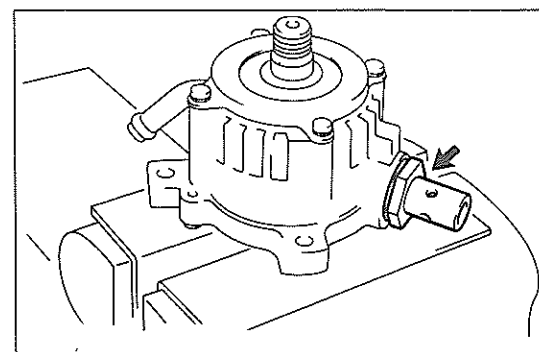

K6251

### 7 チエツク バルブおよびバキューム ホース ユニオン組み付け

- (1) アルミ板を介して、バイスにシャフトを固定する。
- (2) 新品のワツシヤを介して、チエツク バルブを組み付ける。

T=750kg・cm

4

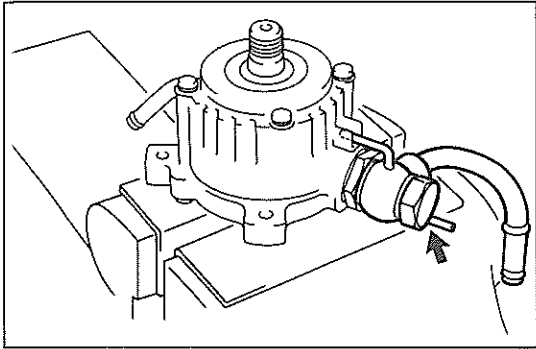

K6252

- (3) 新品のガスケット 2 個を介して、ユニオン ボルトでユニオンを組み付ける。

T=140kg・cm

**注意** ユニオンの位置決めピンをケーシングに合わせる。

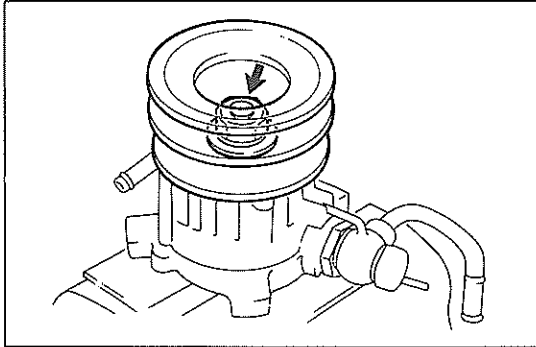

K6194

## 8 バキューム ポンプ プーリ組み付け

- (1) ナットで、バキューム ポンプ プーリを組み付ける。

T=1125±175kg・cm

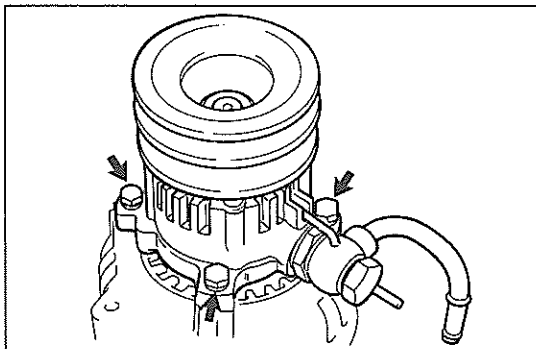

K6193

## バキューム ポンプ ASSY 取り付け

### 1 バキューム ポンプ取り付け

- (1) ボルト 4 本で、左図の位置にバキューム ポンプを取り付ける。

T=80kg・cm

### 2 オルタネータ取り付け