

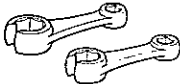



3. ボデー

	ページ
準備品.....	3-2
バック ドア	3-3
モールディング	
アウトサイド モールディング	3-8
ルーフ ドリツプ・クォータ ベルト モールディング.....	3-8
クォータ ウインド モールディング.....	3-12
バック ウインド モールディング.....	3-13
クォータ ウインド ガラス	3-15
バック ドア ガラス	3-19
マーク	3-22
ルーフ ヘッドライニング	3-23
リヤ シート	3-29
フューエル タンク.....	3-35

準備品

SST		09631-22020	レンチ セット, パワー ステ アリング ホース ナット	フューエル チューブ締め付け用
工 具		09060-20020	リムーバ, クリツプ	各部クリツプ取りはずし用
		09060-20040	レンチ, ディープ ソケット (8 mm)	クオータ ベンチレーション ルーバ脱着用
		09130-00160	プライヤ, ホグ リング	ホグ リング取り付け用
油 脂 その他	スリー セメント ブラツク	08830-00030		クオータ ウインド ガラス シール用
	溶剤 (白ガソリン, アルコール)			ガラスおよびボデー面清掃用
	両面テープ (幅15mm程度)			ルーフ ヘッドライニング取り付け用
	赤外線ランプ			ルーフ ヘッドライニング加温用
	ひも			クオータおよびバック ドア ガラス取り付け用
	ナイフ			クオータおよびバック ドア ガラス取りはずし用
	ガラス用プライマ (30g ビン入り) サンダイン9101		江口巖商店扱い 〔名古屋市南区南陽通り2-1〕 TEL (052) 691-4181	

バック ドア

構成図

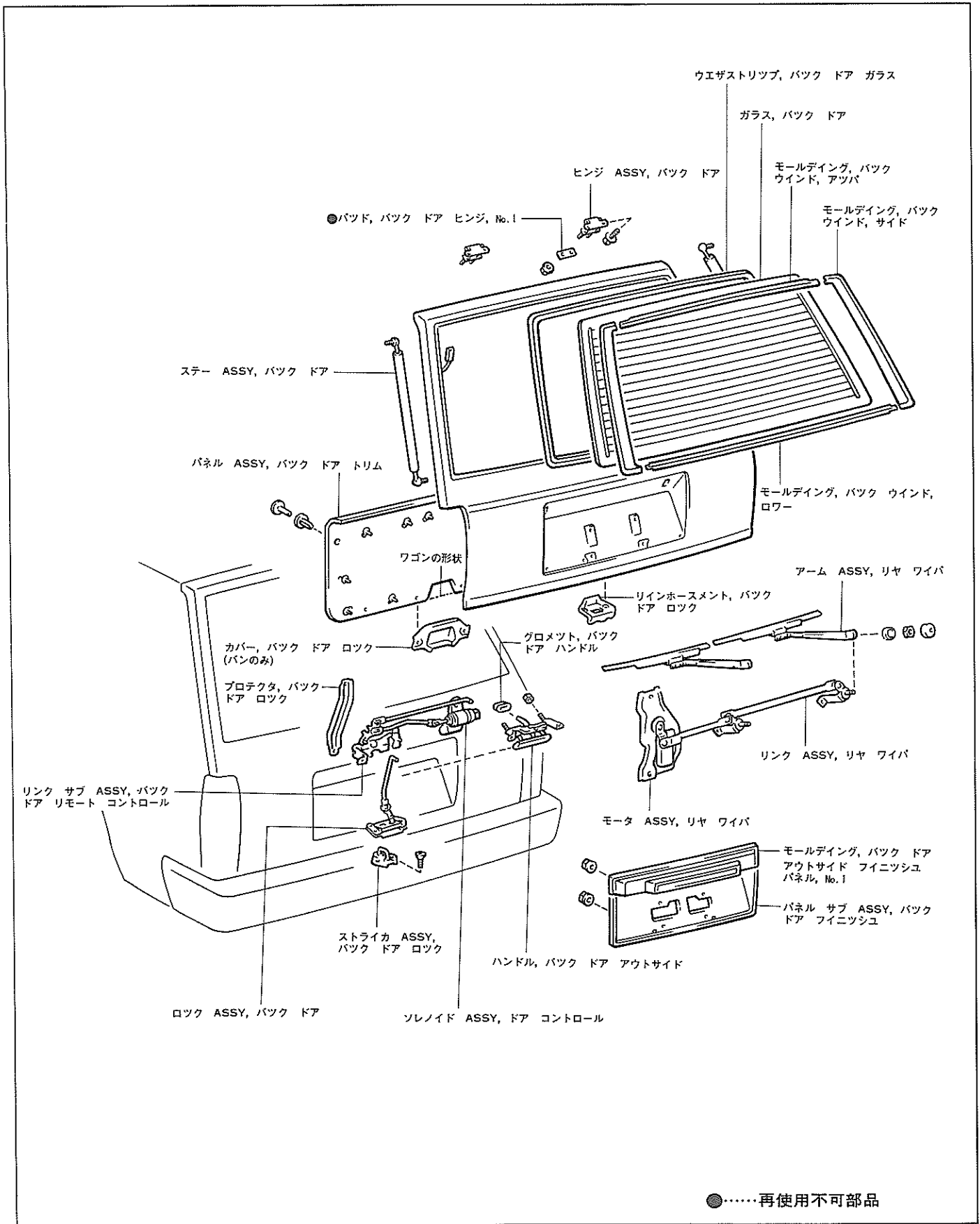

ダンパ ステー交換

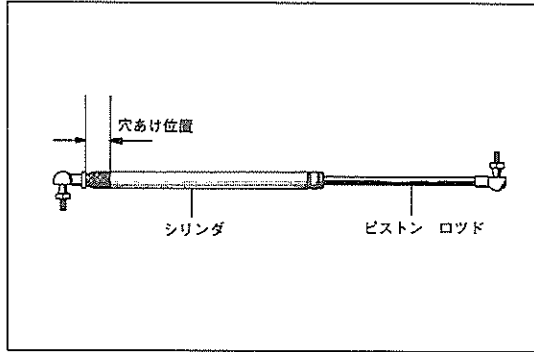

B1178

- **注意** ・高圧ガス封入式のショック アブソーバを廃却する場合は、図の位置に2.0~3.0mmの穴をあけてガスを抜く。(抜け出すガスは無色、無臭、無害であるが、ドリルの切り粉などが飛び出すこともあるので注意する。)
- ・ピストン ロッドに異物を付着させない。

バック ドア建て付け調整

1 すき間調整

- (1) ボルト a またはナット b をゆるめて行う。

基準値	すき間	A : 7.3±2.0mm
		B : 6.3±2.0mm
		C : 6.3±2.0mm

偏差 A, B, C : 2.0mm以下

左右差 C : 2.0mm以下

2 段違い調整

- (1) ボルト a または b をゆるめてパネルを動かし、バック ドア ロック ストライカを調整する。

基準値	0 ±1.0mm 2.0mm
-----	-------------------

- **注意** ・必要時以外は行わないこと。
- ・パッドの増減による調整は行わないこと。

- (3) バック ドア ロック ストライカの調整は取り付けスクリュをゆるめてストライカをハンマなどでたたいて行う。

基準 バック ドア パネル先端中央部を強く押したとき、わずかにガタを感じる。

バック ドア パネル分解

1 バック ドア トリム パネル取りはずし

- (1) 6個のピン式クリップのピンを、クリップ リムーバを使用して取りはずす。

工具 09060-200020

- (2) ポス式クリップ12箇所をウエスをまいた⊖ドライバ等でこじつて取りはずし、トリム パネルを取りはずす。

2 バック ドア ロック カバー取りはずし (バン)

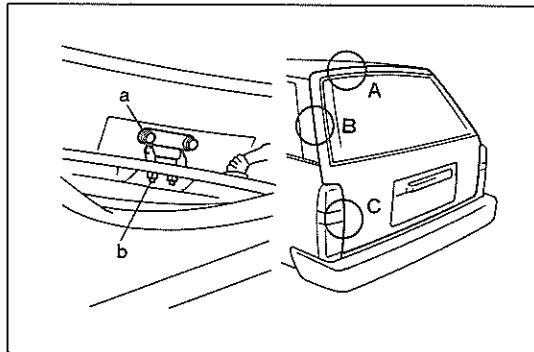

U2480

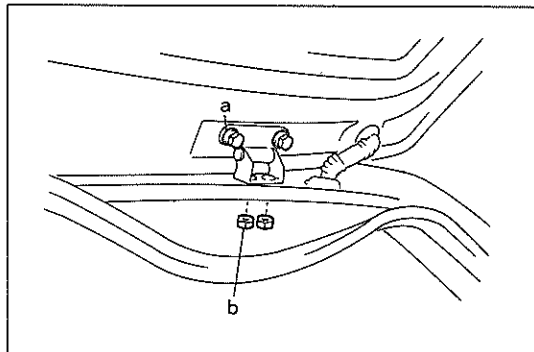

U2481

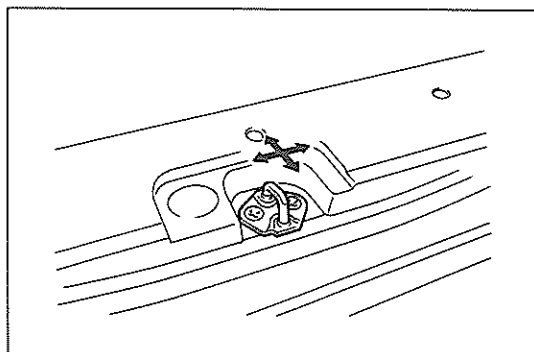

U2482

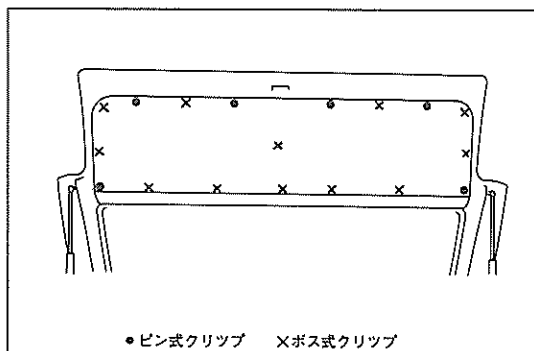

●ピン式クリップ ×ポス式クリップ

U2483

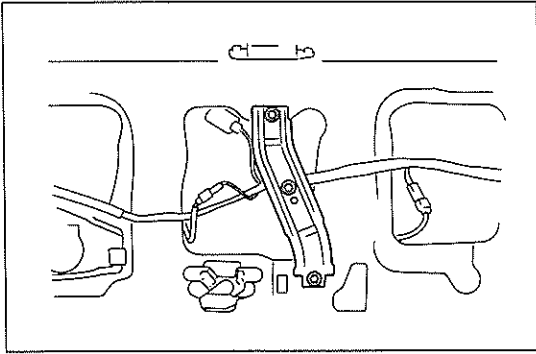

U2484

3 バック ドア ロック プロテクタ取りはずし

- (1) ボルト3本を取りはずしプロテクタを取りはずす。

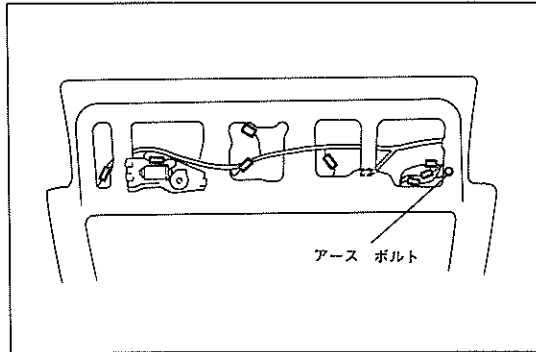

U2485

4 サブ ワイヤ ハーネス取りはずし

- (1) コネクタ9箇所とアース ボルトとハーネスのクランプを取りはずし、サブ ワイヤ ハーネスを取りはずす。

5 リヤ ワイパ モータ & リンク取りはずし

- (S2参照)

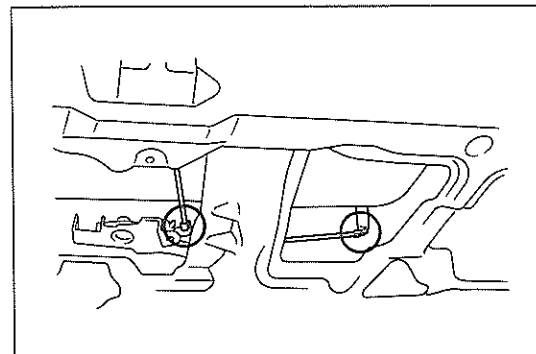

U2486

6 バック ドア ロック ソレノイド & コントロール リンク ASSY取りはずし

- (1) コントロール リンクのリンク サブ ASSY側とキー シリンダ側のリンクを切り離す。

- (2) ボルト3本とスクリュー1本を取りはずし、ソレノイドとリンク サブ ASSYを取りはずす。

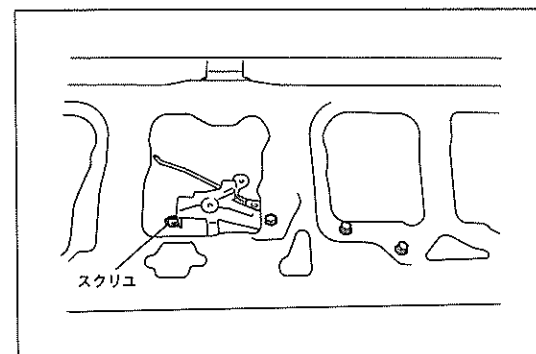

U2487

7 アウトサイド フィニッシュ パネル モールディング No.1 & フィニッシュ パネル取りはずし

- (1) ライセンス プレート ランプ用ハーネスのホール プラグ 2箇所をパネル外側に押し出す。

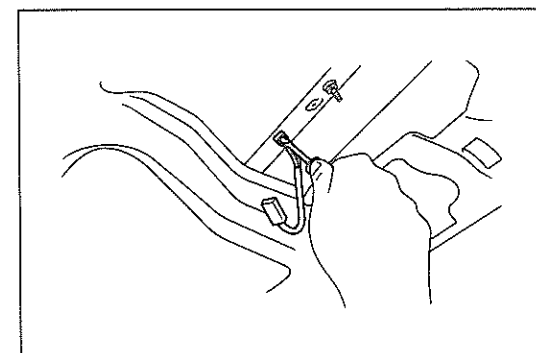

U2489

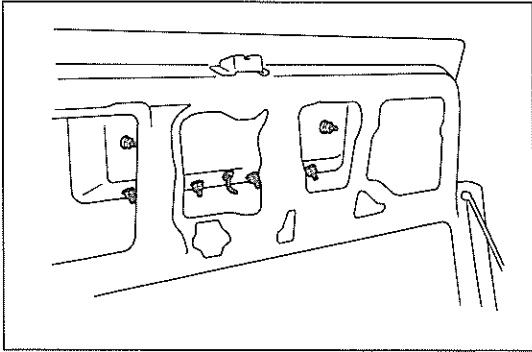

U2490

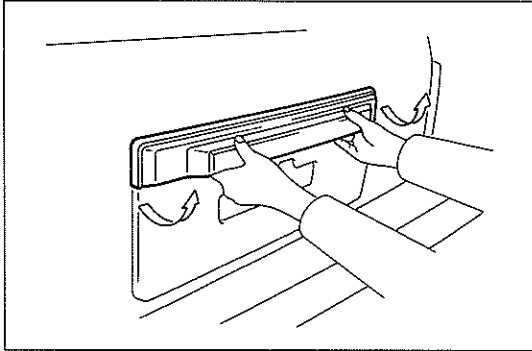

U2491

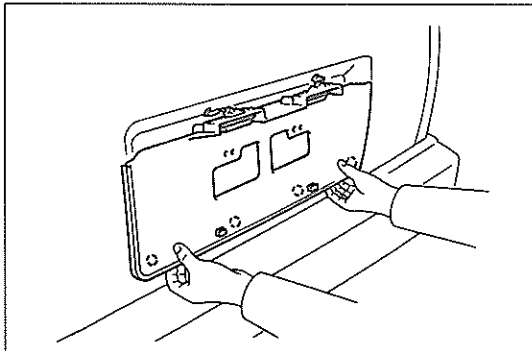

U2492

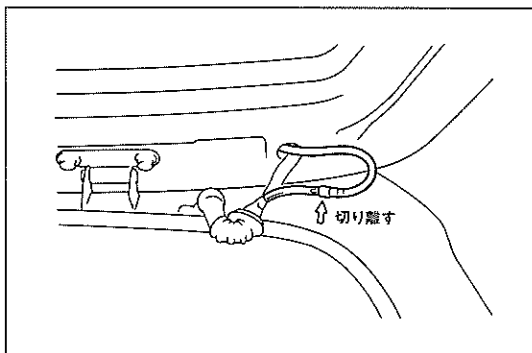

U2493

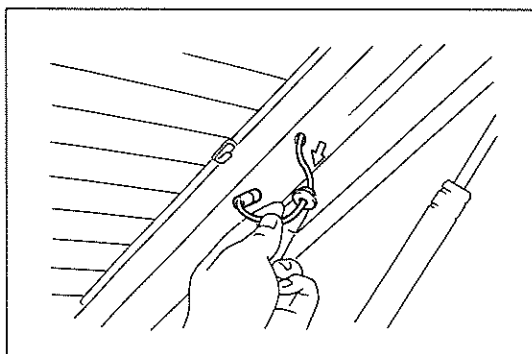

U2494

(2) ナット 6 個を取りはずす。

(3) アウトサイド フィニッシュ パネル モールディング No.1 を、下側から持ち上げるようにして取りはずす。

(4) グロメットを取りはずす。

(5) バック ドア フィニッシュ パネルの下部 4 箇所クリップのかん合をはずしてからパネルを取りはずす。

8 バック ドア ロック ASSY取りはずし

(1) ボルト 3 本を取りはずし、バック ドア ロック ASSYを取りはずす。

バック ドア ASSY取りはずし

1 バック ドア ガラス取りはずし

(S3-19参照)

2 ワイヤ ハーネス取りはずし

(1) バック ドア右側のハーネス先端をひもで結ぶ。

(2) バック ドア右上端のホールよりウオツシヤ ホースを引き出し、ホース接続部を切り離す。

(3) 左右のデフオガのコンネクタを切り離し、切り離れたコンネクタ側のホールよりハーネスをそれぞれ抜き取る。

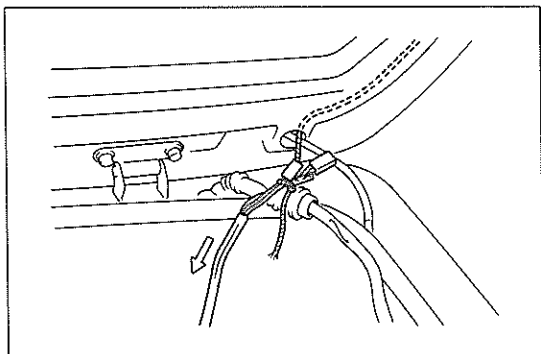

U2495

- (4) バック ドア右上端のホールよりワイヤ ハーネスを引き出す。
 <参考> ハーネス先端に結んだひもを少し引つ張り気味にしてハーネスを引き出すと取り出しやすい。

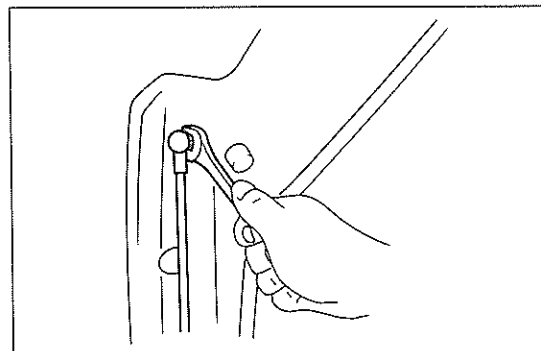

U2496

3 バック ドア ステア取りはずし

- (1) バック ドア側のナットをゆるめて左右のステアを切り離す。
注意 ステアを切り離すとバック ドアが急激に下がるので必ずバック ドアを支えた状態で行う。

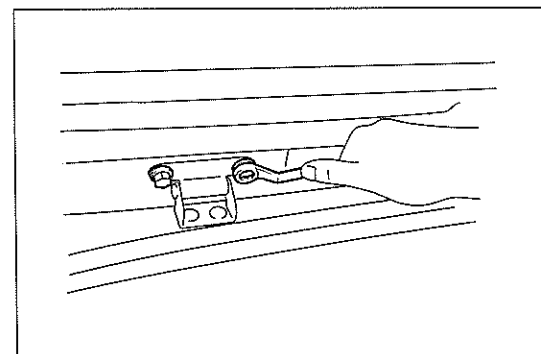

U2497

4 バック ドア ASSY取りはずし

- (1) バック ドア側のヒンジ ボルト4本を取りはずしバック ドア ASSYを取りはずす。

バック ドア ASSY取り付け

- (1) 取りはずしの逆の手順で行う。
注意 バック ドア ASSY取り付け後、ヒンジ取り付け部にタッチ アップ ペイント等の防錆処理を行う。

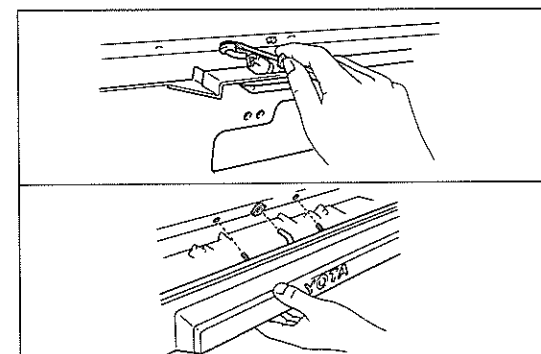

U2498 U2499

バック ドア パネル組み付け

- (1) 組み付けは分解の逆の手順で行う。
注意 ・リヤ ワイパ モータ & リンク取り付けはS2参照。
 ・アウトサイド フィニッシュ パネル モールディング No.1 取り付けは、ライセンス ランプ用ハーネスのプラグホールを取り付けた後、ドア パネルに取り付けたグロメットにアウトサイド ハンドル コントロール レバー部分をそう入しながら行う。
 ・ドア ロック コントロール リンク ASSY取り付けは、アウトサイド ハンドル コントロール レバー先端が図に示す位置になるように組み付ける。

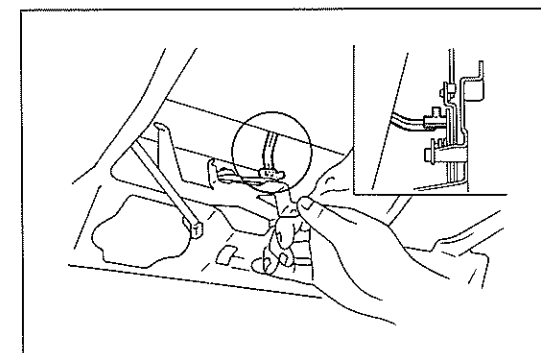

U2500

モールドイング

アウトサイド モールドイング

構成図

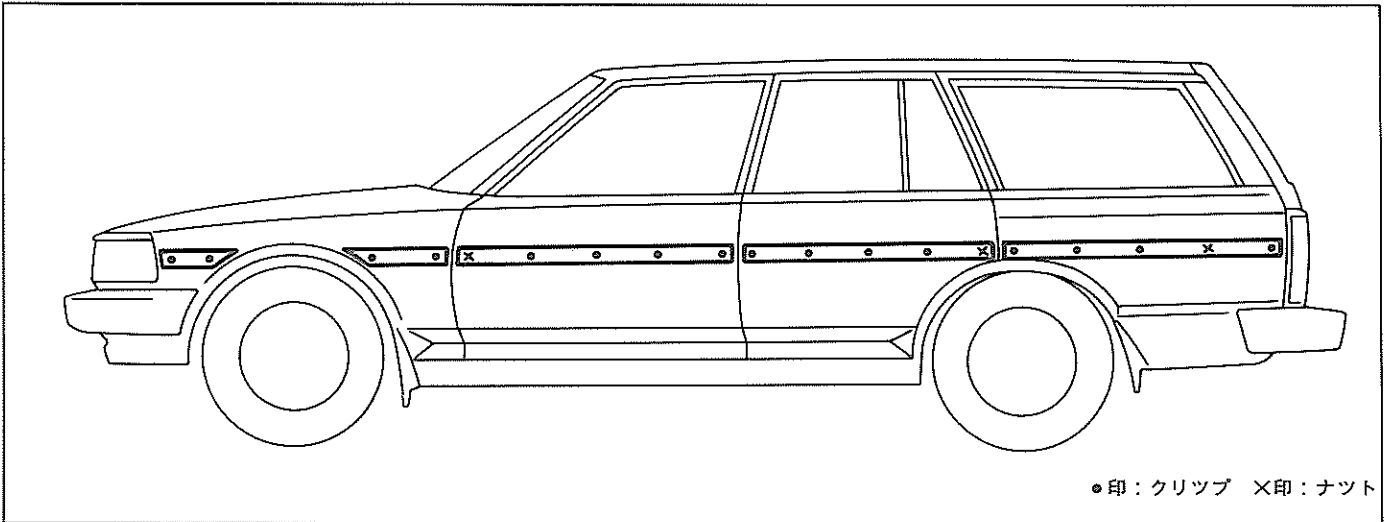

U2501

ルーフ ドリツプ、クォータ ベルト モールドイング

構成図

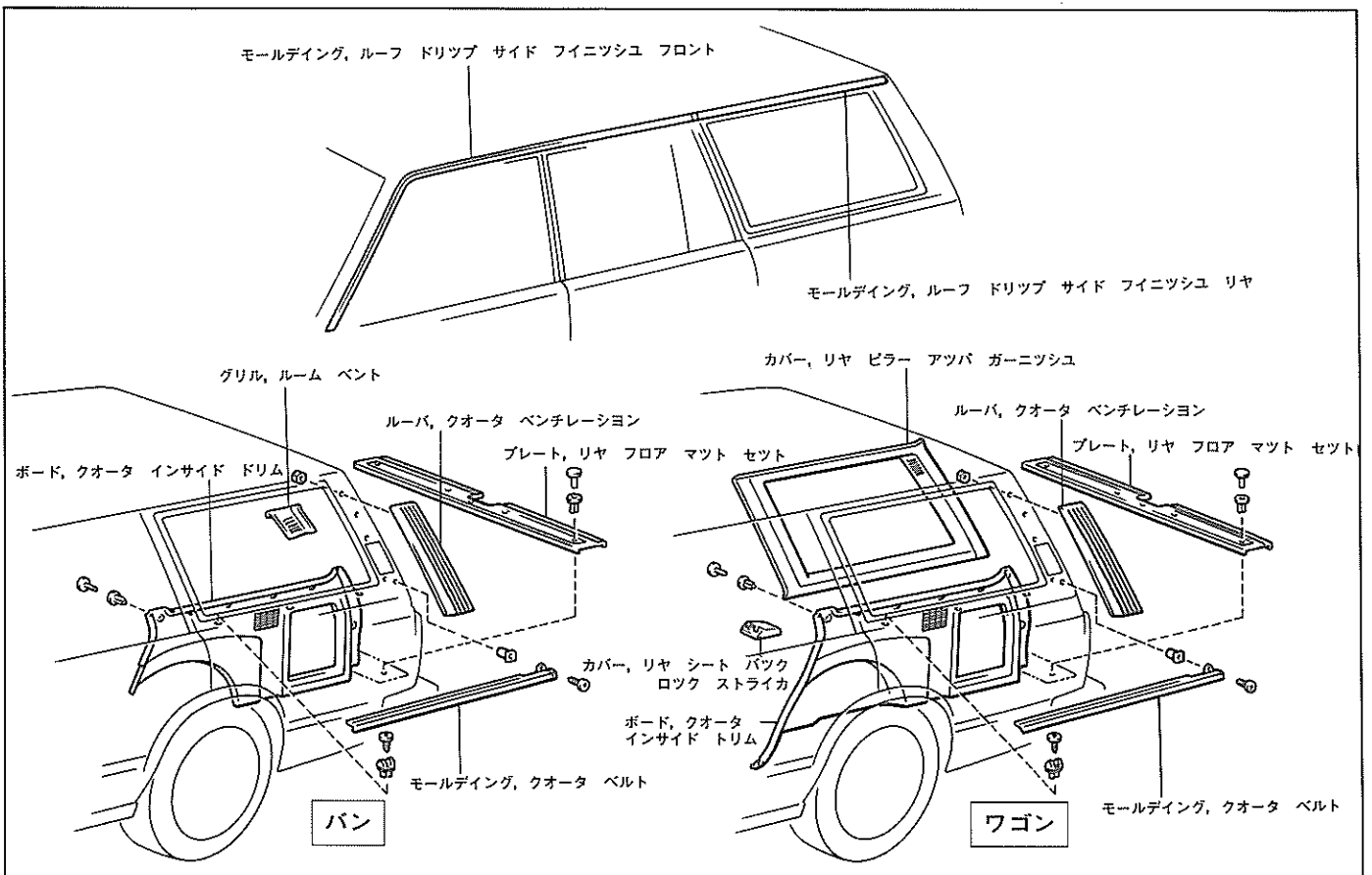

U2502

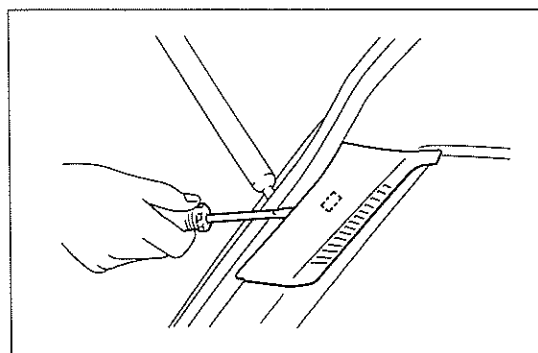

U2503

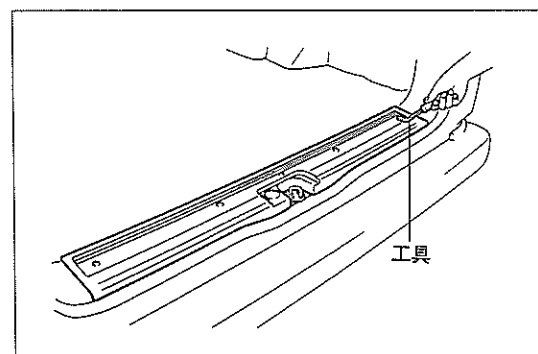

U2504

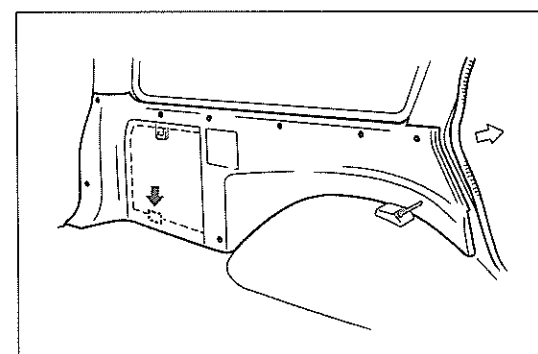

U2505

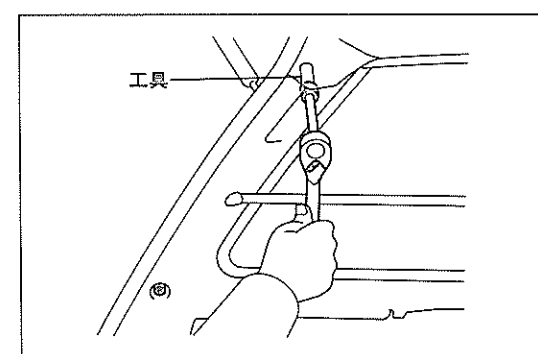

U2506

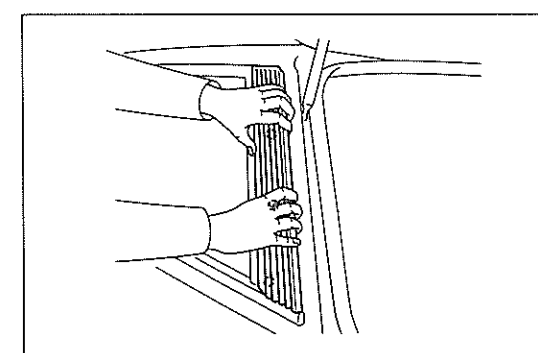

U2507

クオータ ベルト モールドイング取りはずし

バン

1 ルーム ベント グリル取りはずし

- (1) 保護テープを貼った⊖ドライバでクリップ部をこじつてグリルを取りはずす。

2 リヤ フロア マット セット プレート取りはずし

- (1) クリップ5個をクリップ リムーバを使用して取りはずし、セット プレートを取りはずす。

工 具 09060-20020

3 クオータ インサイド トリム ボード取りはずし

- (1) トリム ボード前端部のリヤ ドア オープニング トリムを取りはずす。
 (2) デッキ トリム ポケット カバーを取りはずし、矢印に示すクリップを取りはずす。
 (3) クリップ8個をクリップ リムーバを使用して取りはずし、トリム ボードを取りはずす。

工 具 09060-20020

4 クオータ ベンチレーション ルーバ取りはずし

- (1) 室内側よりディープ ソケット レンチを使用してナット2個を取りはずす。

注意 ナットをパネル内部に落さない。

工 具 09060-20040

- (2) 3箇所のクリップ取り付け部を持つて、ルーバ後端部をめくり上げるようにしてルーバを取りはずす。

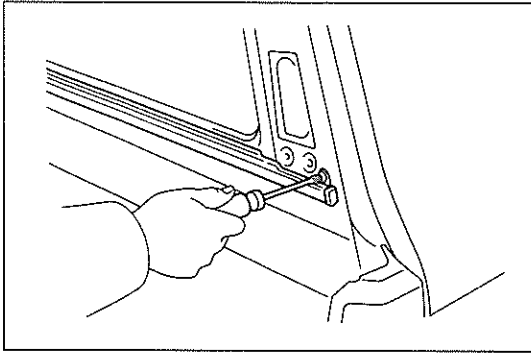

U 2508

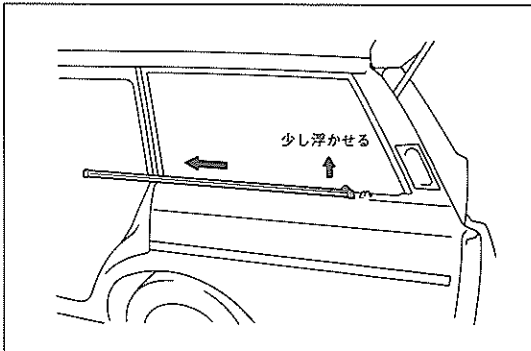

U 2509

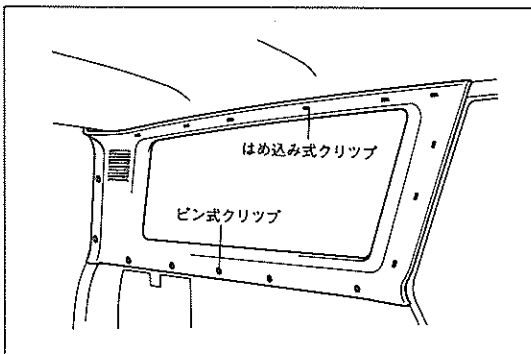

U 2510

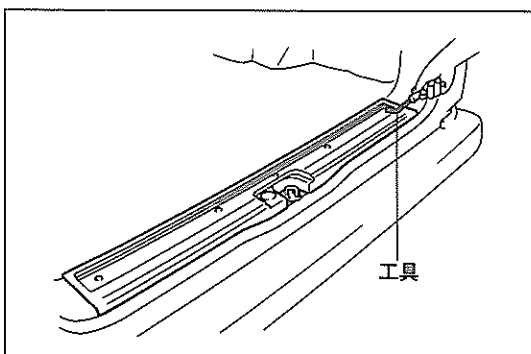

U 2504

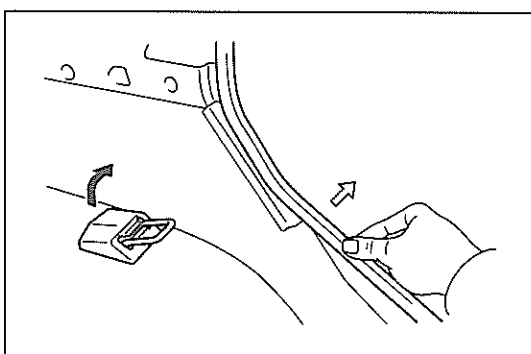

U 2511

5 クォータ ベルト モールディング取りはずし

(1) スクリュを取りはずす。

(2) リヤ ドアを開け、モール後端を少し浮かせた状態でモールを車両前方向にスライドさせて取りはずす。

ワゴン

1 リヤ ピラー アツパ ガーニツシユ カバー取りはずし

(1) ピン式クリップ7個をクリップ リムーバを使用して取りはずし、はめ込み式クリップを保護テープを貼った⊖ドライバを使用して取りはずし、カバーを取りはずす。

2 リヤ フロア マツト セツト プレート取りはずし

(1) クリップ5個をクリップ リムーバを使用して取りはずし、セツト プレートを取りはずす。

工 具 09060-20020

3 クォータ インサイド トリム ポート取りはずし

(1) リヤ シート バック ロック ストライカ カバーを取りはずす。

(2) リヤ ドア オープニング トリムのホイール ハウス部を取りはずす。

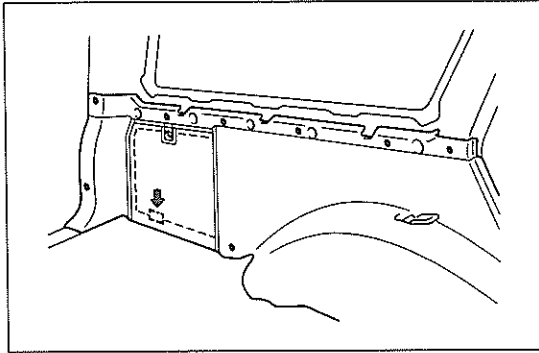

U2512

(3) デッキ トリム ポケット カバーを取りはずし、矢印に示すクリップを取りはずす。

(4) クリップ8個をクリップ リムーバを使用して取りはずし、トリム ボードを取りはずす。

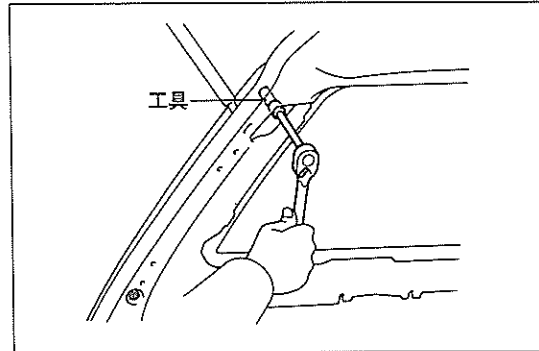

U2513

4 クォータ ベンチレーション ルーバ取りはずし

(1) 室内側よりデーパー ソケット レンチを使用してナット2個を取りはずす。

注意 ナットをパネル内部に落さない。

工 具 09060-20040

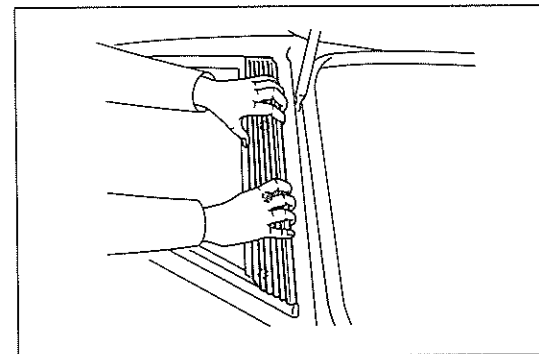

U2507

(2) 3箇所のクリップ取り付け部を持つて、ルーバ後端部をめくり上げるようにしてルーバを取りはずす。

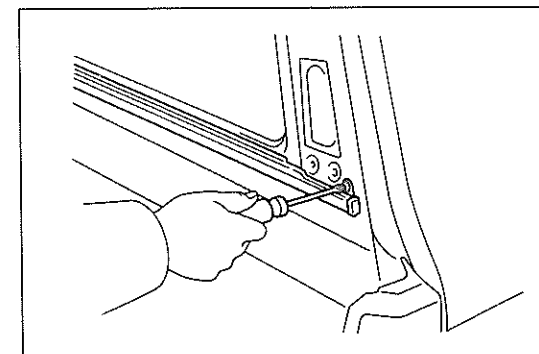

U2508

5 クォータ ベルト モールドイング取りはずし

(1) スクリュを取りはずす。

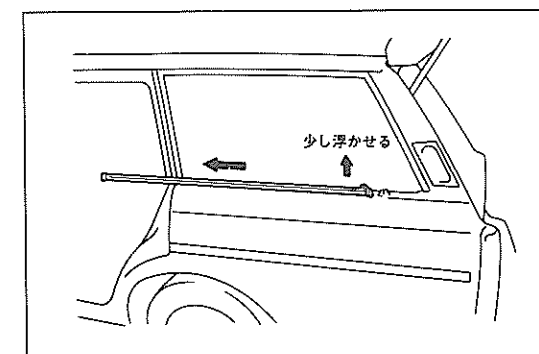

U2509

(2) リヤ ドアを開け、モール後端を少し浮かせた状態でモールを車両前方向にスライドさせて取りはずす。

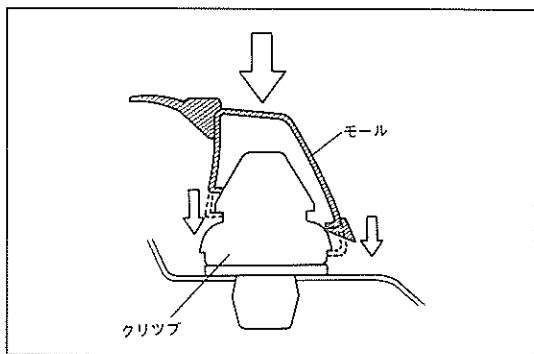

U2514

クオータ ベルト モールドイング取り付け

(1) 取り付けは取りはずしの逆の手順で行う。

- 注意** ・ベルト モールドイングの取り付けは、クリップ3個をパネル側に取り付けた後、クリップの上に置いたモールドをたたき込んで締め込む。

クオータ ウインド モールドイング

構成図

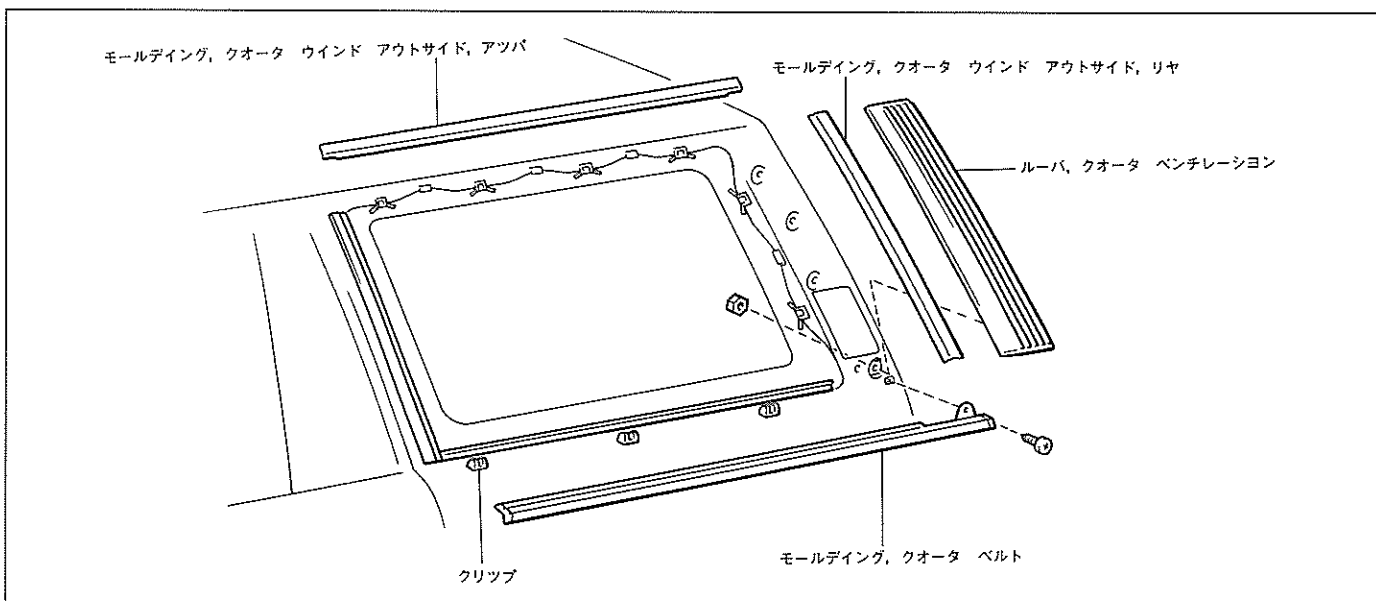

U2515

クオータ ウインド モールドイング取りはずし

- 1 クオータ ベルト モールドイング取りはずし (S3-8参照)
- 2 リヤ モールドイング取りはずし

(1) モールド下部外側をめくり上げるようにして下部クリップのかん合をはずす。

(2) モールド下部を少し浮かせた状態で下方向にスライドさせてモールドを取りはずす。

- 注意** モールドをスライドさせて取りはずす時、ボデー側に傷を付けない。

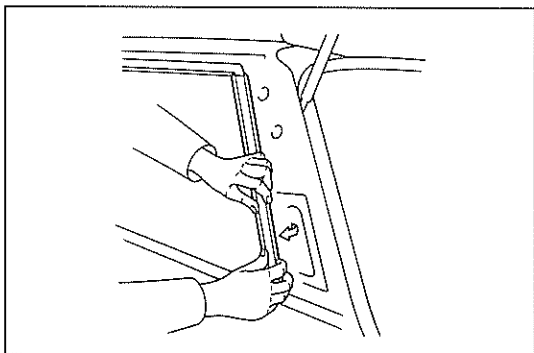

U2516

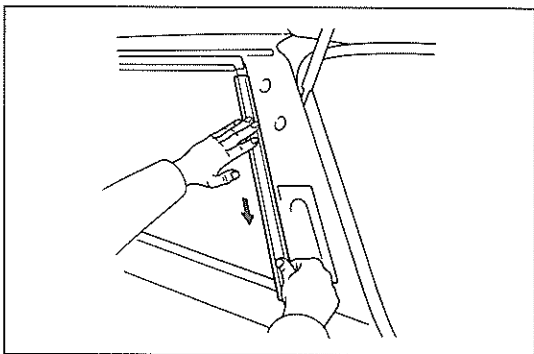

U2517

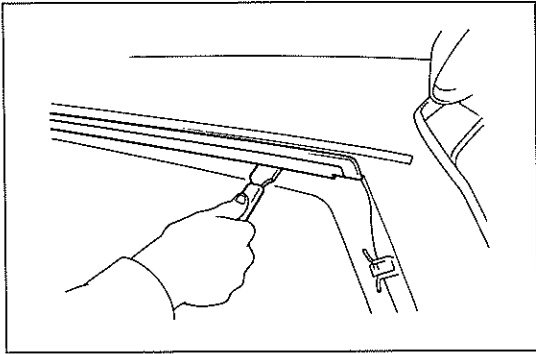

U2518

3 アツバ モールドイング取りはずし

(1) 最後端のクリップのかん合をスクレッツパを使用してこじつて取りはずす。

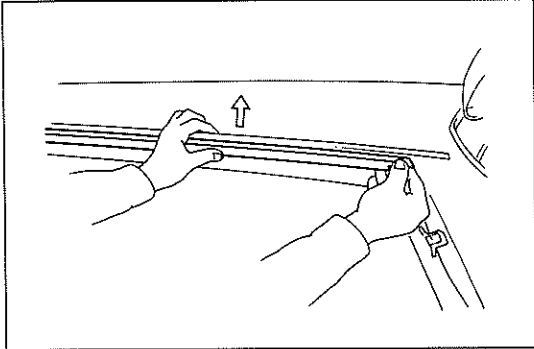

U2519

(2) 残り3箇所クリップのかん合は、モールドを上方に押し上げるようにして後部から順に取りはずし、モールドを取りはずす。

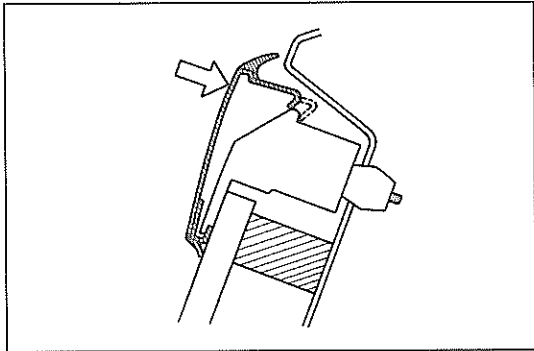

U2520

クオータ ウインド モールドイング取り付け

(1) 取り付けは取りはずしの逆の手順で行う。

- 注意** ・モールドのクリップへのはめ込みは内側のツメをはめ込んでから外側のツメをたたいて取り付ける。
- ・クオータ ベルト モールドイングの取り付けはS3-9を参照のこと。

バック ウインド モールドイング

構成図

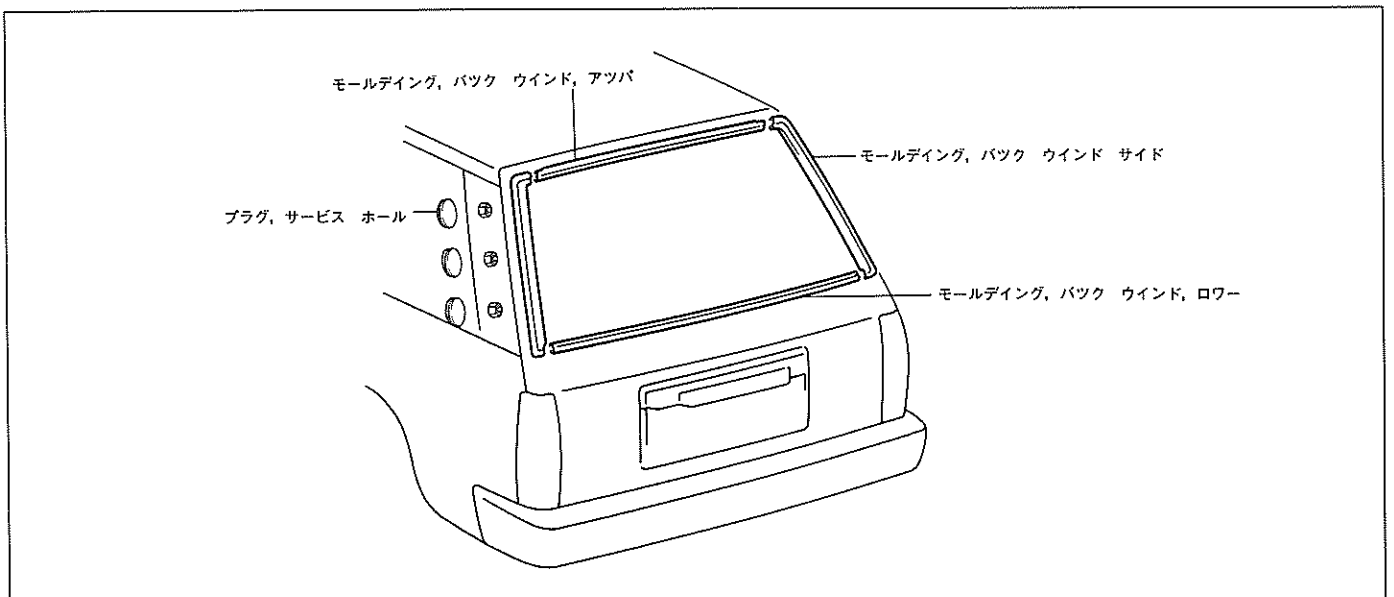

U2521

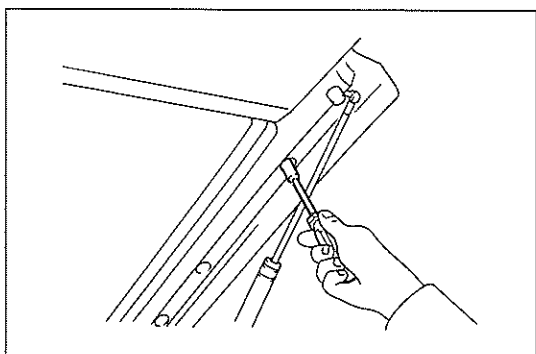

U2522

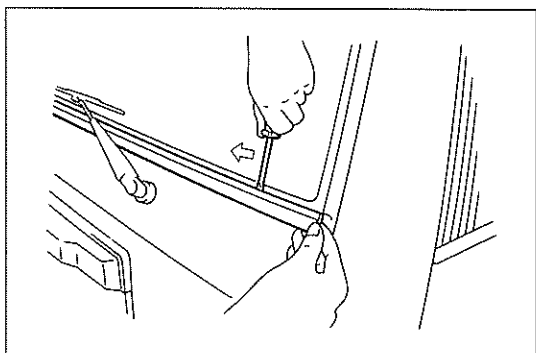

U2523

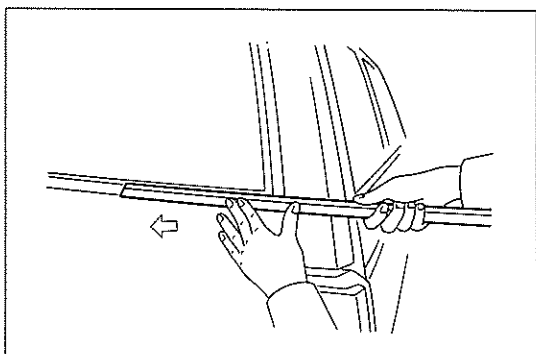

U2524

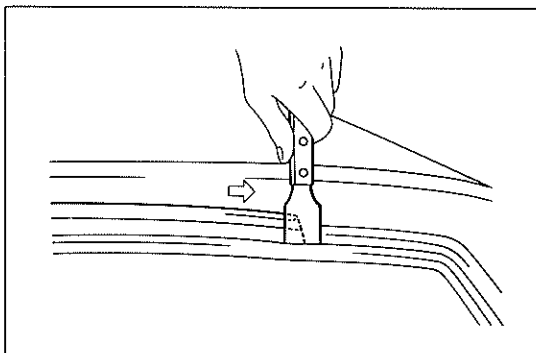

U2525

バツク ウインド モールディング取りはずし

- 1 ウエザストリップ回りのボデー全周に保護テープ貼り付け
- 2 サイド モールディング取りはずし

- (1) ホール プラグ 6 個を取りはずす。
- (2) ナット 6 個を取りはずし、左右のサイド モールを取りはずす。

注意 ナットを取りはずす時、ナットをパネル内へ落さないようにバツク ドアを水平状態にして行う。

- 3 アツパおよびロワー モールディング取りはずし

- (1) ドライバでモールディングの端を浮かしてウエザストリップとモールディングの間に保護テープを貼った⊖ドライバをはさみ込み、端から順に少しずつこじ上げるようにしてアツパおよびロワー モールを取りはずす。

バツク ウインド モールディング取り付け

- 1 アツパおよびロワー モールディング取り付け

- (1) ウエザストリップ側およびモール側にそれぞれ石けん水を塗布する。
- (2) モールをウエザストリップの端から差し込み、少しずつ押し込んで取り付ける。

〈参考〉 手でモール差し込みが困難な場合は、木片等で押し込む。

注意 モールを押し込む時、モール先端でウエザストリップを切らないようにスクレッツバ等でガイドをする。

- 2 サイド モールディング取り付け

- (1) 取り付けは取りはずしの逆の手順で行う。

注意 サイド モールの上下端がアツパおよびロワー モールの端末に組み付いていることを確認する。

クォータ ウインド ガラス

構成図

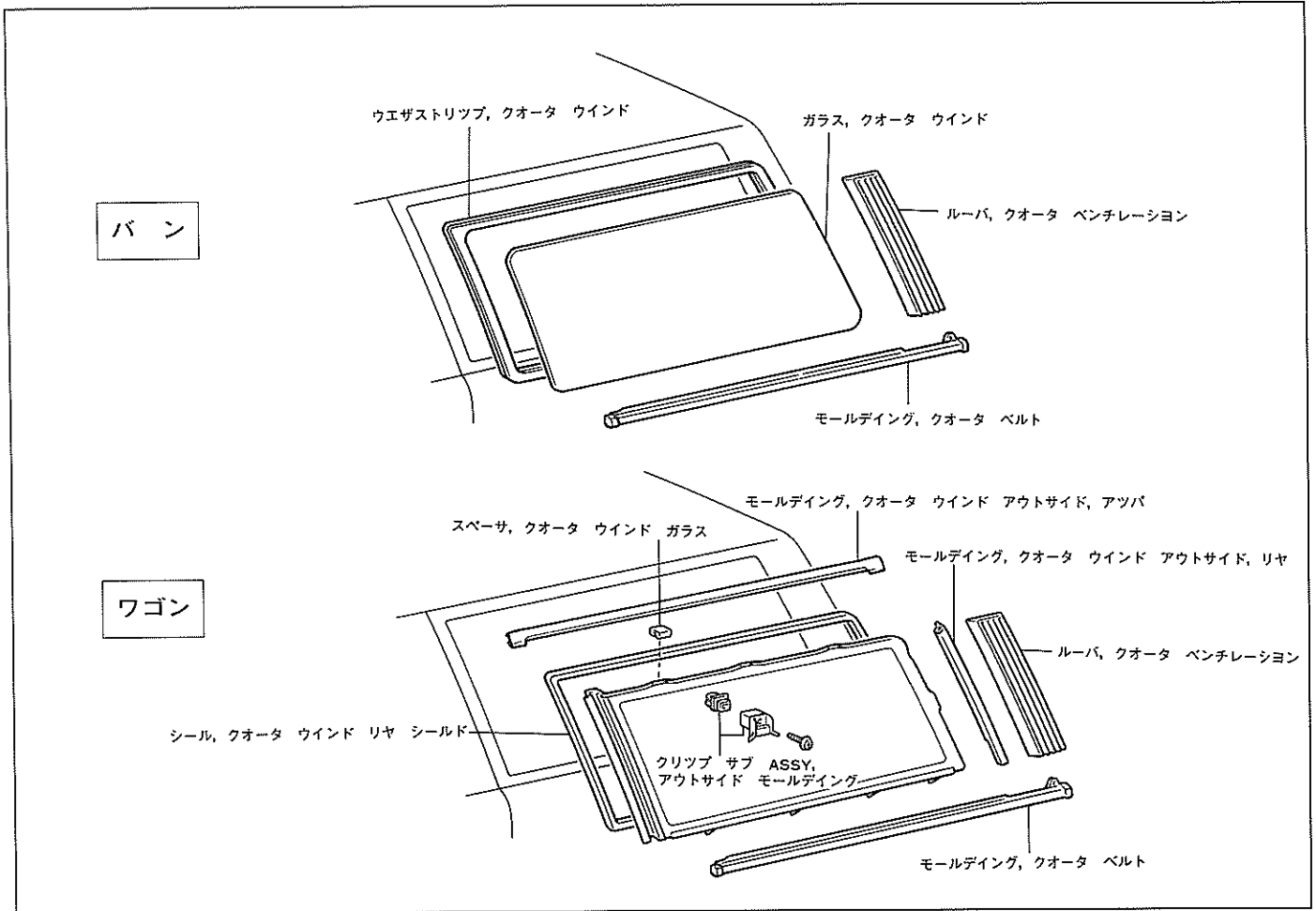

U2526

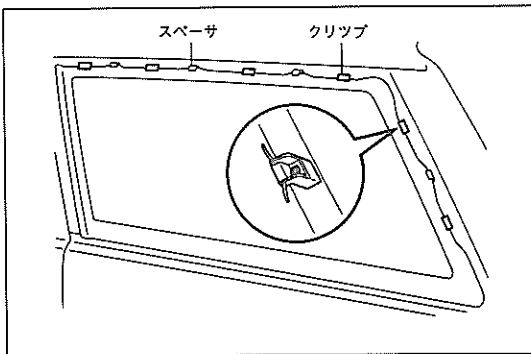

U2527

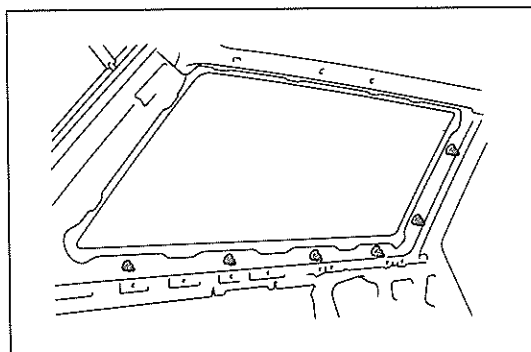

U2528

ワゴン

クォータ ウインド ガラス取りはずし

1 クォータ ウインド モールディング取りはずし

(S3-12参照)

2 クォータ ウインド ガラス取りはずし

- (1) スクリュを取りはずし、ガラス固定用クリップ6個を取りはずす。
- (2) スペーサ4個を取りはずす。
- (3) 室内側よりガラスのローワーおよびフロント側取り付けナット6個を取りはずす。

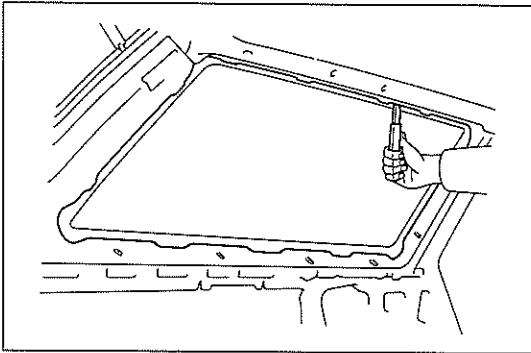

U2529

(4) ナイフなどを使用してシール材層を全周にわたって切断する。

注意 切断時に内装、外装を傷付けない。

(5) 車両外側からガラスを取りはずす。

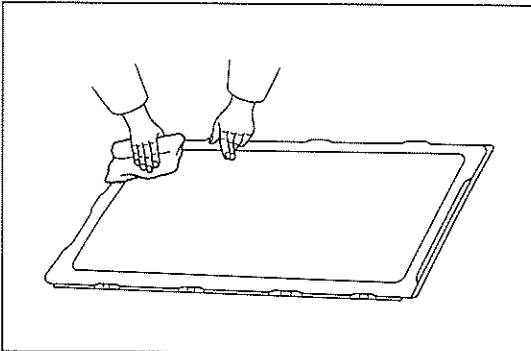

U2530

クォータ ウインド ガラス取り付け

1 ボデーとガラスの清掃

(1) ガラスおよびボデー側に残っているシール材を取り除き、ガーゼなどに白ガソリンを浸して拭き取る。

(2) ガラスおよびボデーの接着面をアルコールで十分に清掃する。

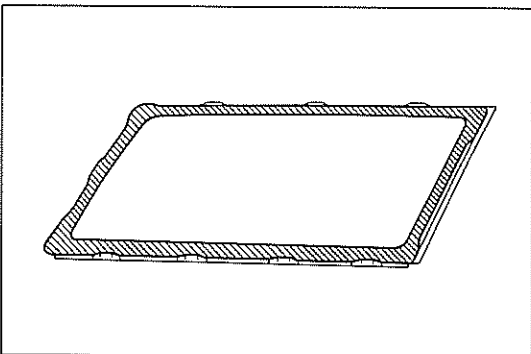

U2531

2 プライマ塗布

(1) ガラスのセラミック塗装部分全周にわたり、ハケ等によりプライマを塗布する。

注意 プライマのかすれ、セラミック部分からはみ出しのないこと。

(2) 塗布後10分間放置しておく。

注意 塗布後24時間を過ぎた場合は再度プライマを塗布のこと。

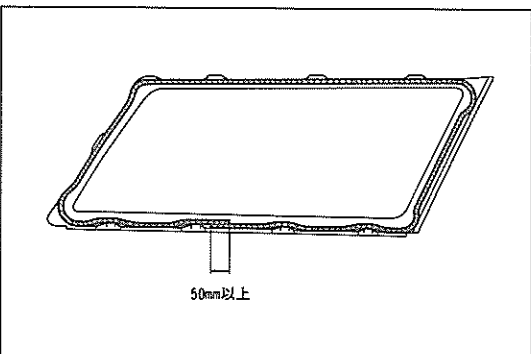

U2532

3 シール貼り付け

(1) クォータ ガラスのセラミック部シール貼り付け面にシールを全周にわたり貼り付ける。

(2) シールの貼り付け始めと貼り付け終わりは50mm以上ラップさせる。

(3) ラップ部をスリー セメント ブラックでシールする。

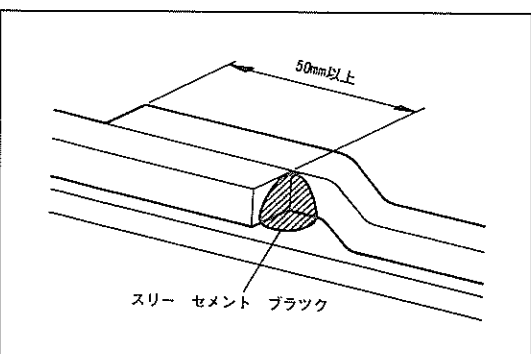

U2533

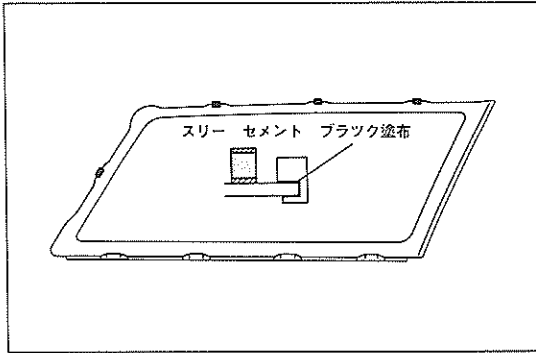

U2534

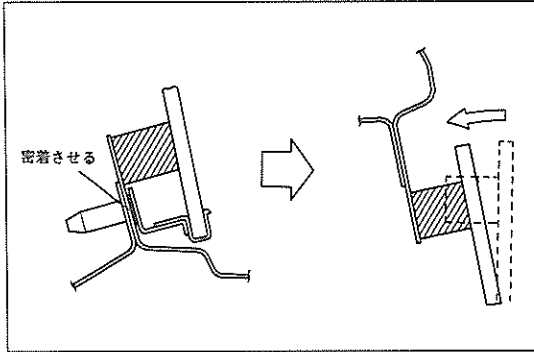

U2535

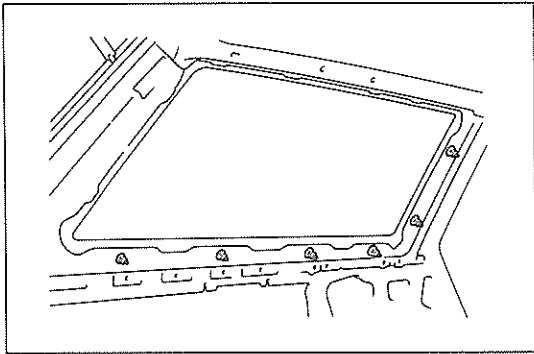

U2528

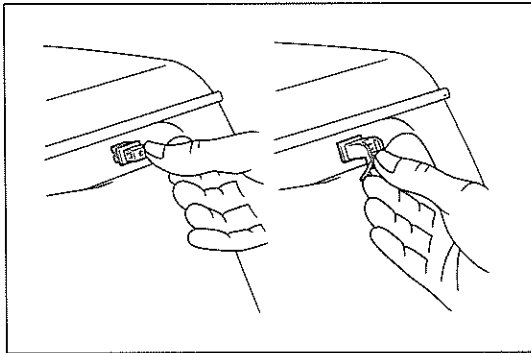

U2536

(4) ストツパ ゴムの凹部にスリー セメント ブラックを塗布し、ガラスの所定の位置に固定する。

(5) ガラス下辺およびフロント側のボルトをボデーの所定の穴にそう入し、ガラスをボデー側に強く押し付け全面を圧着する。

注意

- ボルトにシール用パツキンが付いていることを確認する。
- ボデー側への接着は、下辺が完全に密着してから上辺を密着させる。
- ストツパ ゴムのズレ、脱落のないことを確認する。

4 ガラス固定

(1) 下辺、フロント側のガラス固定用ボルトを内側より6個のナツトで締めつける。

(2) 樹脂クリップを所定の取り付け穴にそう入する。

注意

クリップのボデー当たり面にシール用パツキンが付いていることを確認する。

(3) クリップが取り付け穴にそう入（カチツ音）されてから締め付け用スクリュにて締めつける。

5 クォータ ウインド モールディング取り付け

(S3-12参照)

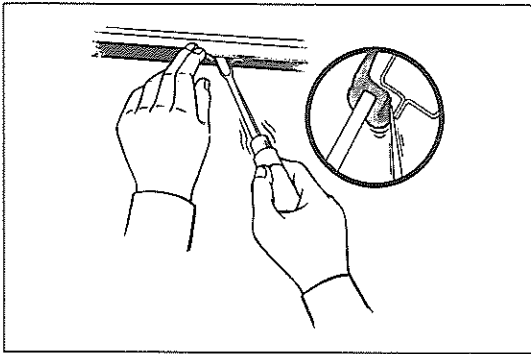

Z3404

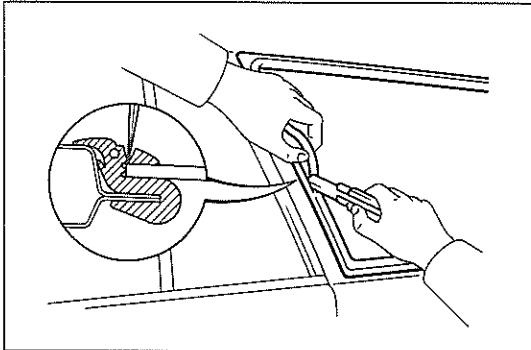

U2537

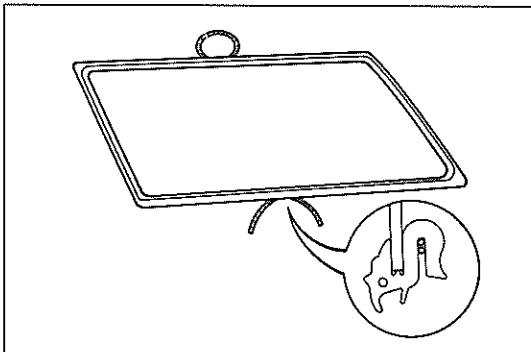

U2538

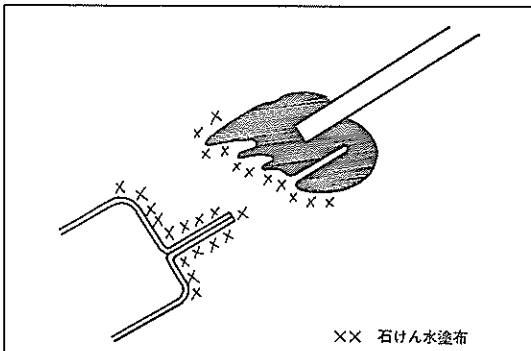

×× 石けん水塗布

C2367

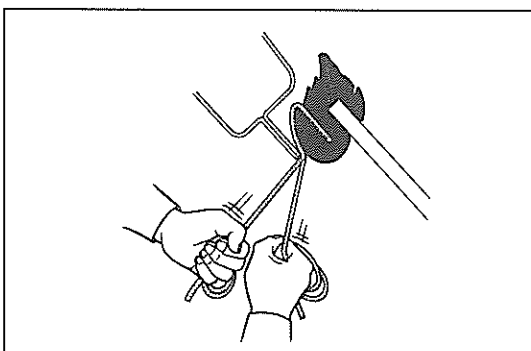

M2383

バン

クォータ ウインド ガラス取りはずし

- 1 クォータ ベルト モールディング取りはずし (S3-8参照)
- 2 クォータ ウインド ガラス取りはずし

ウエザストリップを再使用する場合

- (1) 室内側よりドライバでウエザストリップのリップ部をボデー フランジの外側へ押し出す。(上面および両側面)
- (2) ガラスを外側へ均一に力を入れて押し出し、ウエザストリップ付きで取りはずす。

ウエザストリップを交換する場合

- (1) ナイフなどで外側よりウエザストリップを切断する。
- (2) 室内側より均一に力をかけながらガラスを取りはずした後、ウエザストリップを引つ張つて取りはずす。

クォータ ウインド ガラス取り付け

1 ウエザストリップ取り付け

- (1) ウエザストリップをガラスに取り付ける。

注意 ウエザストリップは交換するのが望ましい。またウエザストリップに老化現象のあるものは再使用しない。

2 ウインドシールド ガラス取り付け

- (1) 作業ひもをウエザストリップに巻き付ける。

- (2) ウエザストリップのリップ部のボデー フランジとの当たり面およびボデー フランジに石けん水を塗布する。

- (3) ウエザストリップ下部中央をボデー フランジにはめ込むように当てる。

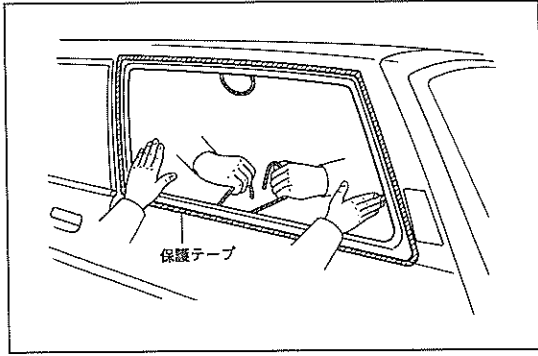

U2539

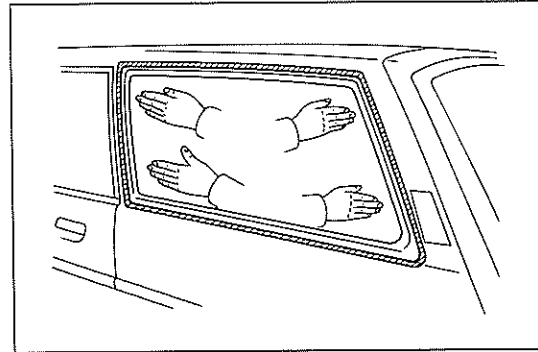

U2540

(4) 室内に垂れ下がったひもの一端をフランジが越えるような角度で交互に引きながら、外側より手のひらでウエザストリップ付近のガラスをたたいてガラスを取り付ける。

(5) ガラスを外側より手のひらでたたいてガラスを落ち着かせる。

3 水漏れ点検

(1) 水漏れ箇所にスリー セメント ブラックを充てんする。

4 クォータ ベルト モールディング取り付け

(S3-8参照)

バック ドア ガラス

構成図

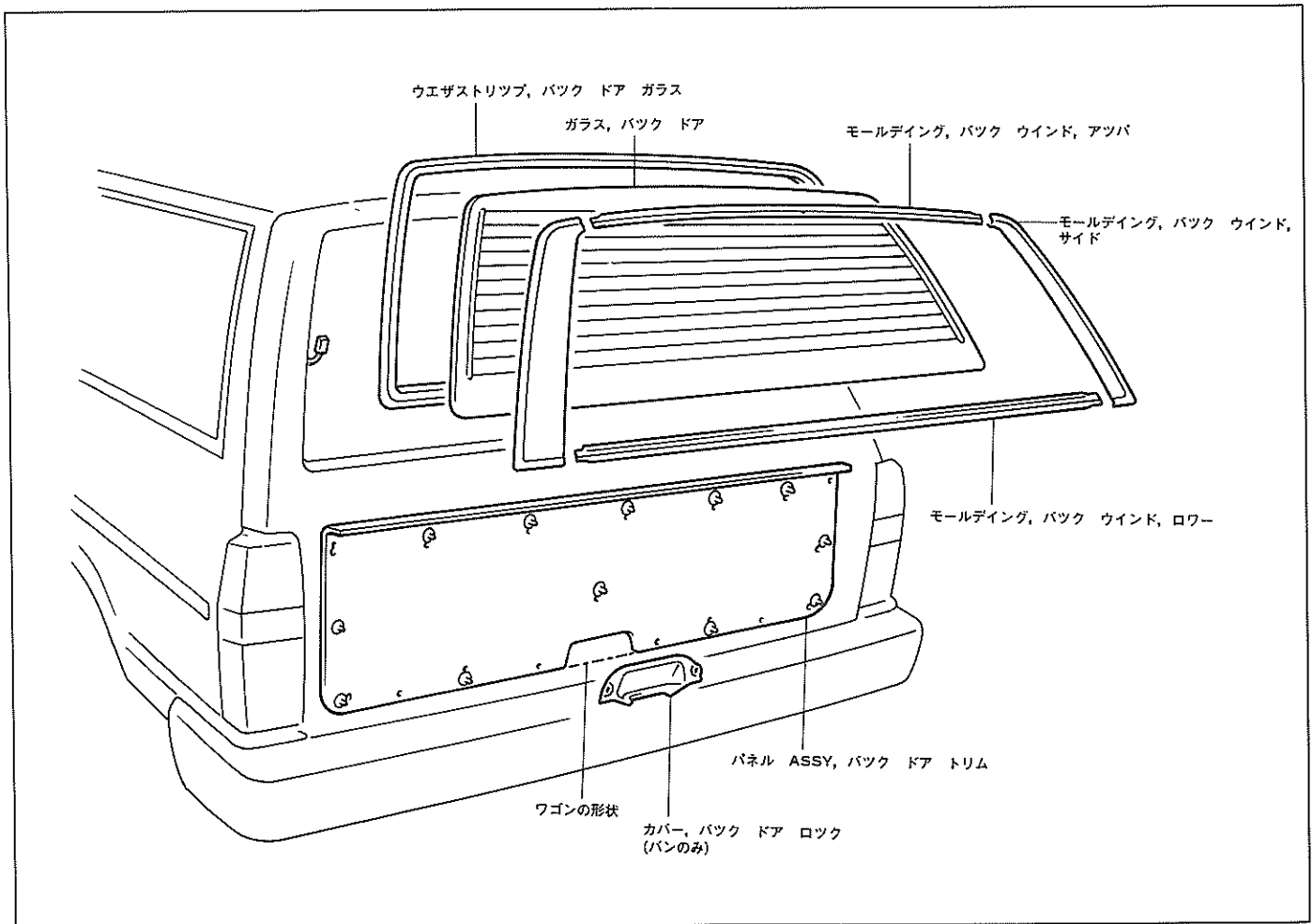

U2541

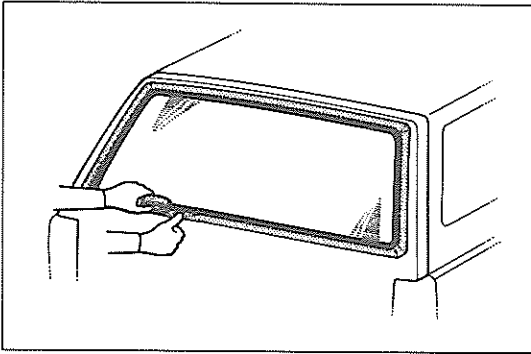

Z 0675

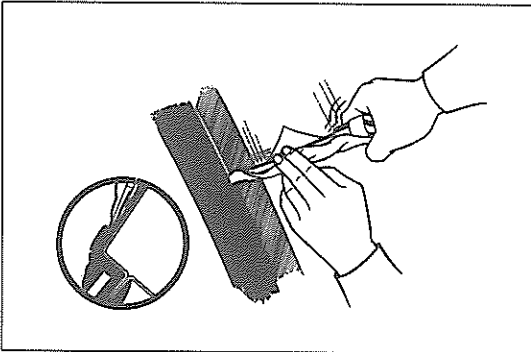

M2381

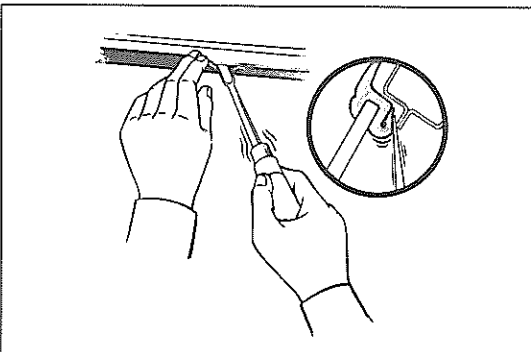

Z 3404

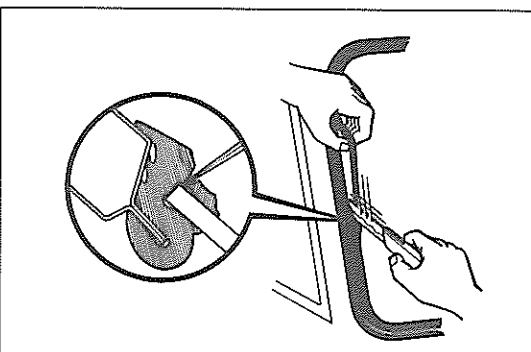

Z 7750

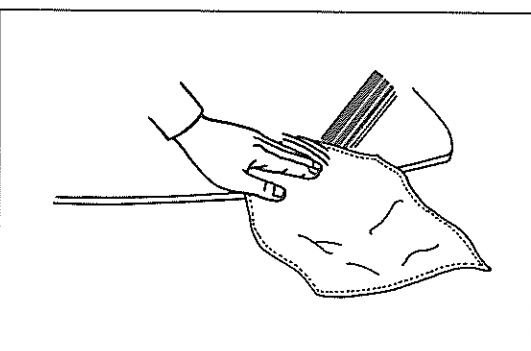

M2954

バツク ドア ガラス取りはずし

- 1 リヤ ワイパ アーム取りはずし
- 2 リヤ ウインド デフオツガ コネクタ 2 個切り離し
- 3 バツク ドア ウインド モールディング取りはずし
(S3-13参照)

- 4 バツク ドア トリム ボード取りはずし

- 5 保護テープ貼り付け

(1) ボデーに傷が付かないよう保護テープを貼る。

- 6 ガラス取りはずし

(1) ウエザストリップとボデーの接着をウエスなどを巻いた⊖ドライバを使用してはがす。

ウエザストリップを再使用する場合

- (1) 室内側よりドライバでウエザストリップのリップ部をボデーフランジの外側へ押し出す。(上面および両側面)
- (2) ガラスを外側へ均一に力を入れて押し出し、ウエザストリップ付きで取りはずす。

ウエザストリップを交換する場合

- (1) ナイフなどで外側よりウエザストリップを切断する。
- (2) 室内側より均一に力をかけながらガラスを取りはずした後、ウエザストリップを引っ張って取りはずす。

バツク ドア ガラス取り付け

- 1 接着部清掃

(1) ガラスおよびボデーの接着部をアルコール、白ガソリンなどの溶剤で清掃する。

- 2 ウエザストリップ取り付け

(1) ウエザストリップをガラスに取り付ける。

- 注意** ・ウエザストリップは交換するのが望ましい。またウエザストリップに老化現象のあるものは再使用してはならない。
 ・再度使用する場合は、ウエザストリップのアドヘシブを白ガソリンで清掃する。

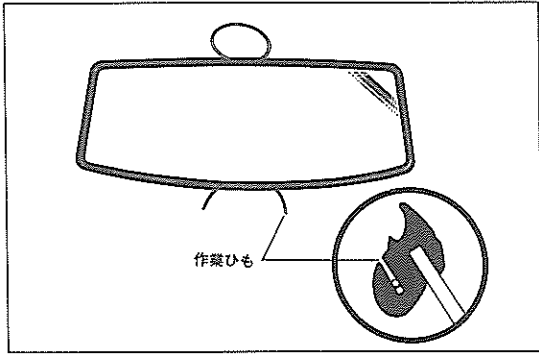

Z 3405

3 ガラス取り付け

(1) 作業ひもをウエザストリップに巻き付ける。

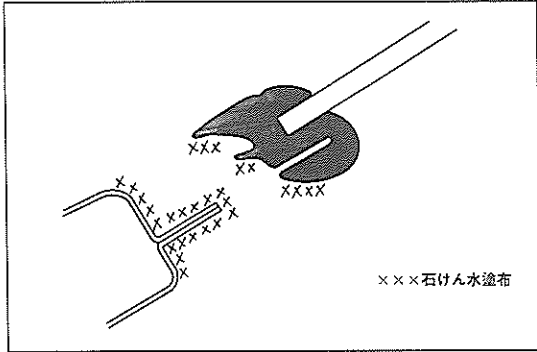

Z 3406

(2) ウエザストリップのリップ部のボデー フランジとの当たり面およびボデー フランジに石けん水を塗布する。

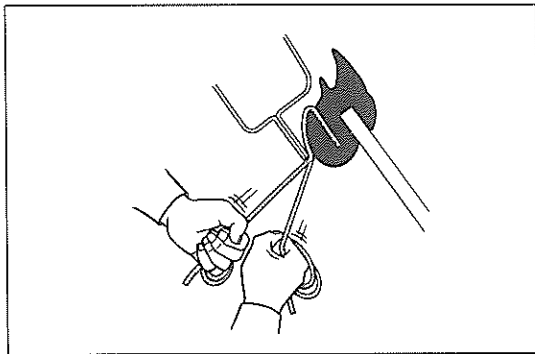

Z 3407

(3) ウエザストリップ下部中央をボデー フランジにはめ込むように当てる。

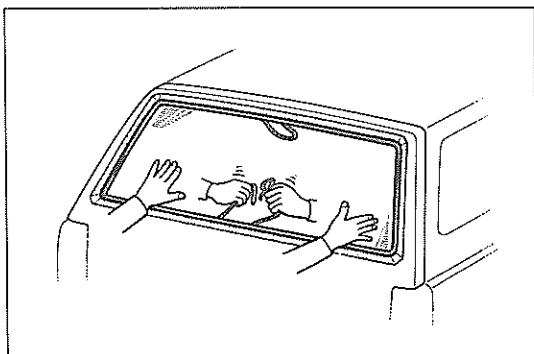

C 0495

(4) 室内に垂れ下がったひもの一端をフランジが越えるような角度で交互に引きながら、外側より手のひらでウエザストリップ付近のガラスをたたいて、ガラスを取り付ける。

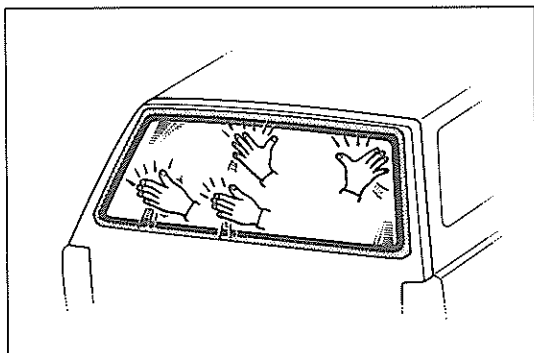

Z 0829

(5) ガラスを外側より手のひらでたたいてガラスを落ち着かせる。

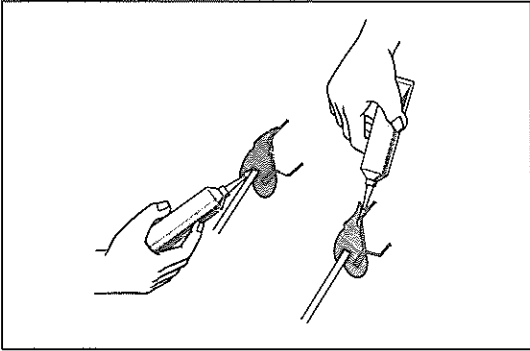

Z3408

4 接着剤充てん

- (1) ガラスとボデーにテープを貼っておく。
- (2) ウエザストリップとガラスおよびウエザストップとボデーの間にスリー セメント ブラックを外側から充てんする。
- (3) はみ出したスリー セメント ブラックをテープとともに取り除く。
- (4) 作業後1時間硬化時間を取る。

5 水漏れ点検

- (1) 水漏れ箇所にスリー セメント ブラックを充てんする。

6 バック ドア トリム ボード取り付け

7 リヤ ウインド デフオツガ コネクタ2個接続

8 バック ドア ウインド モールディング取り付け

(S3-13参照)

リヤ ワイパ アーム取り付け

マーク

構成図

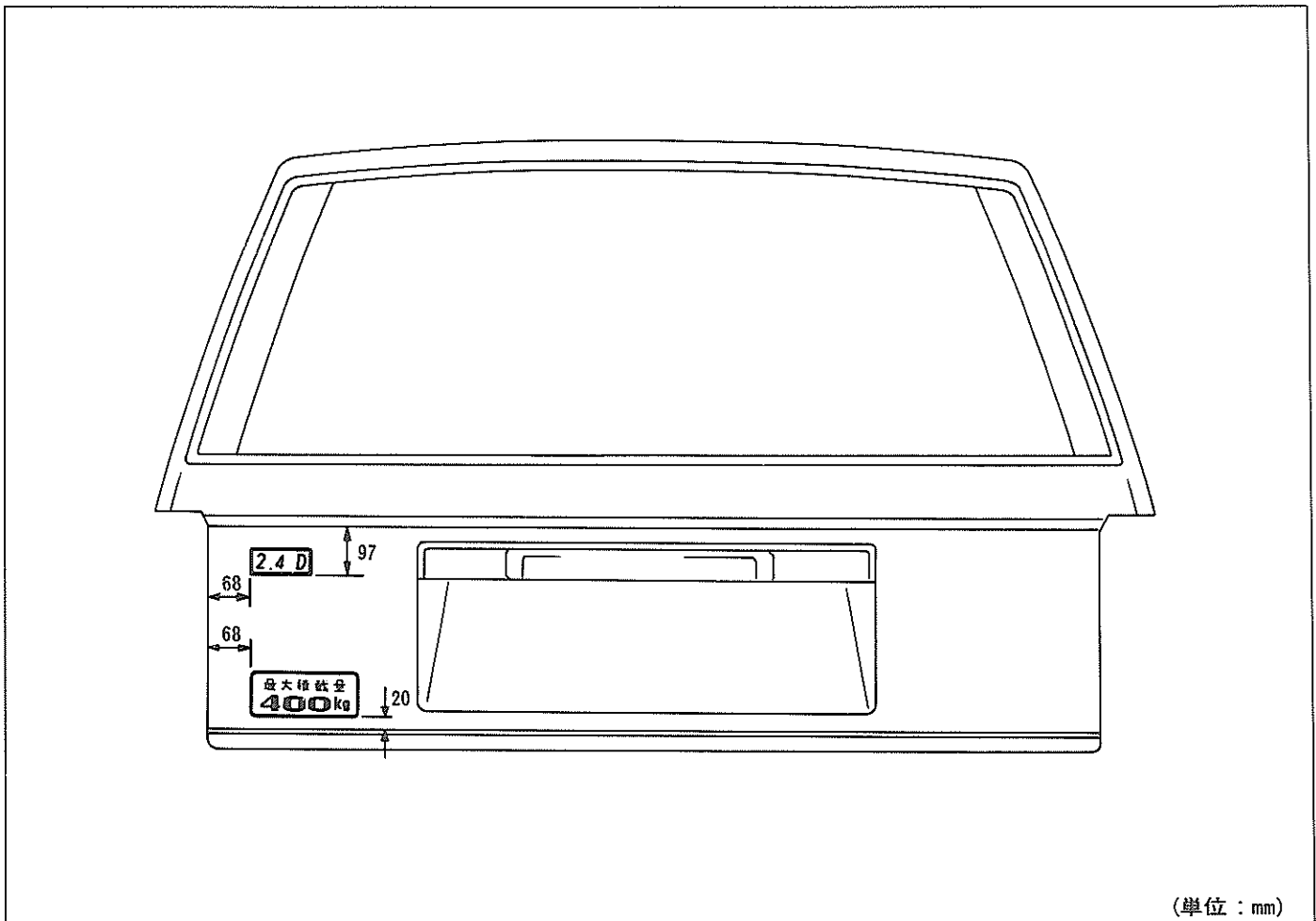

U2542

ルーフ ヘッドライニング

構成図

ワゴン

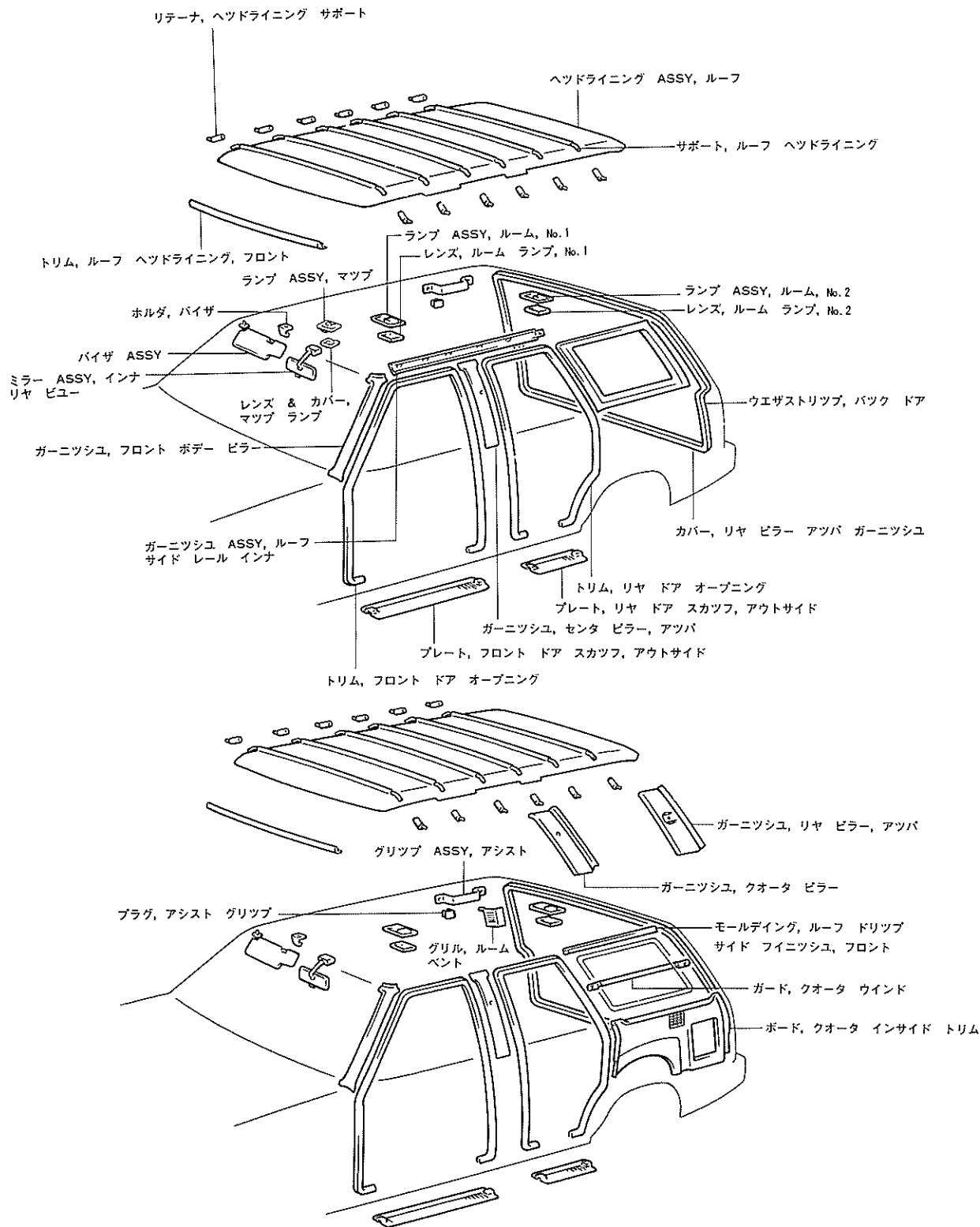

バン

★

ルーフ ヘツドライニング取りはずし

1 インナ リヤ ビュー ミラー取りはずし

- (1) インナ リヤ ビュー ミラー カバーを取りはずす。
- (2) スクリユ2本を取りはずし、ミラーを取りはずす。

2 サン バイザ取りはずし

- (1) スクリユ4本を取りはずし、バイザ2個を取りはずす。

3 サン バイザ ホルダ取りはずし

- (2) スクリユ2本を取りはずし、ホルダ2個を取りはずす。

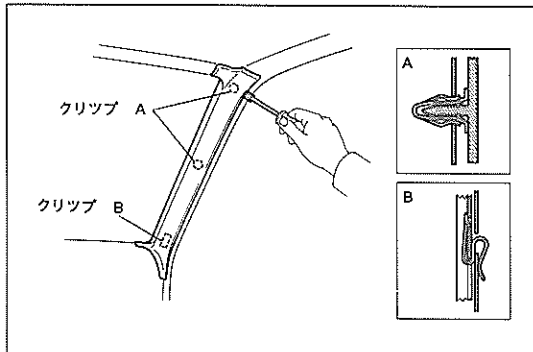

B 8169

4 フロント ボデー ピラー ガーニツシュ取りはずし

- (1) 保護テープを貼つた⊖ドライバでクリップ位置をこじつて引き上げて、左右のガーニツシュを取りはずす。

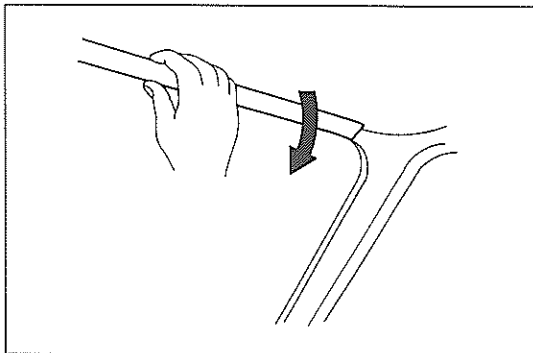

B 8177

5 ルーフ ヘツドライニング フロント トリム取りはずし

- (1) コ型フックが入つたままはずれるおそれがあるので、トリムは広げながら取りはずす。

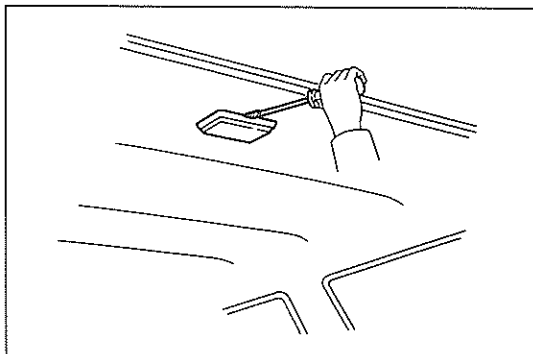

U 2544

6 マツプ ランプ(ワゴンのみ)およびルーム ランプ取りはずし

- (1) レンズを取りはずし、スクリユおよびコネクタを取りはずしてルーム ランプを取りはずす。

7 リヤ ルーム ランプ取りはずし

- (1) 保護テープを貼つた⊖ドライバでこじつてレンズを取りはずす。
- (2) スクリユおよびコネクタを取りはずしてリヤ ルーム ランプを取りはずす。

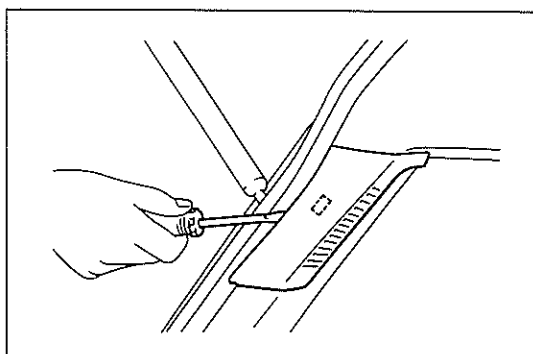

U 2503

8 ルーム ベント グリル取りはずし (バン)

- (1) 保護テープを貼つた⊖ドライバでクリップ部をこじつてグリル2個を取りはずす。

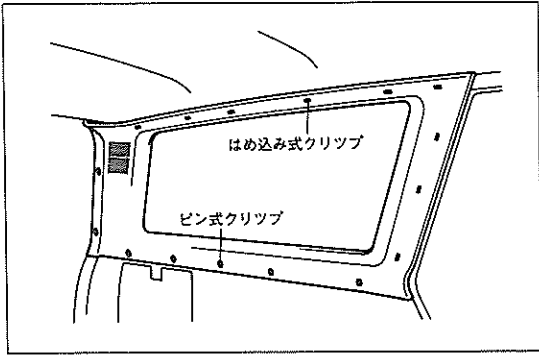

U2510

9 リヤ ピラー アツパ ガーニツシユ カバー取りはずし (ワゴン)

- (1) ピン式クリップ14個はクリップ リムーバを使用して取りはずし、はめ込み式クリップ18個は保護テープを貼つた⊖ドライバでこじつて取りはずし左右のカバーを取りはずす。

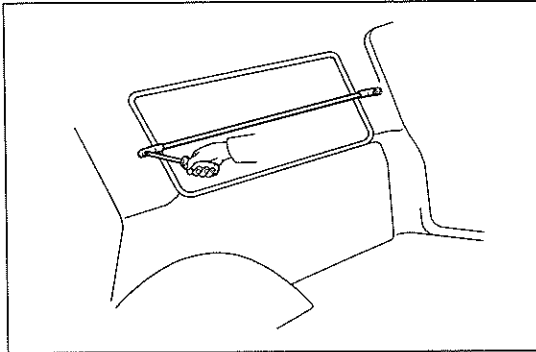

B8194

10 クォータ ウインド ガード取りはずし (バン)

- (1) スクリユ4本を取りはずし、ガード2本を取りはずす。

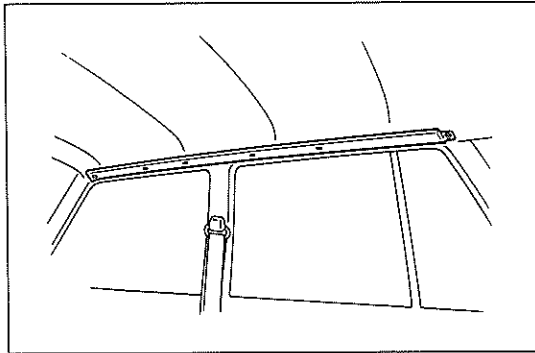

U2545

11 ルーフ サイド レール ガーニツシユ取りはずし(ワゴン)

- (1) 最後部のクリップ2個をクリップ リムーバを使用して取りはずす。
 (2) 残り10箇所のクリップは、保護テープを貼つた⊖ドライバでこじつて取りはずし、左右のガーニツシユを取りはずす。

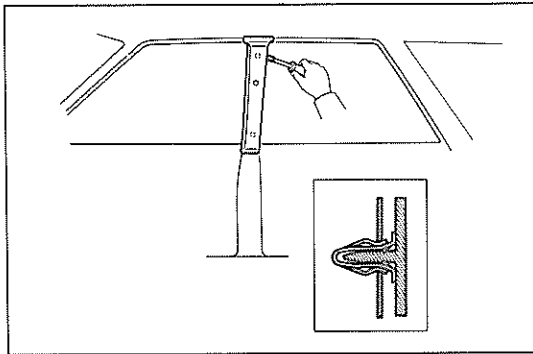

U2546

12 センタ ピラー アツパ ガーニツシユ取りはずし

- (1) フロント シート アウタ ベルトの左右のアンカ ボルトを取りはずす。
 (2) 保護テープを貼つた⊖ドライバでクリップ位置をこじつて引き上げて左右のガーニツシユを取りはずす。

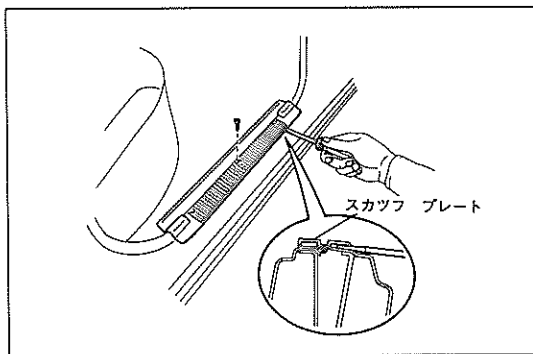

B8394

13 フロントおよびリヤ ドア スカッフ プレート取りはずし

- (1) フロント ドア スカッフ プレートのスクリユ6本を取りはずし、スクリユ位置を保護テープを貼つた⊖ドライバでこじつて左右のプレートを取りはずす。
 (2) リヤ ドア スカッフ プレートのスクリユ4本を取りはずし、スクリユ位置を保護テープを貼つた⊖ドライバでこじつて左右のプレートを取りはずす。

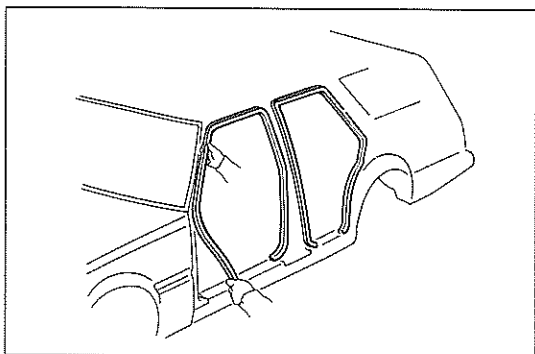

B 8187

14 フロントおよびリヤ ドア オープニング トリム取りはずし

- (1) ルーフ サイド部のトリムの中にコ型フックが入ったままはずれるおそれがあるため、トリムを広げてフックがはずれないようにトリム4本を取りはずす。

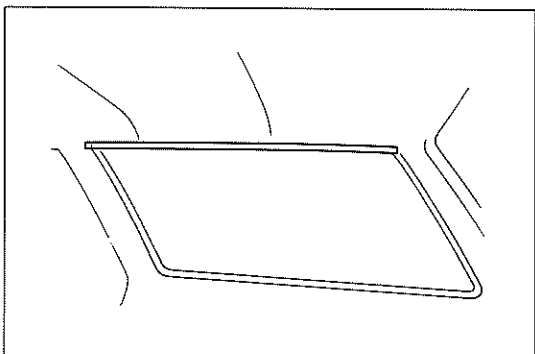

U 2547

15 ルーフ ドリツプ サイド ファイニッシュ モールディング取りはずし (バン)

- (1) トリムの中にコ型フックが入ったままはずれるおそれがあるため、トリムを広げてフックがはずれないように左右のモールディングを取りはずす。

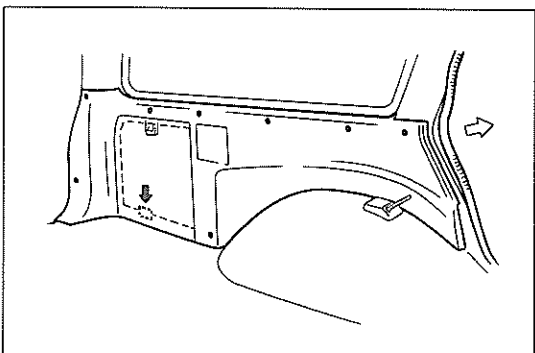

U 2505

16 リヤ フロア マット セット プレート取りはずし (バン)

17 クォータ インサイド トリム ポート取りはずし (バン)

- (1) デッキ トリム ポケット カバーを取りはずし、矢印に示すクリップを取りはずす。
- (2) トリム ポート前端部のリヤ ドア オープニング トリムを取りはずす。
- (3) クリップ16個をクリップ リムーバを使用して取りはずし、左右のトリム ポートを取りはずす。

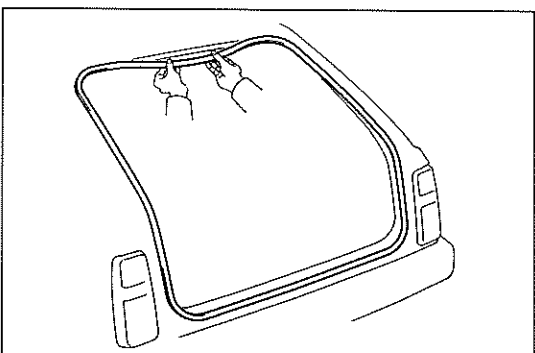

B 8188

18 バック ドア ウエザストリップ取りはずし

- (1) ルーフ エンド部のウエザストリップの中にコ型フックが入ったままはずれるおそれがあるため、トリムを広げてフックがはずれないようにウエザストリップを取りはずす。

19 ルーフ ヘッドライニング取りはずし

- (1) 車両周囲接着部分およびコ型フックを取りはずす。
- (2) ルーフ ヘッドライニング サポートを車両前方より順に後方へ回して取りはずす。
- (3) ボデー側のヘッドライニング接着部分を清掃する。

注意 取りはずしたサポートは、それぞれ取り付く箇所が決まっているため、順番を間違えないように整理しておく。

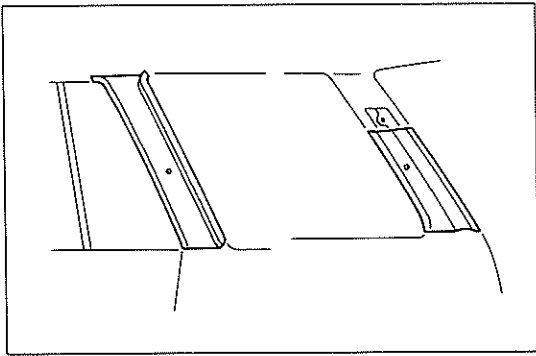

U2548

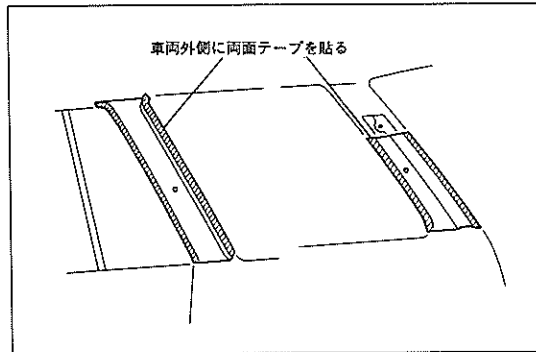

U2549

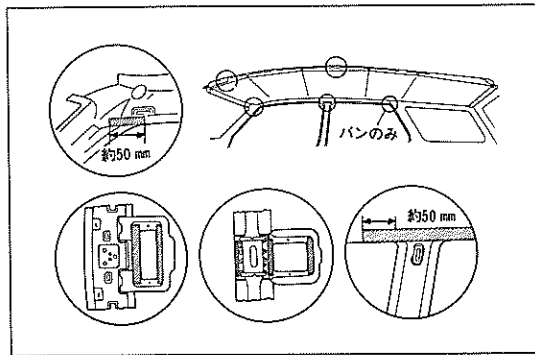

U2550

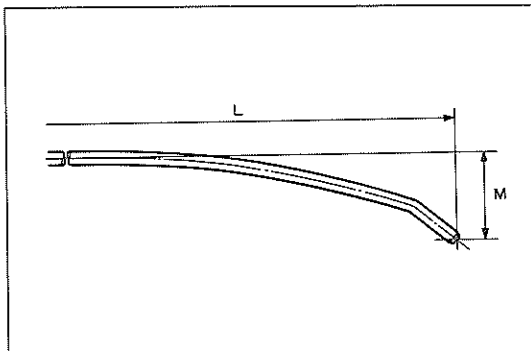

U2551

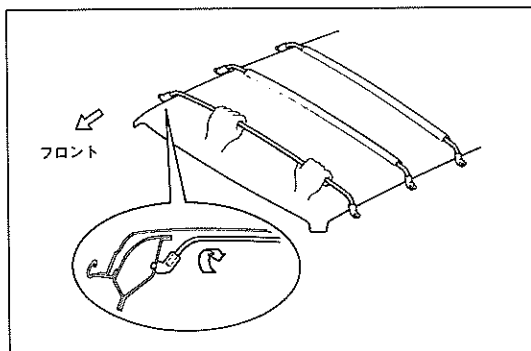

U2552

バン

クオーター ピラー ガーニツシユおよびリヤ ピラー ガーニツシユ取りはずし

- 1 クオーター ウインド ガラス取りはずし (S3-15参照)
- 2 クオーター ピラー ガーニツシユおよびリヤ ピラー ガーニツシユ取りはずし
 - (1) ガーニツシユ接着部分をはがしてそれぞれのガーニツシユを取りはずす。
 - (2) ボデー側のガーニツシユ接着部分を清掃する。

バン

クオーター ピラー ガーニツシユおよびリヤ ピラー ガーニツシユ取り付け

- 1 クオーター ピラー ガーニツシユおよびリヤ ピラー ガーニツシユ取り付け
 - (1) ガーニツシユ両サイドのボデー側接着箇所両面に両面テープを貼り付ける。
 - (2) ガーニツシユをピラー形状にそつて密着させ、両サイドをボデー側の両面テープに接着させる。
- 2 クオーター ウインド ガラス取り付け (S3-18参照)

ルーフ ヘッドライニング取り付け

- 1 ルーフ ヘッドライニング取り付け
 - (1) 接着箇所両面に両面テープを貼り付ける。
 - (2) ルーフ ヘッド ライニングにサポートをそう入する。
 - 注意** ・各サポートは取りはずした時と同じ箇所に入する。
 - ・誤つて順番がわからなくなつた時は、前側1本、後側5本をそれぞれ表の中から適切なものを選択して使用する。

	品 番	L (mm)	M (mm)	識別色
前1 側 本 用	63361-23010	1038	38	黒-白
	↑ -23020	1041	38	黒-赤
	↑ -23030	1044	38	青-黄
後 側 5 本 用	63362-23010	1015	39	白
	↑ -23020	1018	39	黄
	↑ -23030	1021	39	緑
	↑ -23040	1025	37	青
	↑ -23050	1028	37	茶

- (3) ヘッドライニング後部のコ型フックをルーフ エンド部に取り付ける。
- (4) ルーフ ヘッドライニング サポートを後方より順に、サポートの末端を取り付けてから、サポートを回転させて上方に向け

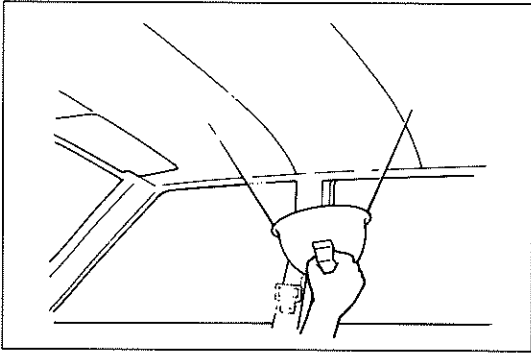

A 9565

て取り付ける。

- (5) サポートの両端を持つて前方に引っ張り、左右のバランスを確認しながらしわをのばしていく。
- (6) ヘッドライニングを充分前方へ引きながらコ型フックをフロント リテーナに引っ掛けて取り付ける。
- (7) 側部のコ型フックおよび両面テープ接着箇所を引っ張りながら貼り付ける。
- (8) ヘッドライニングにしわができたときは赤外線ランプなどで暖める。

注意 ランプを近づけすぎてヘッドライニングを焼かない。
- (9) オープニング トリムを取り付け後、ヘッドライニングのはみ出すおそれのある所を切り取っておく。

内装部品取り付け

- (1) それぞれの部品は取りはずしの逆の手順で取り付けていく。

リヤ シート

構成 図

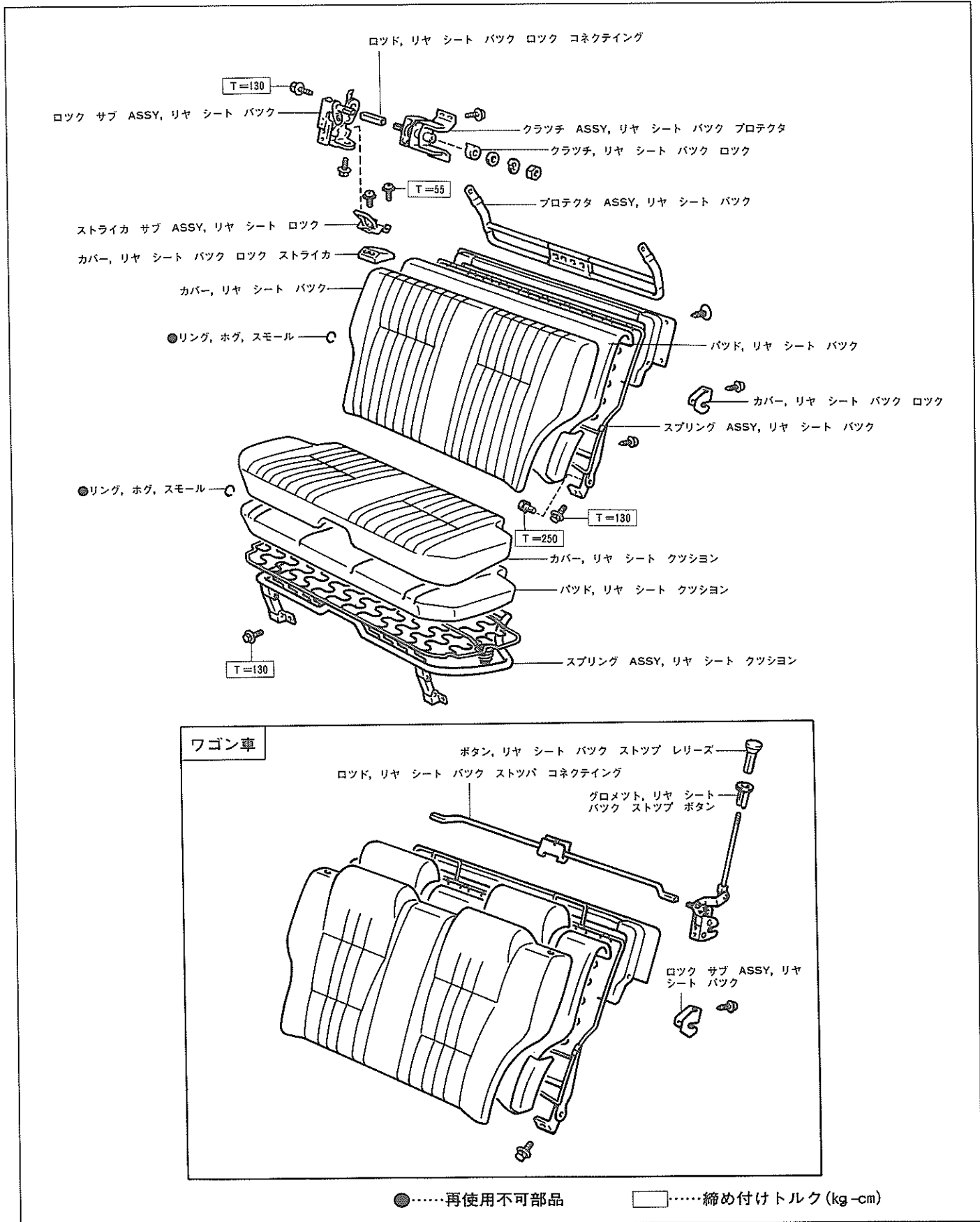

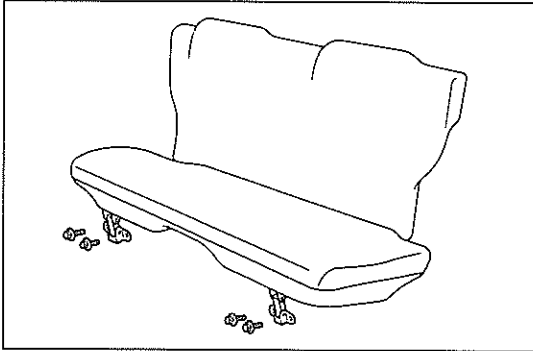

U2554

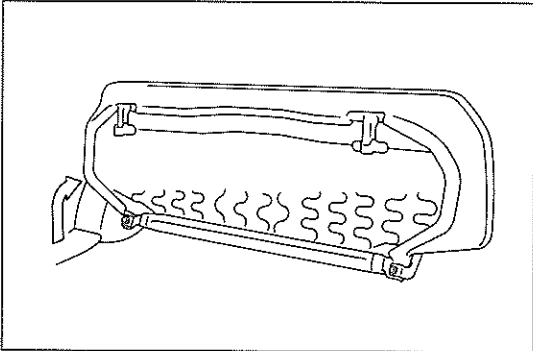

U2555

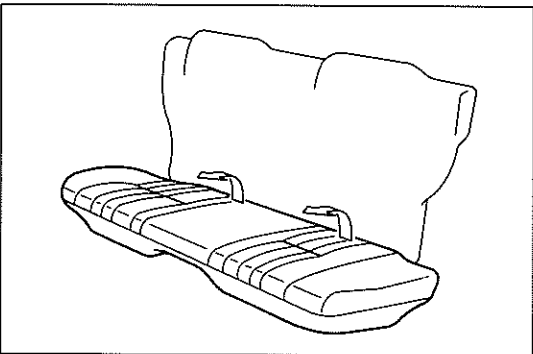

U2556

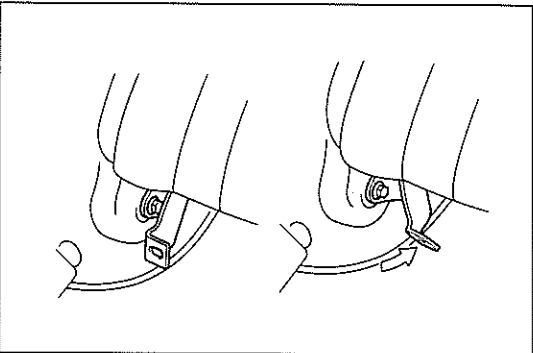

U2557

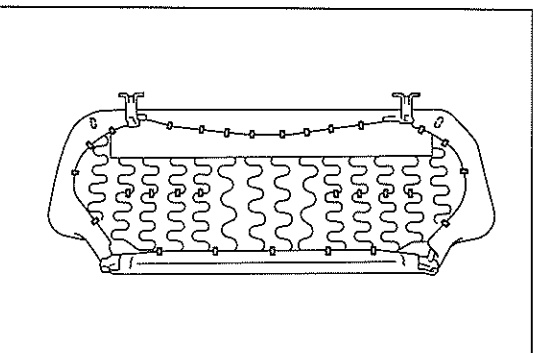

U2558

リヤ シート取りはずし

1 リヤ シート クッション取りはずし

- (1) 前側ヒンジのボルト4本を取りはずす。
- (2) クッションを持ち上げて、クッション裏側のボルト2本を取りはずす。
- (3) クッションを元の位置にもどして、クッション後部を持ち上げるようにしてクッション ASSYを取りはずす。

2 リヤ シート バック取りはずし

- (1) クッションの取り付けアームを奥へ押し込み、ボルト2本を取りはずす。
- (2) シート バック ロックを解除してシート バック ASSYを取りはずす。

リヤ シート クッション分解

1 リヤ シート クッション カバー取りはずし

- (1) ホグ リング31個を取りはずし、カバーおよびパッドを取りはずす。

リヤ シート バック分解

1 リヤ シート バック カバー & パッド取りはずし

ワゴン

(1) シート バック ロック カバーを含むスクリュ9本とクリップ4個を取りはずす。

(2) カバーをめくり上げ、ホグ リング29個を取りはずす。

(3) リヤ シート バック ロック ボタンを左回転で回して取りはずす。

(4) ロック ボタン サポートの先端をつまんで、引き抜いて取りはずす。

(5) 上部カバーをめくり上げ、ヘッドレスト パッドを取りはずす。

(6) カバーをめくり、背面上部のホグ リング6個を取りはずす。

(7) さらにカバーをめくり、背面下部のホグ リング4個を取りはずし、シート バック カバーを取りはずす。

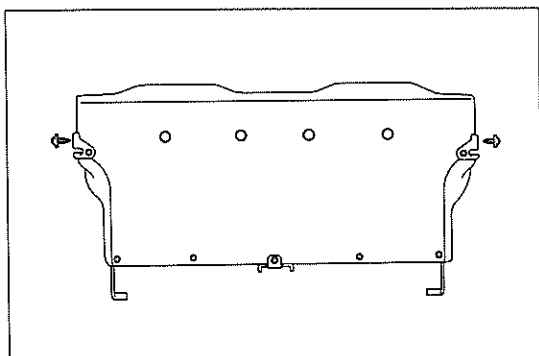

U2559

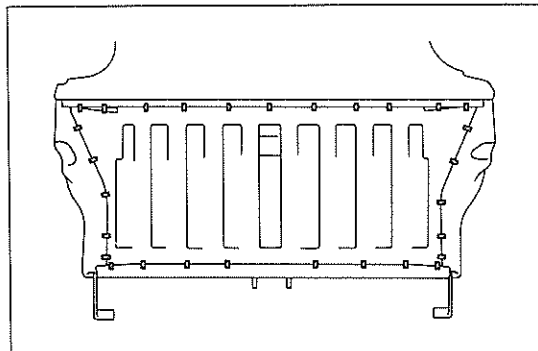

U2560

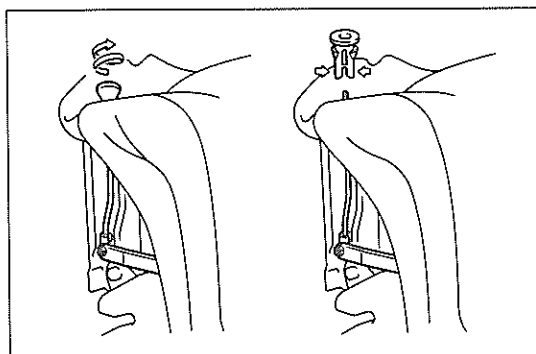

U2561

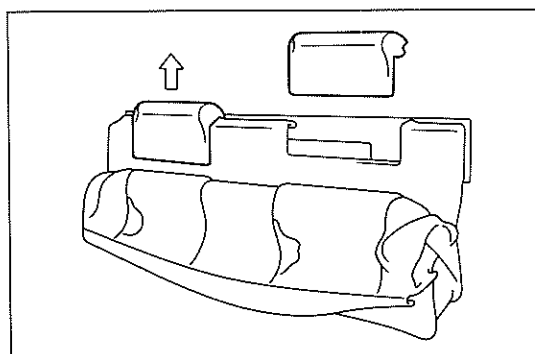

U2562

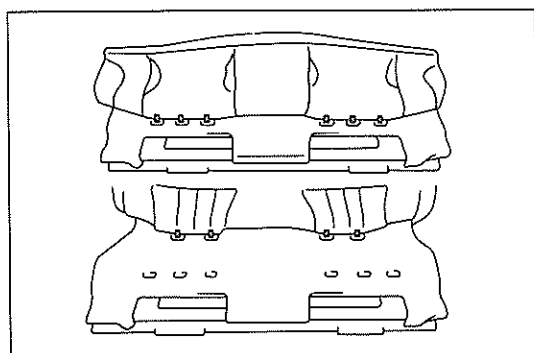

U2563

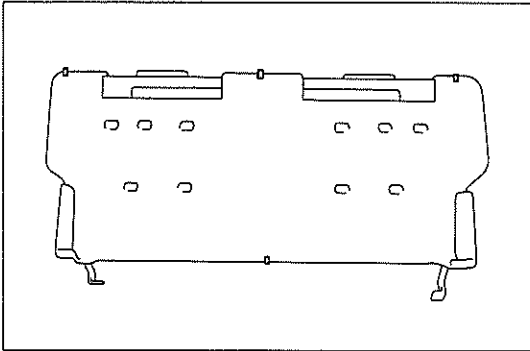

U2564

- (8) ホグ リング4個を取りはずし、シート バック パッドを取りはずす。

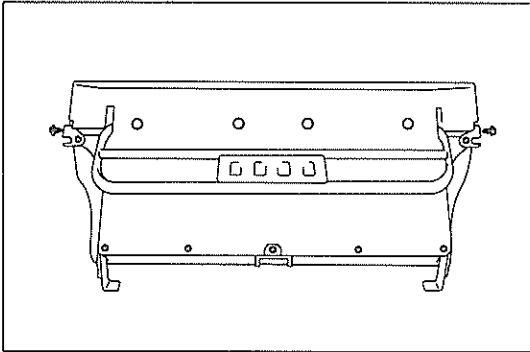

U2565

バン

- (1) シート バック ロック カバーを含むスクリュー9本とクリップ4個を取りはずす。

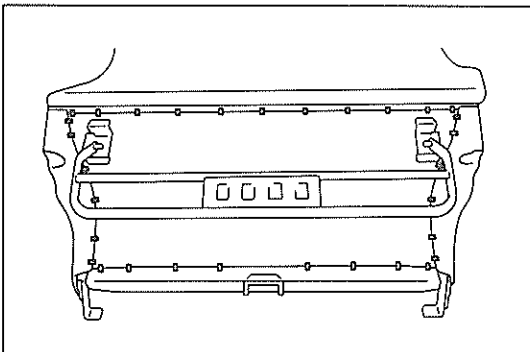

U2566

- (2) カバーをめくり上げ、ホグ リング31個を取りはずす。

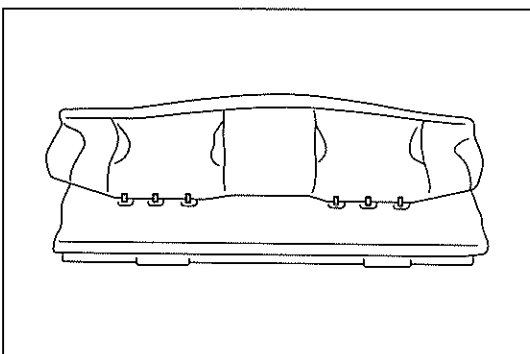

U2567

- (3) 上部カバーをめくり上げ、背面のホグ リング6個を取りはずし、シート バック カバーを取りはずす。

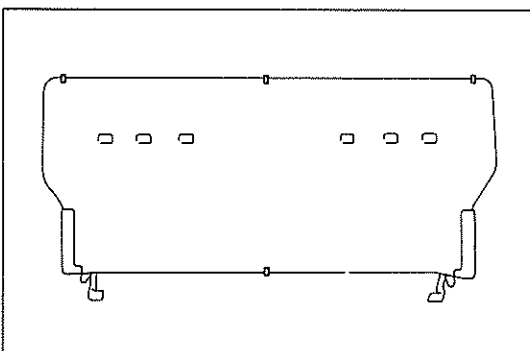

U2568

- (4) ホグ リング4個を取りはずし、シート バック パットを取りはずす。

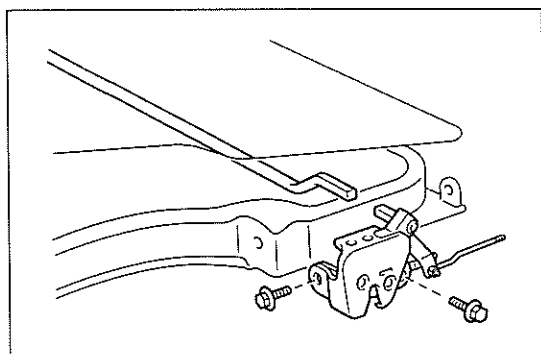

U2637

2 シート バック ロック取りはずし

ワゴン

- (1) ボルト 4 本を取りはずし、左右のロックをそれぞれロッドから抜いて取りはずし、ロッドも取り出す。

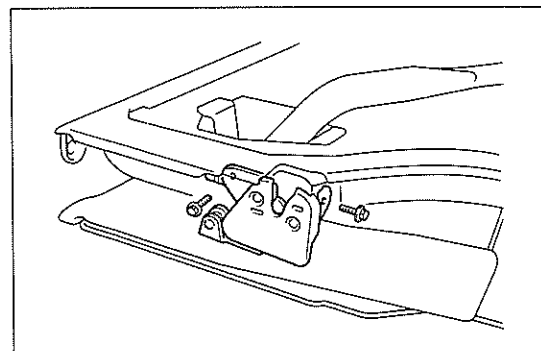

U2571

バン

- (1) ボルト 4 本を取りはずし、左右のロックをそれぞれロッドから抜いて取りはずし、ロッドも取り出す。

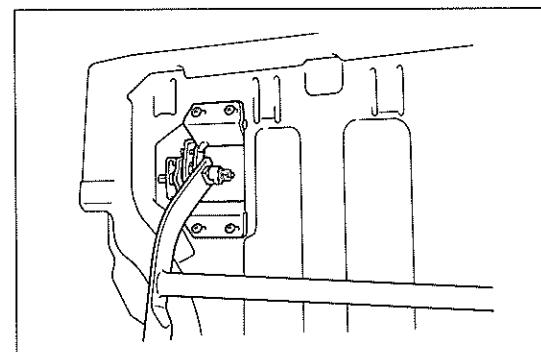

U2572

3 シート バック プロテクタ クラッチ ASSY取りはずし (バン)

- (1) スクリュ 8 本を取りはずし、左右のクラッチ ASSYとともにプロテクタ パイプを取りはずす。

- (2) 左右それぞれのナットを取りはずしクラッチを抜き取る。

注意 プレート ワッシヤおよびスプリング ワッシヤをなくさない。

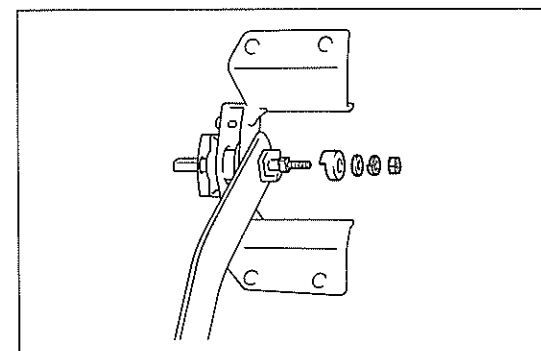

U2570

リヤ シート バック組み付け

1 シート バック ロック取り付け

バン

- (1) プロテクタ パイプの左右にクラッチ ASSYを差し込み、クラッチ、プレート ワッシヤ、スプリング ワッシヤ、ナットの順にそれぞれ組み付ける。

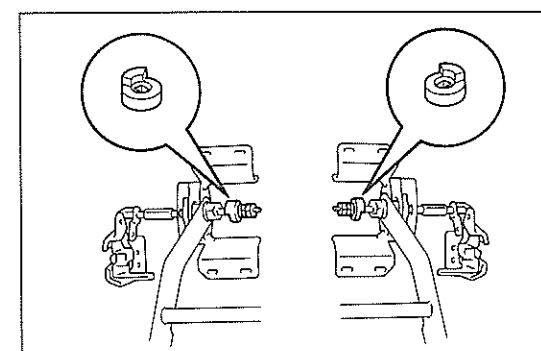

U2573

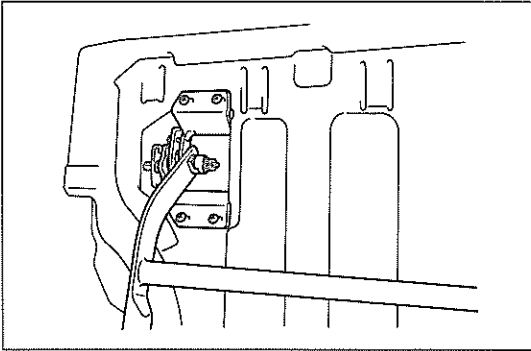

U2572

- (2) 左右のクラッチ ASSYをプロテクタ パイプとともにシート バック スプリングに仮付けする。

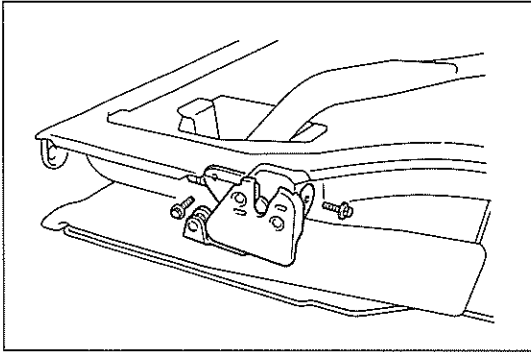

U2571

- (3) 左右のクラッチ ASSYのシャフトにそれぞれロッドをそう入して、ボルト4本で左右のロックを取り付ける。

- (4) 左右のクラッチ ASSY取り付けスクリユを本締めする。

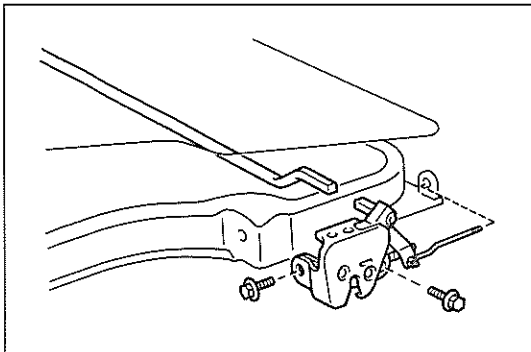

U2569

ワゴン

- (1) ロッドをシート バック内に入れ、オープン リンクをガセット穴にそう入して、ロックのシャフトとロッドを結合させてから、ボルト4本で左右のロックをそれぞれ取り付ける。

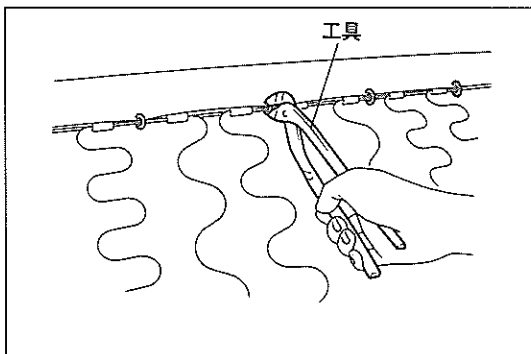

U2574

2 リヤ シート バック、クッション カバー & パッド組み付け

- (1) カバーおよびパッドの組み付けは、分解の逆の手順で行う。
 (2) カバーおよびパッドはホグ リング プライヤを使用してホグ リングで取り付ける。

工 具 09130-00160

- 注意** ・取り付け時、シート カバーを汚したり傷を付けない。
 ・できるだけシワが発生しないようにホグ リングを取り付ける。

リヤ シート ASSY取り付け

- (1) リヤ シートの取り付けは、取りはずしの逆の手順で行う。

- 注意** シート クッション裏側のボルトの取り付けは、シート バック下部アームを手前に引き出した状態で、シート クッション後端をシート バック下部に押し込んでから行う。

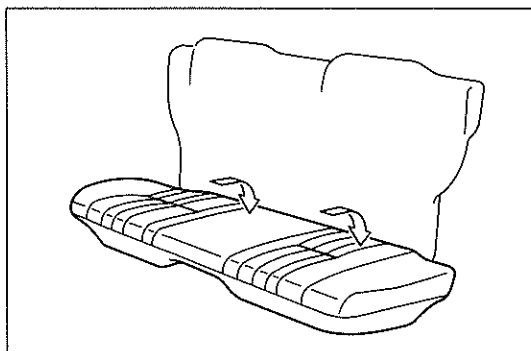

U2575

フューエル タンク

ワゴン・バン

構成図

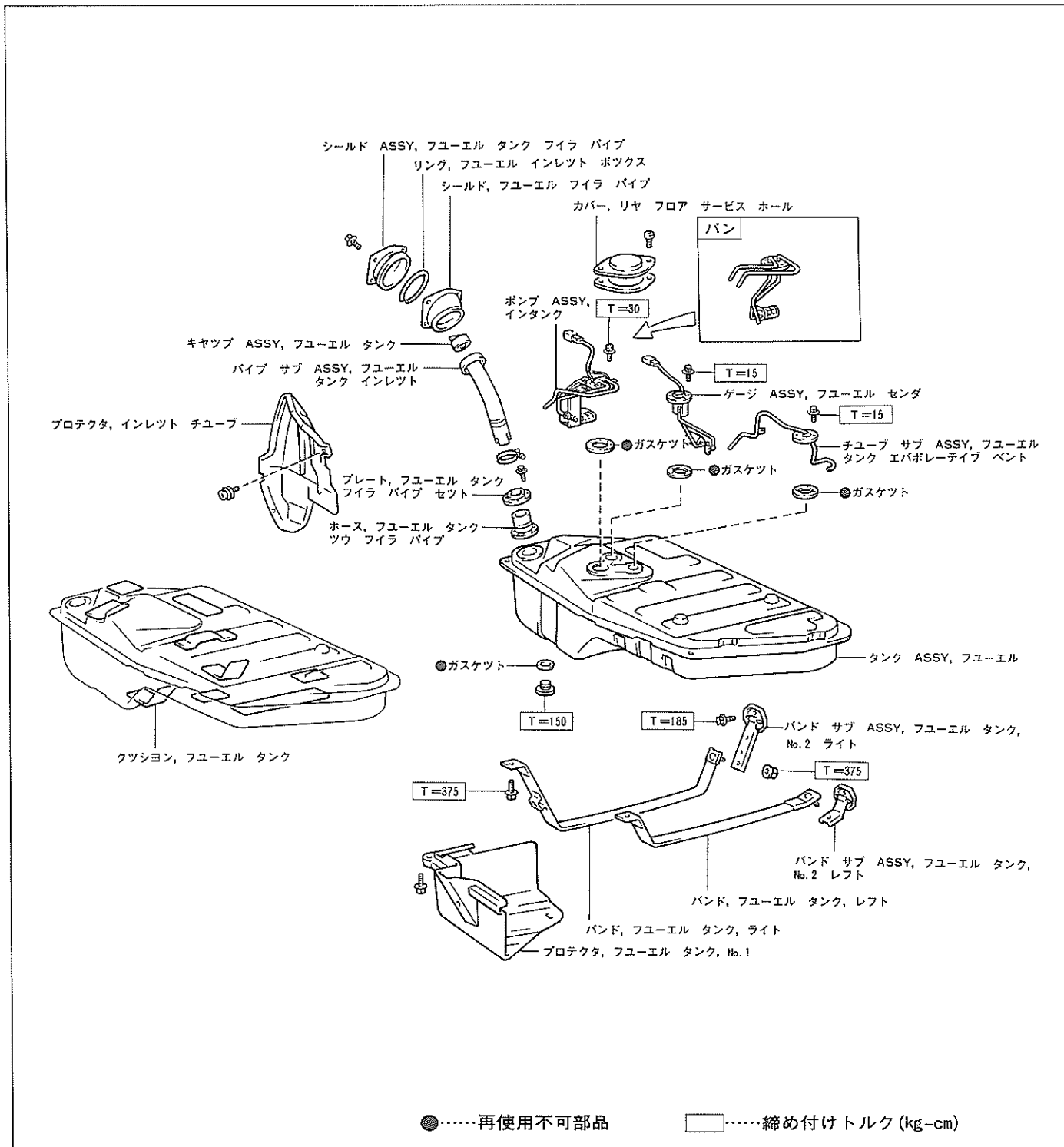

U2576

- 注意**
- 各部品の組み付け時ガスケットは新品を使用する。
 - タンクには必ずフューエル タンク クッションを貼り付けて取り付ける。
 - EF1車はパイプ切り離し時燃料流出防止作業を行う。

燃料流出防止(ワゴン車)

- (1) デッキ ルーム内カーペット下の、リヤ フロア サービス ホール カバー内部のワイヤ コネクタ (黄色) を切り離す。
- (2) 自然停止するまでエンジンを始動運転し、配管内の燃料を消耗させる。

構成部品の点検

- (1) 次の項目を点検する。
 - ① フューエル パイプの亀裂、変形および燃料漏れ。
 - ② フューエル タンクとタンク バンドの亀裂、変形。
 - ③ インレット パイプの損傷。

フューエル ホースとチューブの取り付け

- (1) SSTを使用してチューブを取り付ける。

SST 09631-22020

T=310kg-cm (トルク レンチ表示)

<参考> T=385kg-cm (SST未使用時)

注意 ホースをねじらない。

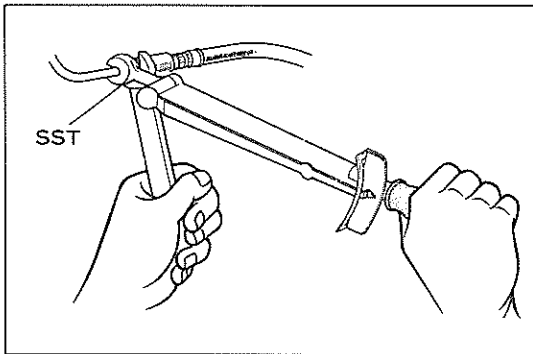

B1218

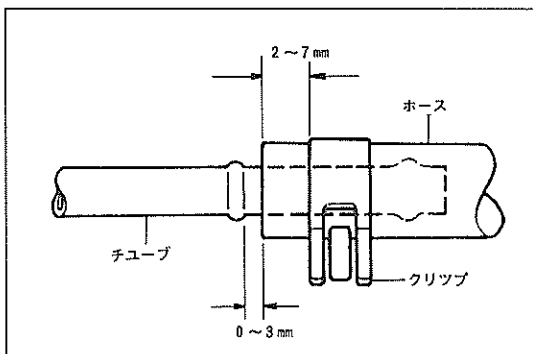

B1219

- (2) 図のようにホースを取り付ける。

ファイラ パイプ ホース クランプの締め付け

- (1) タンク ツウ ファイラ パイプ ホースのクランプの締め付けはクランプのスクリュの締め残り代が 7 ± 2 mmとなるように締め付ける。

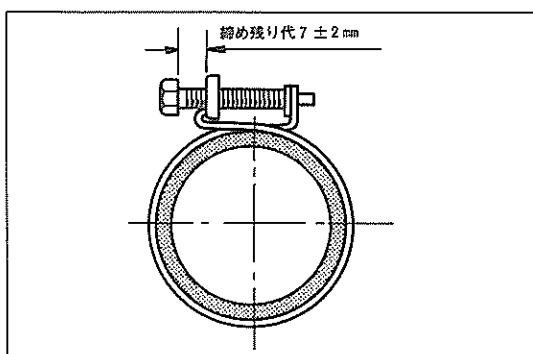

U0896