

ボデー内装 — インストルメント パネル — — コンソール ボックス

ボデー内装

1. インストルメント パネル

インストルメント パネルはセダン系と同じものを採用しました。

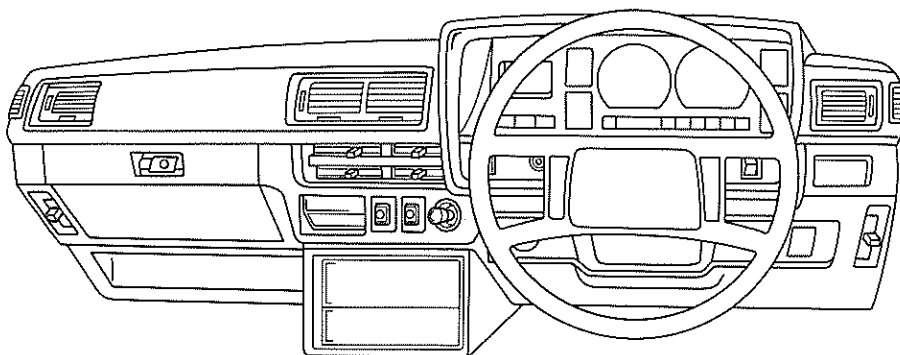

インストルメント パネル外観

T9922

2. コンソール ボックス

コンソール ボックスはGL, LE仕様がフル コンソール, STD, DX仕様はセミ
コンソールを採用しました。

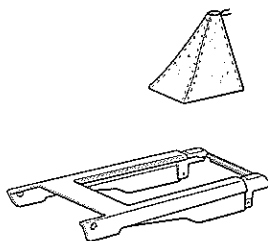
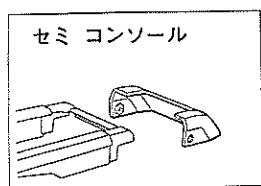

フル コンソール

アツバ パネル

TX, A/T車



TX系



MX, GX系



コンソール ボックス

J1001

ボデー内装 —シート—

3. シート

- ① フロントシート（運転席側）の上下アジャスタをGL仕様以上およびタクシーに採用しました。
- ② バン、ワゴン系のリヤシートロック機構をシート内蔵タイプに変更し、シートクッションとシートバックを広げました。また、ストライカにカバーを付けて見えを向上しました。
- ③ リヤシートバックとリヤシートサブフロアを分割し各々に独立した作動機能を持たせる事により、荷台セット時、リセット時の操作性の向上をはかりました。
- ④ リヤシートベルトはバンのSTD、DX仕様車がオプションで、他は標準となっています。

フロントシートアジャスタ仕様

	STD	DX	GL	LE
前後アジャスタ	●	●	●	●
リクライニング	●	●	●	●
上下アジャスタ		*●	●	●
ランバサポート			●	●

※ タクシーのみ

シート表皮一覧

グレード	STD	DX(バン)	DX (タクシー)	GL, LE
シート表皮	通発レザー	格子ニット	← (タクシー用)	ストライプ ニット

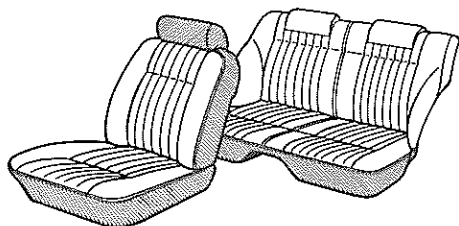

タクシー

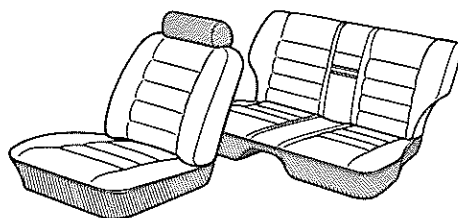

バン、ワゴン系(LE仕様)

シート

J1002, J1003

ボデー内装 —シート—

(1) リヤシートロック機構

リヤシートのロック機構をシート内蔵式に変更しシート巾を広く取り居住性を向上しました。

ワゴン系はシートバック上部のロックノブを引くとロックが解除され、シートバックを前へ押せばシートを倒すことができます。

バン系はシートバック裏側のプロテクターを上を持ち上げるとロックが外れます。

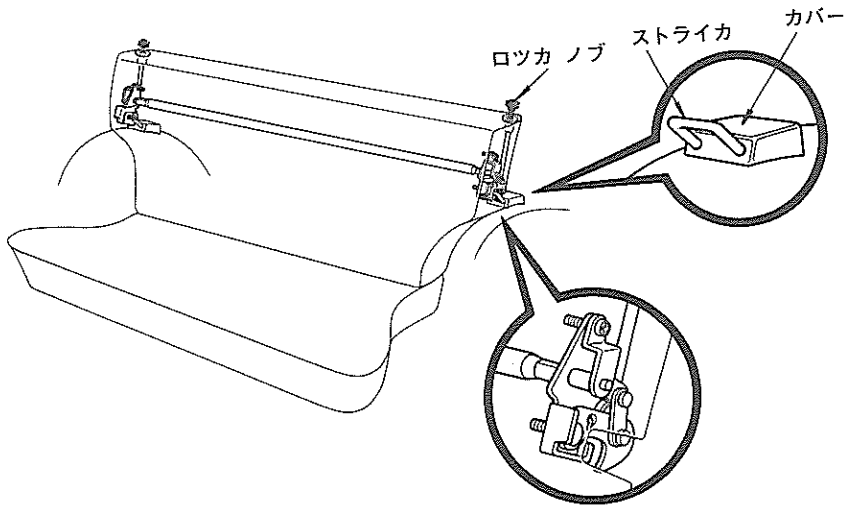

ワゴン系ロック機構

J1004

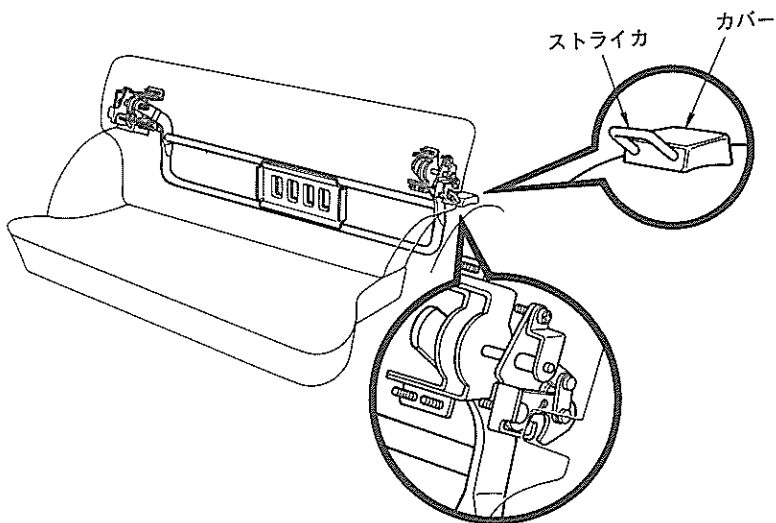

バン系ロック機構

J1005

ボデー内装 — パーセルストラップ — — リヤ小物入れ

4. パーセルストラップ

GL仕様(バン系)、LE仕様(ワゴン系)のリヤ デツキにパーセル ストラップを新設し、積載物の移動防止をはかりました。なおSTD、DX仕様(バン系)はオプションです。

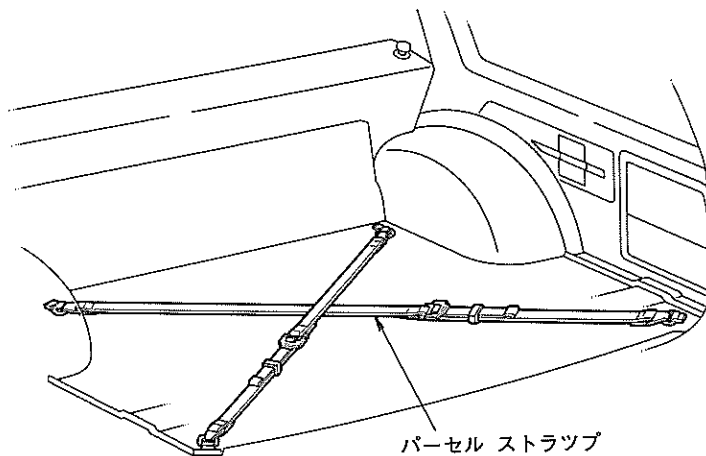

パーセル ストラップ

J1006

5. リヤ小物入れ(バン, ワゴン系)

クォータ トリム (右側) にウオツシヤ液注入用の開口部を設け、そのカバーに小物を入れる事ができるポケットを設けました。なお、ワゴン系は大型のボックス タイプ(クォータ トリム ボックス) としました。バンのGL仕様にはオプションです。

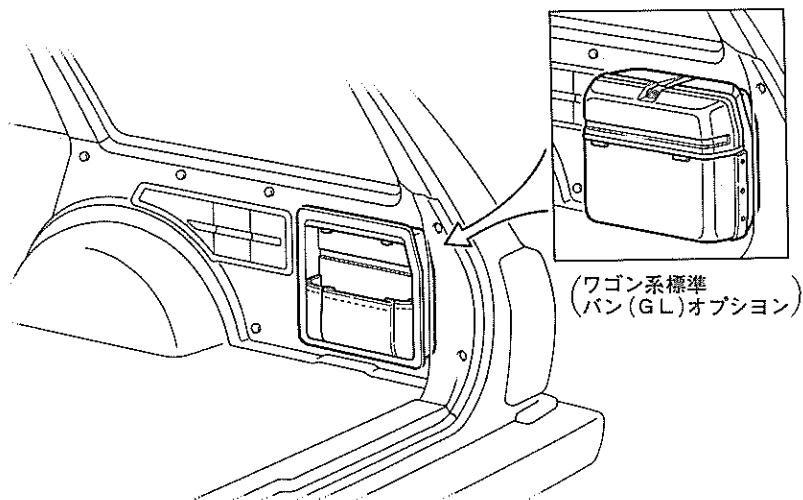

リヤ 小物入れ

J1007

ボデー内装 — ルーフ ヘッド ライニング — クォータ トリム

6. ルーフ ヘッド ライニング

セダン、ハードトップ系と同様全車つり天井を採用しました。

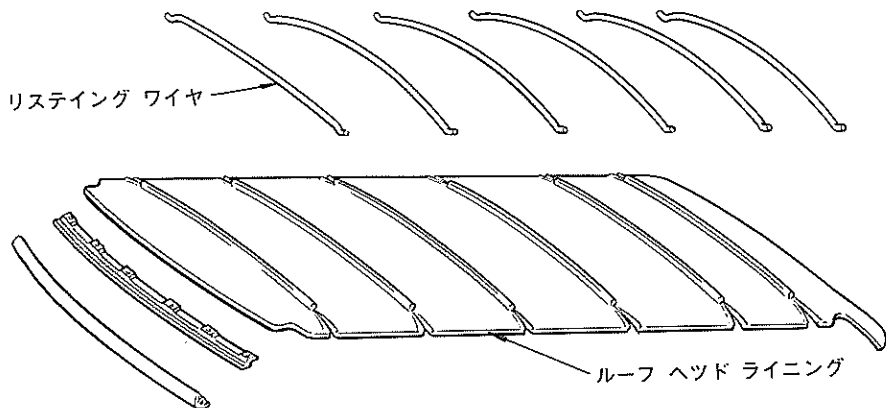

ルーフ ヘッド ライニング

J1008

7. クォータ トリム

従来はクォータ トリムとホイール ハウス カバーが一体式でしたが、分割タイプとし、ホイール ハウス カバーを軟らかい材質に変更しフィーリング向上をはかりました。

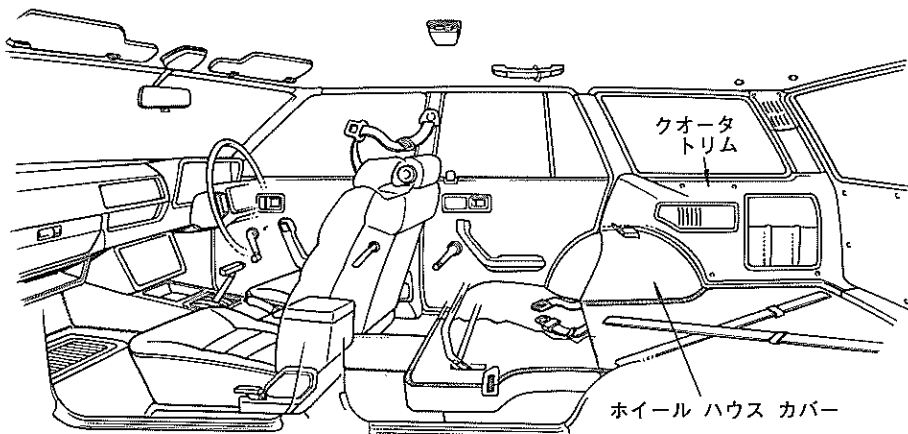

トリム& ガーニツシユ関係

J1009