

総 説

車両型式一覧表	0-2
車両仕様	0-3
略語および単位記号	0-5
作業にあたって	0-6
正しい作業順序（能率的な作業）について	0-6
CCo付き車に対する注意事項	0-7
ジャッキ アップおよび リジット ラック（スタンド）の位置.....	0-9
一般規格ボルト締め付けトルク表	0-11

車両型式一覧表

エンジン	リヤサスペンション	グレード	トランスミッション型式	セダン	ハードトップ	バン	ワゴン
18R-U	4リンク	STD	N40	C-RX30-EBR			
		DX	#	-EBD			
		#	W40	-EKD	C-RX30-SKD		
		#	W50	-EMD	-SMD		
		#	A40-F	-EHD	-SHD		
		GL	N40	-EBN			
		#	W40	-EKN	-SKN		
		#	W50	-EMN	-SMN		
	セミトレーリング式独立懸架	GSL	W50	C-RX31-EMZ	C-RX31-SMZ		
M-U	4リンク	L	W40	C-MX30-EKN	C-MX30-SKN		
		#	W50	-EMN	-SMN		
		#	A40-C	-ENN			
		#	A40-F	-EHN	-SHN		
		LG	W40	-EKG	-SKG		
		#	W50	-EMG	-SMG		
		#	A40-F	-EHG	-SHG		
M-EU	セミトレーリング式独立懸架	LGツールング	W50	C-MX31-EMGE	C-MX31-SMGE		
		#	A40-F	-EHGE	-SHGE		
		グラランデ	W50	-EMQE	-SMQE		
		#	A40-C	-ENQE			
		#	A40-F	-EHQE	-SHQE		
4M-U	セミトレーリング式独立懸架	グラランデ	A40-F	C-MX33-EHQ	C-MX33-SHQ		
16R-J	リーフ	STD	N31			H-RX37V-XYR	
		DX	#			-XYD	
		#	W40			-XKD	
		GL	#			-XKN	
		#	A40-F			-XHN	
M-U	リーフ	L	W50				C-MX35-WMN
		#	A40-C				-WNN
		#	A40-F				-WHN

車両仕様

主 要 諸 元 一 覧 表

基 本 型 式	C-RX30												C-MX30												C-MX31												C-MX33						
	DX						GL						L						LG						LGソーリング						グラデー												
	STD	EBR	EBD	EKD	EMD	EHD	EBN	EKN	EMN	EHN	EHN	EKN	EMG	EMG	EKG	EHN	EHN	EKN	EMG	EMG	EKG	EHN	EHN	EKN	EMGE	EMGE	EKG	EMGE	EMGE	EKG	ENQE	ENQE	ENQE	EHQE	EHQE								
全 長 (m)	4.500	←	←	←	←	←	4.530	←	←	←	←	←	←	←	←	←	←	←	←	←	←	←	←	←	←	←	←	←	←	←	←	←	←	←	←	←	←						
全 幅 (m)	1.670	←	←	←	←	←	←	←	←	←	←	←	←	←	←	←	←	←	←	←	←	←	←	←	←	←	←	←	←	←	←	←	←	←	←	←	←						
全 高 (m)	1.415	←	←	←	←	←	←	←	←	←	←	←	←	←	←	←	←	←	←	←	←	←	←	←	←	←	←	←	←	←	←	←	←	←	←	←	←	←					
ホイールベース(m)	2.645	←	←	←	←	←	←	←	←	←	←	←	←	←	←	←	←	←	←	←	←	←	←	←	←	←	←	←	←	←	←	←	←	←	←	←	←	←					
トレッド(前) (m)	1.375	←	←	←	←	←	←	←	←	←	←	←	←	←	←	←	←	←	←	←	←	←	←	←	←	←	←	←	←	←	←	←	←	←	←	←	←	←					
" (後) (m)	1.350	←	←	←	←	←	←	←	←	←	←	←	←	←	←	←	←	←	←	←	←	←	←	←	←	←	←	←	←	←	←	←	←	←	←	←	←	←					
最低地上高 (m)	0.170	←	←	←	←	←	←	←	←	←	←	←	←	←	←	←	←	←	←	←	←	←	←	←	←	←	←	←	←	←	←	←	←	←	←	←	←	←	←				
室内長 (m)	1.860	←	←	←	←	←	←	←	←	←	←	←	←	←	←	←	←	←	←	←	←	←	←	←	←	←	←	←	←	←	←	←	←	←	←	←	←	←	←				
" 幅 (m)	1.390	←	←	←	←	←	←	←	←	←	←	←	←	←	←	←	←	←	←	←	←	←	←	←	←	←	←	←	←	←	←	←	←	←	←	←	←	←	←				
" 高 (m)	1.150	←	←	←	←	←	←	←	←	←	←	←	←	←	←	←	←	←	←	←	←	←	←	←	←	←	←	←	←	←	←	←	←	←	←	←	←	←	←				
乗車定員(人)	6	←	←	5	←	←	←	←	←	←	←	←	←	←	←	←	←	←	←	←	←	←	←	←	←	←	←	←	←	←	←	←	←	←	←	←	←	←	←				
最大積載量(kg)		←	←	←	←	←	←	←	←	←	←	←	←	←	←	←	←	←	←	←	←	←	←	←	←	←	←	←	←	←	←	←	←	←	←	←	←	←	←				
車 再 重 量 (kg)	前軸	580	←	←	585	590	585	590	585	590	585	590	585	590	585	590	585	590	585	590	585	590	585	590	600	615	625	630	640	635	675	670	←	←	←	←	←	←	←	←			
	後軸	485	←	←	←	←	490	←	←	←	←	←	←	←	←	←	←	←	←	←	←	←	←	←	←	←	←	←	←	←	←	←	←	←	←	←	←	←	←	←			
	計	1065	←	←	1070	1075	1075	1080	1085	1088	1095	1105	1110	1120	1125	1170	1165	1215	1210	←	←	←	←	←	←	←	←	←	←	←	←	←	←	←	←	←	←	←	←	←	←	←	
車 向 総 重 量 (kg)	前軸	705	←	←	680	685	680	710	685	690	685	710	715	740	710	720	725	720	735	730	770	795	765	770	←	←	←	←	←	←	←	←	←	←	←	←	←	←	←	←	←	←	←
	後軸	690	←	←	665	←	←	695	670	←	←	←	←	695	670	675	←	←	←	←	←	←	←	←	←	←	←	←	←	←	←	←	←	←	←	←	←	←	←	←	←	←	
	計	1395	←	←	1345	1350	1345	1405	1355	1360	1355	1405	1385	1435	1380	1395	1400	1395	1445	1440	1490	1540	1485	1490	←	←	←	←	←	←	←	←	←	←	←	←	←	←	←	←	←	←	←
最高速度(推定) km/h	165	←	←	←	←	←	←	←	←	←	←	←	←	←	←	←	←	←	←	←	←	←	←	←	←	←	←	←	←	←	←	←	←	←	←	←	←	←	←	←	←		
登坂能力 (tanθ)	0.46	←	←	←	←	←	←	←	←	←	←	←	←	←	←	←	←	←	←	←	←	←	←	←	←	←	←	←	←	←	←	←	←	←	←	←	←	←	←	←	←		
最小回転半径 (m)	5.2	←	←	←	←	←	←	←	←	←	←	←	←	←	←	←	←	←	←	←	←	←	←	←	←	←	←	←	←	←	←	←	←	←	←	←	←	←	←	←	←		
燃費消費率 10 km/h	9.7	←	←	←	←	←	←	←	←	←	←	←	←	←	←	←	←	←	←	←	←	←	←	←	←	←	←	←	←	←	←	←	←	←	←	←	←	←	←	←	←		
" 60km/h	17.0	←	←	←	←	←	←	←	←	←	←	←	←	←	←	←	←	←	←	←	←	←	←	←	←	←	←	←	←	←	←	←	←	←	←	←	←	←	←	←	←		
" 1km/h	17.0	←	←	←	←	←	←	←	←	←	←	←	←	←	←	←	←	←	←	←	←	←	←	←	←	←	←	←	←	←	←	←	←	←	←	←	←	←	←	←	←		

※1:バンハ、ガード付きは+30mm
 ※2: 185 70HR14タイヤ付きは+15mm



主 要 諸 元 一 覧 表

基 本 型 式	パ ン			ワ ゴ ン			ハ ー ト ツ						C-MX31			C-MX33									
	H-RX37V			C-MX35			C-RX30			C-RX31			C-MX30			C-MX31			C-MX33						
	STD	DX	GL	GL	XHN	WNN	WHN	SKD	SMD	SHD	SKN	SMN	SHN	SMZ	SKN	SMN	SHN	SKG	SMG	SHG	SMGE	SHQE	SMQE	SHQE	SHQ
グ レ ー ト	YXR	XYD	XKD	XKN	XHN	WNN	WHN	SKD	SMD	SHD	SKN	SMN	SHN	SMZ	SKN	SMN	SHN	SKG	SMG	SHG	SMGE	SHQE	SMQE	SHQE	SHQ
類 別 符 号	4.495	←	←	4.525	←	←	←	4.500	←	←	←	←	←	←	←	←	←	←	←	←	←	←	←	←	←
全 長 (m)	1.670	←	←	←	←	←	←	←	←	←	←	←	←	←	←	←	←	←	←	←	←	←	←	←	←
全 幅 (m)	1.460	←	←	1.450	←	←	←	1.390	←	←	←	←	←	←	←	←	←	←	←	←	←	←	←	←	←
全 高 (m)	2.645	←	←	←	←	←	←	←	←	←	←	←	←	←	←	←	←	←	←	←	←	←	←	←	←
ホイールベース(m)	1.375	←	←	←	←	←	←	←	←	←	←	←	←	←	←	←	←	←	←	←	←	←	←	←	←
トレッド(前)(m)	1.350	←	←	←	←	←	←	←	←	←	←	←	←	←	←	←	←	←	←	←	←	←	←	←	←
" (後)(m)	0.185	←	←	←	←	←	←	←	←	←	←	←	←	←	←	←	←	←	←	←	←	←	←	←	←
最低地上高(m)	1.760	1.775	1.785	←	←	←	←	←	←	←	←	←	←	←	←	←	←	←	←	←	←	←	←	←	←
室内長(m)	1.360	1.350	1.350	←	←	←	←	←	←	←	←	←	←	←	←	←	←	←	←	←	←	←	←	←	←
" 幅(m)	0.835	←	←	0.820	0.820	←	←	←	←	←	←	←	←	←	←	←	←	←	←	←	←	←	←	←	←
" 高(m)	1.755	←	←	←	←	←	←	←	←	←	←	←	←	←	←	←	←	←	←	←	←	←	←	←	←
乗車定員(人)	3(6)	←	←	2(5)	←	←	←	←	←	←	←	←	←	←	←	←	←	←	←	←	←	←	←	←	←
最大積載量(kg)	500	←	←	400	←	←	←	←	←	←	←	←	←	←	←	←	←	←	←	←	←	←	←	←	←
前軸	565	←	←	←	←	←	←	←	←	←	←	←	←	←	←	←	←	←	←	←	←	←	←	←	←
後軸	525	←	←	530	←	←	←	490	←	←	←	←	←	←	←	←	←	←	←	←	←	←	←	←	←
計	1090	←	←	1095	←	←	←	1075	1080	1075	1085	1090	1085	1135	1110	1115	1110	1125	1130	1125	1175	1170	1220	1215	1220
前軸	650	←	←	605	←	←	←	585	590	585	590	595	590	600	615	620	615	625	630	625	640	635	675	670	675
後軸	1105	←	←	1100	←	←	←	←	←	←	←	←	←	←	←	←	←	←	←	←	←	←	←	←	←
計	1755	←	←	1705	←	←	←	←	←	←	←	←	←	←	←	←	←	←	←	←	←	←	←	←	←
最高速度(推奨)(km/h)	155	←	←	←	←	←	←	←	←	←	←	←	←	←	←	←	←	←	←	←	←	←	←	←	←
登坂能力(tanφ)	0.35	←	←	←	←	←	←	←	←	←	←	←	←	←	←	←	←	←	←	←	←	←	←	←	←
最小回転半径(m)	5.2	←	←	←	←	←	←	←	←	←	←	←	←	←	←	←	←	←	←	←	←	←	←	←	←
燃料消費率(10モード)(km/ℓ)	9.7	←	←	←	←	←	←	←	←	←	←	←	←	←	←	←	←	←	←	←	←	←	←	←	←
" (60km/h)(km/ℓ)	15.5	←	←	←	←	←	←	←	←	←	←	←	←	←	←	←	←	←	←	←	←	←	←	←	←

※1：パンハガード付きは+50mm
 ※2：185/70HR14タイヤ付きは+15mm

略語および単位記号

下記略語はこの修理書の文中で使用されている略語です。

略 語	名 称 お よ び 意 味	略 語	名 称 お よ び 意 味
ASSY	アツセンブリ	TCS	トランスミツション コントロールド スパーク (点火時期制御装置)
A/T	オートマテイツク トランスミツション	VCV	バキューム コントロール バルブ (負圧制御弁)
M/T	マニュアル トランスミツション	VTV	バキューム トランスミツティング バルブ (負圧遅延弁)
O/S	オーバーサイズ	VSV	バキューム スイツチング バルブ (負圧切り換え弁)
U/S	アンダーサイズ	Gas.F	ガス フィルタ
LH	左 側	Check.V	チェック バルブ
RH	右 側	Dist	デイストリビユータ
FR	フロント	Carb	キャブレタ
RR	リ ャ	Vac. S/W	バキューム スイツチ
SST	特殊工具	Ch.B	チヨーク ブレーカ
STD	スタンダード	HAC	ハイ アルティチユード コンベンセータ (高度補償装置)
S/W	スイツチ	ITC	インテーク エア テンバラチヤ コンベンセーティング (吸入空気温度補正装置)
BTDC	上死点前	IRS	インデペンデント リヤ サスペンション (独立懸架リヤ サスペンション)
IN	インテーク	PTC	ポジティブ テンバラチヤ コエフィシエント サーマスタ (正温度特性サーミスタ)
EX	エキゾースト	AAP	オグシリヤリ アクセラレーション ポンプ (補助加速ポンプ)
T=	締め付けトルク	BVSV	バイメタル バキューム スイツチング バルブ
ABV	エア バイパス バルブ	S D	スパーク デイレイ
ASV	エア スイツチング バルブ (空気切り換え弁)	DVV	ダブル バキューム バルブ
AI システム	エア インジェクション システム (二次空気供給装置)	t	厚 さ
CCo	キャタリテイツク コンバータ オキシデーション (酸化触媒)	w	荷 重
Ch.O	チヨーク オープナ	θ	角 度
EGR システム	エキゾースト ガス リサーキュレーション システム (排気ガス再循環装置)	rpm	回 転 数
EGRV	エキゾースト ガス リサーキュレ ション バルブ	d	径
TP	スロットル ポジシヨナ	h	高 さ
HIC	ホット アイドル コンベンセータ	ℓ	長 さ
TVSV	サモースタテイツク バキューム スイツチング バルブ		
TPIS	トランスミツション ポジシヨ ンインジェータ スイツチ		



作業にあたって

- 1 車両の保護について
フェンダ カバー、シート カバーを必ず装着する。
- 2 安全作業について
ジャッキ アップするときは必ずリジット ラック（スタンド）でささえる。
- 3 工具、計器の準備について
メカニク ツール、必要計器、SSTは作業前に準備する。
- 4 不具合の状況把握

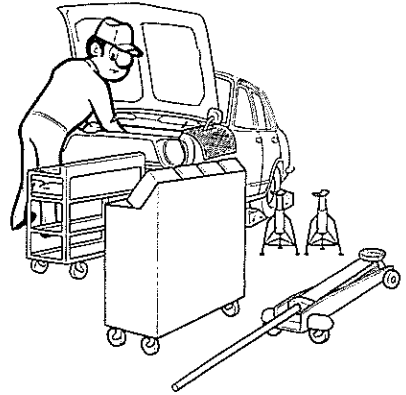

S3851

ただちに分解するのではなく、その不具合は、分解する必要があるかをまず把握する。例を エンジンにとれば燃費大の不具合に、いきなりキャブレタを分解するのではなく、タイミング？ レーシング時の進角状態？ 圧縮圧力？ バルブすき間？ クラッチのすべり？ ブレーキの引きずり？ など不具合につながる要因を探究する。

正しい作業順序（能率的な作業）について

- 1 分解にあたって
複雑な個所を分解する場合は組み付け作業が容易になるように、機能上影響のない個所に刻印，合わせマークなどをつける。また電気系統を修理する場合はバッテリー 端子からケーブル を切り離れた後，作業を行なう。
- 2 分解中の点検
一つ一つの部品を取りはずすごとに，その部品の組み付いていた状態，変形，破損，荒れ状態，傷の有無などを点検する。
- 3 分解部品の整理
取りはずした部品は順序よく整理する。また取り替える部品と 再使用する部品とを区分整理する。
- 4 分解部品の洗浄
再使用する各部品は十分な清掃，洗浄作業を行なう。
- 5 点検，測定
再使用する部品は必要に応じて詳細な点検，測定を行なう。
- 6 組み付け
 - (1) 部品を正しい手順で定められた基準（締め付けトルク，調整数値など）を守って組み付ける。
 - (2) パッキン，ガスケット，O リング類，コッタ ピンなどは必ず新品と交換する。
 - (3) ガスケット類の個所によってはシール パッキンの塗布を，しゅう動部分にはオイルの塗布を，指定された個所には指定されたオイルまたはグリースの塗布を，オイル シール リップ部には MP グリースの塗布を行ない組み付ける。
- 7 調整，作業確認
ゲージ，テストを使用して定められた整備基準値に調整する。

〈要点〉

組み付け作業を一つずつ行なうごとに，作用あるいは組み付け状態の点検を心がけることが結果的には能率的な作業に結びつく。

CCo付き車に対する注意事項

- 1 無鉛ガソリンを必ず使用する。
- 2 計器類接続の注意
 - (1) トランジスタ式点火装置車に回転計を接続するときはイグニッション コイルの ⊖ 端子に接続する。
 - (2) 回転計およびその他の計器類、タイミング ライト の電源はバッテリーに接続する。
- 3 排気管温度が高くなる場合があるので次のことに注意する。
 - (1) ファースト アイドル 回転のまま10分以上放置しないこと。
 - (2) 枯草など燃えやすい物の上に駐車しないこと。
 - (3) 排気管出口に付いているデフューザを取りはずして、エンジンを始動しないこと。
- 4 エンジン失火が起きるとCCo温度が高くなる場合があるので次のことに注意する。
 - (1) V ベルトの張り調整を確実にする。
 - (2) バッテリ ターミナルなどの接続を確実にする。
 - (3) レジステイブ コードの取り扱いに注意する。
 - (4) イグニッション コイル 端子など点火系結線の脱着を行なった場合は接続を確実にする。
 - (5) 電気部品に水をかけないようにする。



図0-1 回転計の接続注意

58501

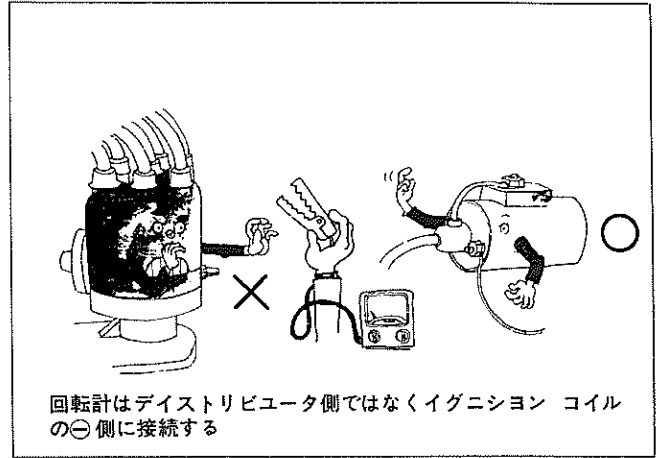

図0-2 レジステイブ コードの取り扱い注意

58502

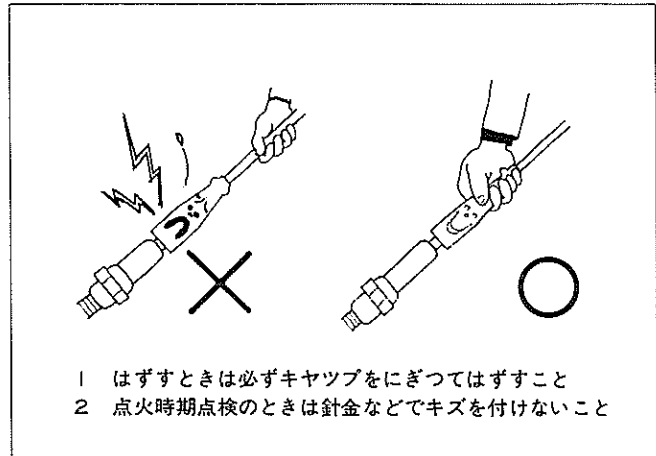

図0-3 デистриビュータ取り扱い注意

58504

- (6) ワイヤ ハーネス は必ず 純正部
品を使用する。
- (7) コネクタの取り扱いに注意する。

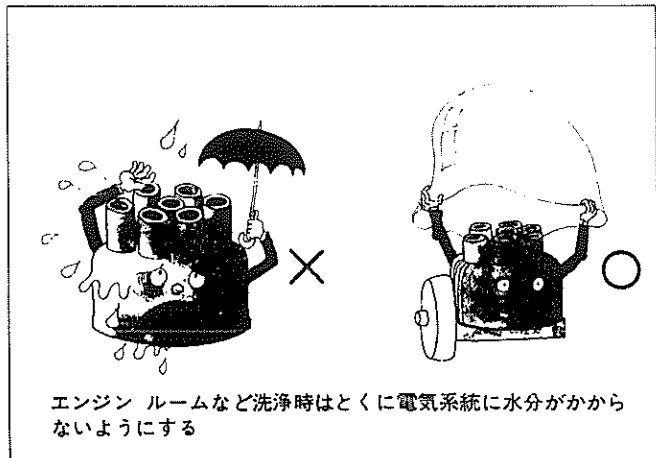

図0-4 コネクタの接続注意

S8503

- 8) セミ トランジスタ 式普通 点火
装置車の コンタクト ポイント
を点検, 調整するときは, 従来
のポイントすき間で調整する方
法ではなく, 次の方法で行な
う。

- ① ポイント接点間の接触抵抗値
測定
- ② カム クロージング アングル
点検

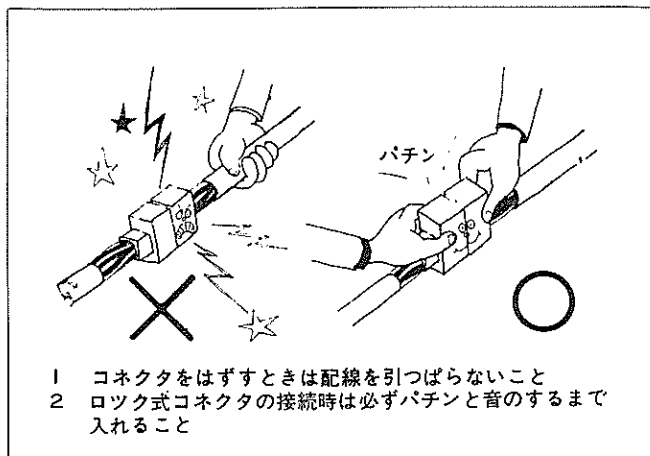
（カム クロージング アン
グル テスタ または ヒー
ル部すき間で点検する。）

- ③ カムクロージング アングル
調整
（ヒール部すき間で調整する。）

- 5 排気温ランプが点灯したときは次
の処理をする。

- (1) 走行中は速度を落す。
- (2) 停車中はエンジンを停止する。



図0-5 コンタクト ポイント点検, 調整の注意

M0838 M0839

ジャッキ アツプおよびリジット ラック (スタンド) の位置

フロント側

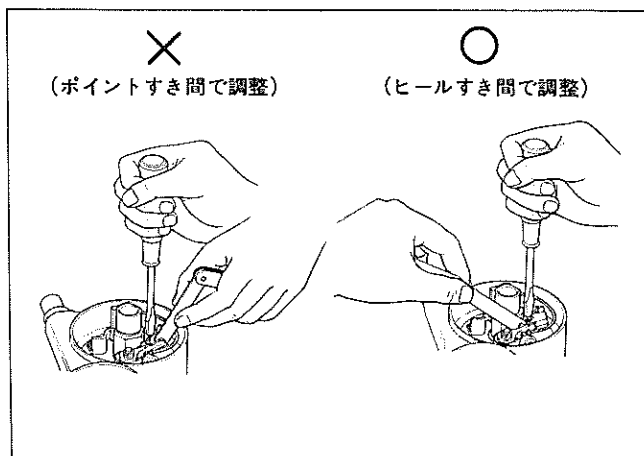
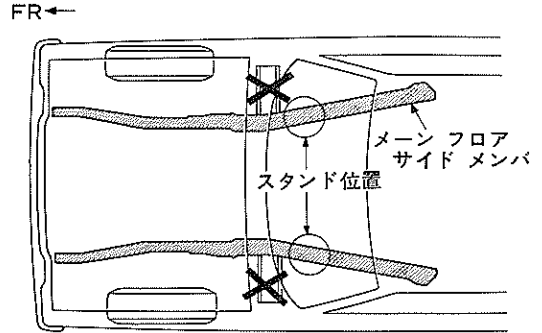
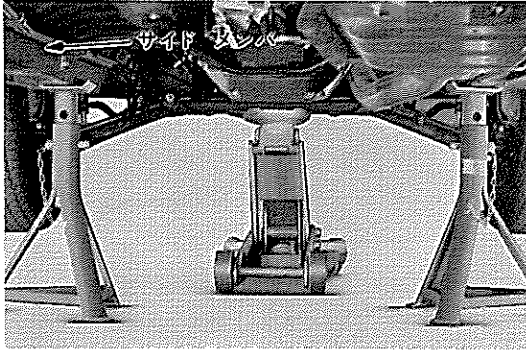

リヤ側

IRS車

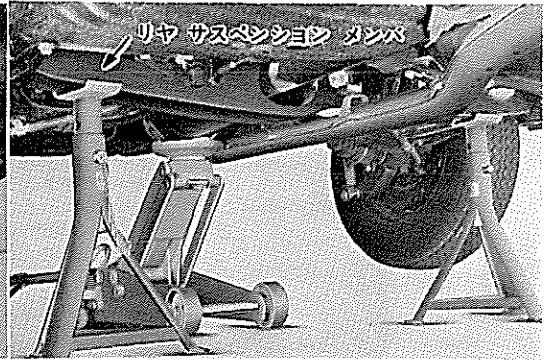
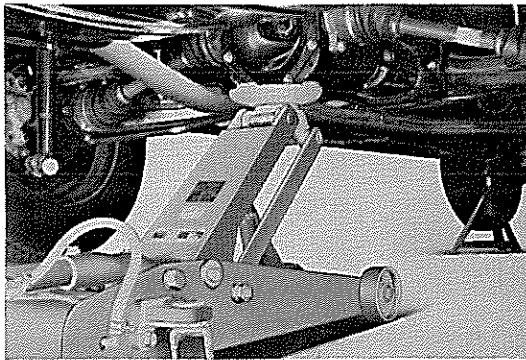

除く IRS車



図0-6 ジャッキ アツプおよびリジット ラック (スタンド) の位置 H0554~H0557 M2093 M2094



図0-7 ボデー スタンドの位置

M2095 H0558 B4425

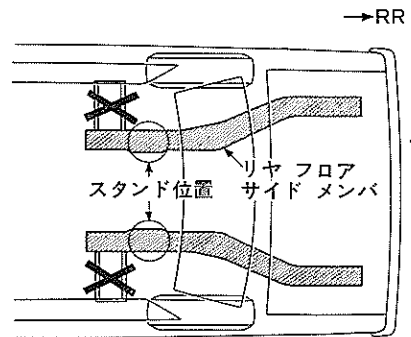
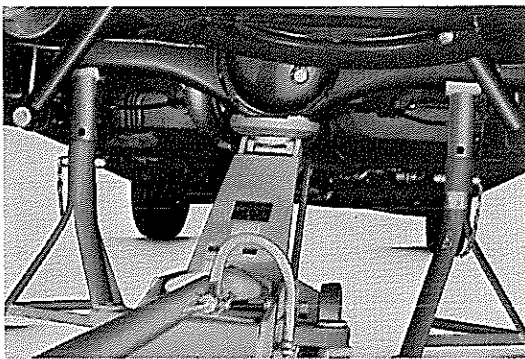
一般規格ボルト締め付けトルク表

種 類	呼 び 径	ピ ッ チ	標準締め付けトルク (kg-cm)	
			標 準 値	締 め 付 け 範 囲
4 T (ボルト頭部に“4”の マークのあるボルト) (品番例 910000-400000)	6	1.0	47	40~ 70
	8	1.25	111	100~ 160
	10	1.25	225	190~ 310
	10	1.5	214	180~ 300
	12	1.25(ISO)	441	350~ 550
	12	1.5	389	350~ 550
	12	1.75	374	300~ 500
	13	1.5	508	450~ 700
	14	1.5	633	500~ 800
	14	2.0	593	470~ 770
	16	1.5	957	750~ 1100
16	2.0	906	710~ 1060	
5 T (ボルト頭部に“5”の マークのあるボルト) (品番例 910000-500000)	6	1.0	71	60~ 90
	8	1.25	166	150~ 220
	10	1.25	337	300~ 450
	10	1.5	322	270~ 420
	12	1.25(ISO)	662	500~ 800
	12	1.5	584	500~ 700
	12	1.75	561	480~ 680
	13	1.5	763	650~ 900
	14	1.5	950	750~ 1100
	14	2.0	890	700~ 1050
	16	1.5	1436	1200~ 1700
16	2.0	1358	1150~ 1650	
6 T (ボルト頭部に“6”の マークのあるボルト) (品番例 910000-600000)	6	1.0	71	60~ 90
	8	1.25	166	150~ 220
	10	1.25	337	300~ 450
	10	1.5	322	270~ 420
	12	1.25(ISO)	662	500~ 800
	12	1.5	584	500~ 700
	12	1.75	561	480~ 680
7 T (ボルト頭部に“7”の マークのあるボルト) (品番例 910000-700000)	6	1.0	95	80~ 120
	8	1.25	221	200~ 300
	10	1.25	449	400~ 550
	10	1.5	429	370~ 520
	12	1.25(ISO)	883	750~ 1050
	12	1.5	778	700~ 900
	12	1.75	748	600~ 850
	13	1.5	1017	800~ 1200
	14	1.5	1267	1000~ 1500
	14	2.0	1186	950~ 1400
	16	1.5	1915	1500~ 2300
16	2.0	1811	1400~ 2200	

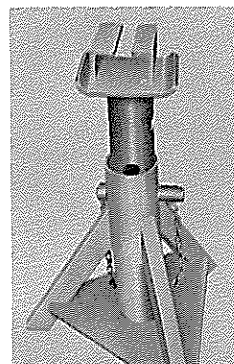
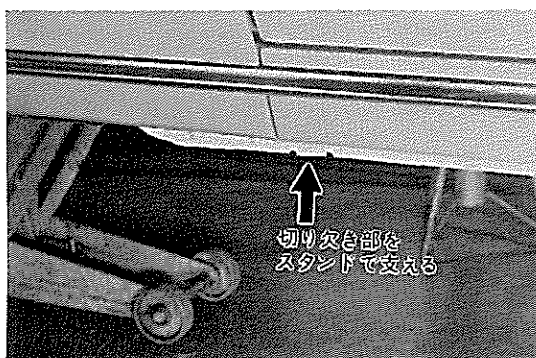
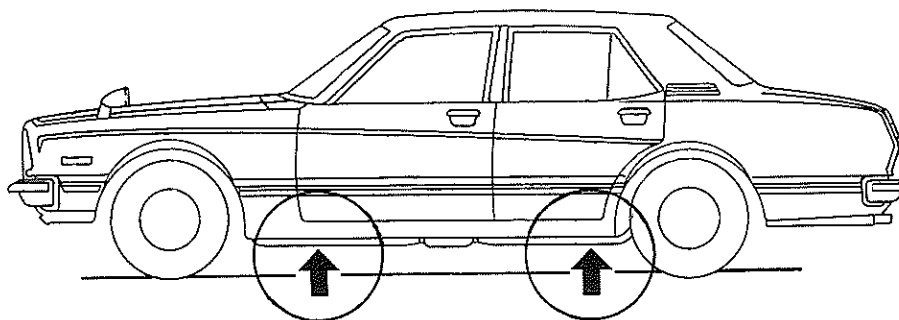
〔注〕 例 91111-40620

1

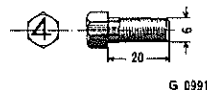
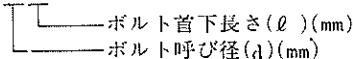

例 ボルト(40620)
 4 頭部マーク
 06 呼び径
 20 首下長さ } を表わす

2 標準締め付けトルクは鋼製のものを締め付ける場合の値で、鋼以外のものを締め付ける場合やボルトに熱や振動荷重などの応力が作用する場合は適ぎ修正しなければならない。

メ モ