

## 4 パーキング ブレーキ (センタ レバー方式)

### 構成部品

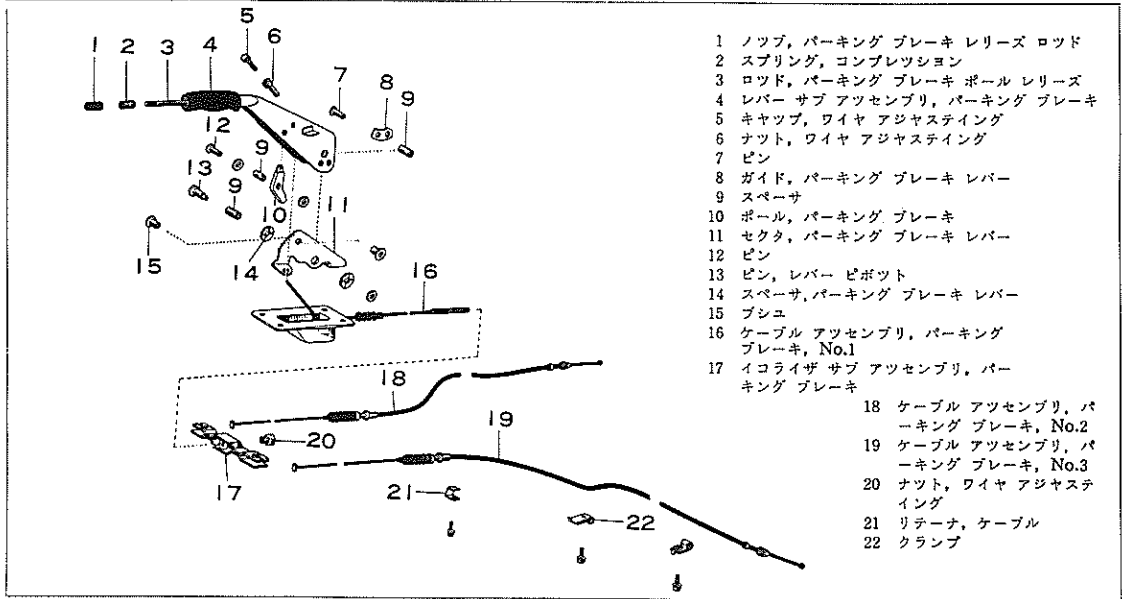

第4-1図 パーキング ブレーキ構成部品

S3573

### パーキング ブレーキ レバー

#### 取りはずし

- 1 アツパ コンソール ボックス (1) (ボルト 2 本, ビス 2 本) を取りはずす。
- 2 ロー コンソール ボックス(2) (ビス 5 本) 取りはずす。

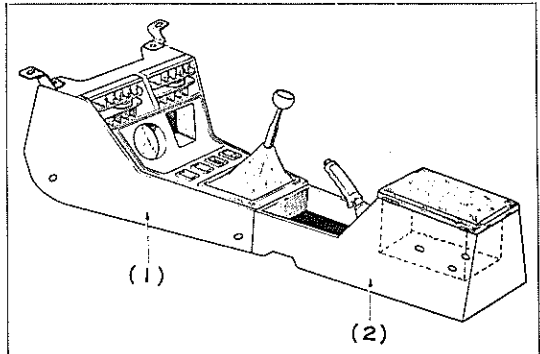

第4-2図 コンソール ボックス取りはずし

S3574

- 3 アジャステイング キャップを取り, アジャステイング ナット (1) を取りはずす。

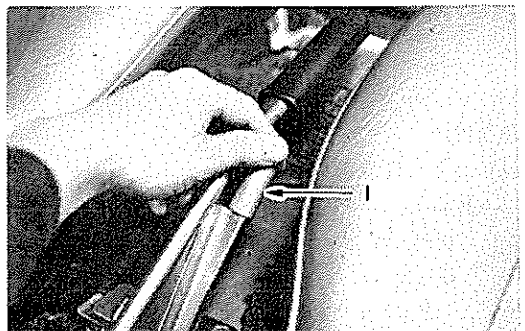

第4-3図 アジャステイング ナット取りはずし

C3560

無断複製禁止

- 4 パーキング ブレーキ レバー取り付けボルト  
2本(2)を取りはずす。

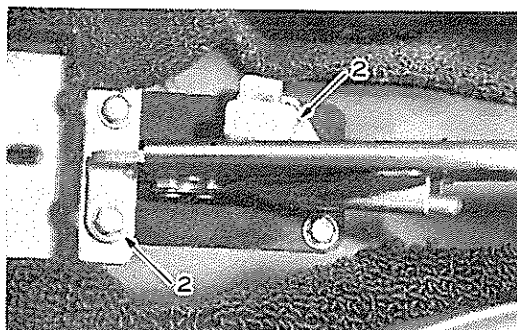

第4-4図 パーキング ブレーキ レバー C3559  
取りはずし (1)

- 5 レバーをケーブル No.1 より取りはずす。



第4-5図 パーキング ブレーキ レバー C3558  
取りはずし (2)

#### 取り付け

取りはずし作業の逆に行ない、各しゆう動部に少量のグリースを塗布する。  
取り付け後、引きしろを調整する。(引きしろ調整は次ページ参照)

#### MPグリース塗布箇所

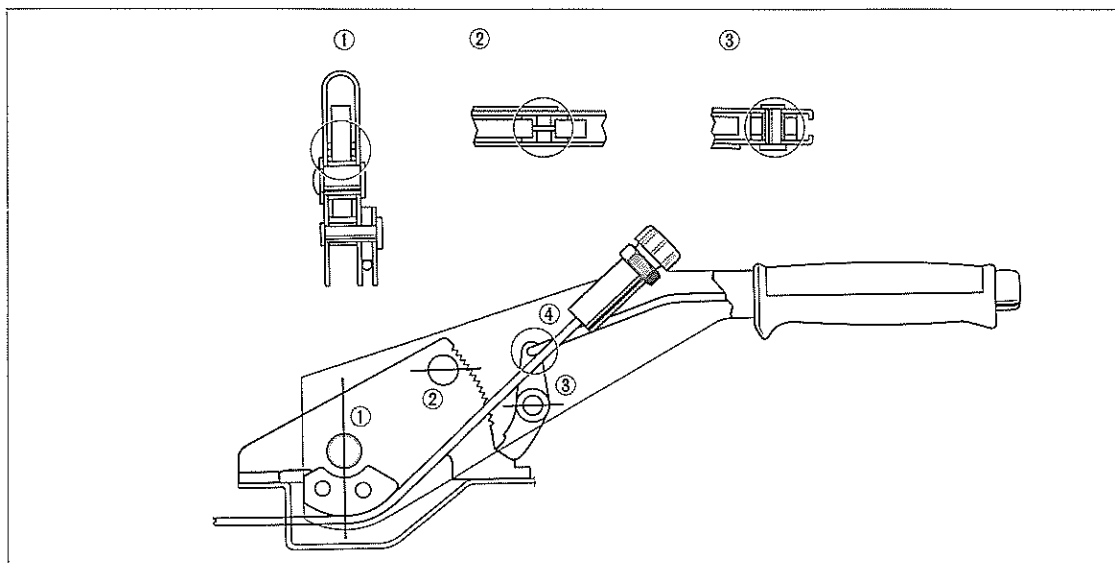

第4-6図 MPグリース塗布箇所

パーキング ブレーキ ケーブル No.1

取りはずし

- 1 パーキング ブレーキ レバーを取りはずす。  
(前ページ 1～5 項参照)
  - 2 後輪をジャッキ アップスタンドでささえる。
  - 3 センタ サポート ベアリング取り付けボルト 2本をはずし、プロペラ シャフトをスタンド等でささえる。
- 1
- 4 アジャステイング ナット (1)をはずし、ケーブル No.1 を取りはずす。

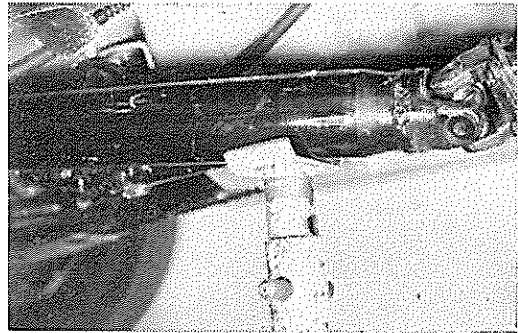

第4-7図 ケーブル No.1 取りはずし (1) C3561

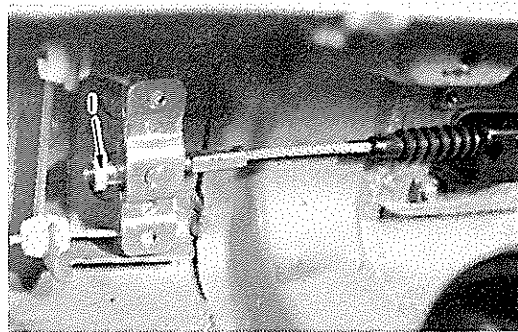

第4-8図 ケーブル No.1 取りはずし (2) C3562

取り付け

取りはずし作業の逆に行なう。  
取り付け後、引きしろを調整する。

調 整

引きしろ	センタ レバー方式 ステッキ式	7こま以内 (引きずりないこと) 22こま以内 (引きずりないこと)
------	--------------------	---------------------------------------

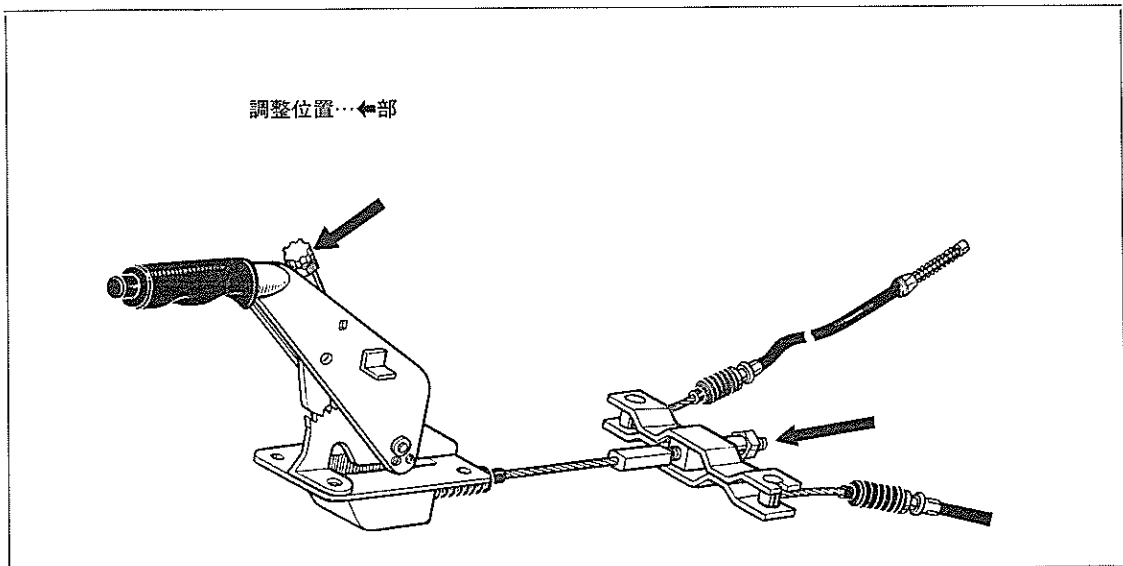

第4-9図 パーキング ブレーキ調整位置