

ボデー — 外 装 —

1. 外 装

(1) フロント ボデー

エンジン搭載位置を前方へ移動したのに伴ない、フード、フエンダを前に長くしました。またラジエータ グリル、フロント バンパ等を変更し意匠を一新しました。

① エンジン フード

長さ、形状を変更しパネル剛性を向上しました。

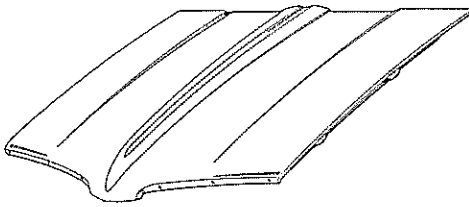

旧

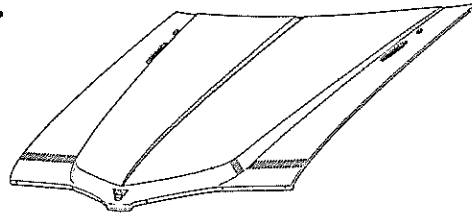

新

第37図 エンジン フード

S 5621

② ラジエータ グリル

ラジエータ コアの拡大に伴ない、ヘッドランプ取付幅を外側へ拡大しました。同時にグリルの意匠を変更しました。

RX

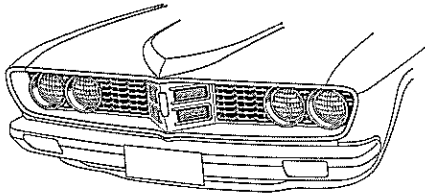

RX系セダン, バン, ワゴン

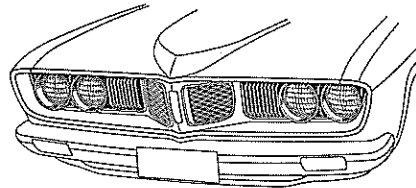

RX系ハードトップ

S 5622

S 5623

MX

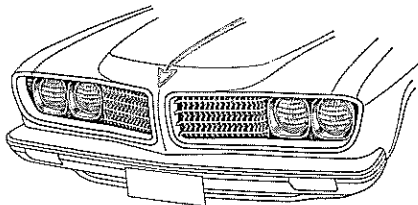

MX系セダン, ワゴン

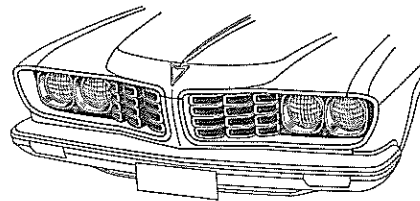

MX系ハードトップ

S 5624

S 5625

第38図 ラジエータ グリル

ボデー—外—装—

③ ターン シグナル ランプ

フロント ターン シグナル ランプの位置をバンパ下部から、バンパ埋込式に変更しました。同時にサイド ターン シグナル レンズの意匠も変更しました。



旧



新

第39図 ターン シグナル ランプ

④ バンパ

フロント、リヤともMX系車両にはプロテクタ ゴムを取付けました。

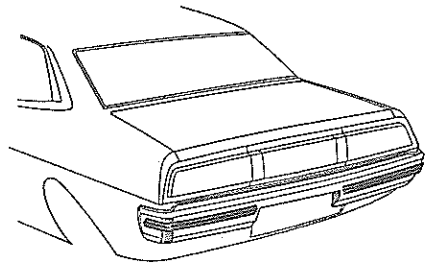
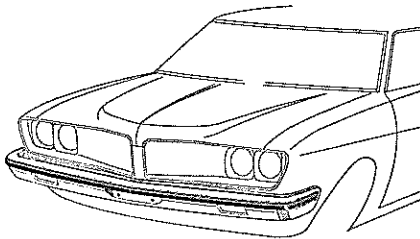

第40図 バンパ

S 5626

S 5627

(2) リヤ ボデー

① ハード トップ車のリヤ フィニツシュ パネルの意匠を変更し、オーナメントを廃止しました。

② リヤ コンビネーション ランプ

(i) RX系ハード トップはレンズ中央部のクロム メツキを黒色塗装にしました。

(ii) MXハード トップはレンズ枠の亜鉛ダイキャストを廃止しました。

ボ デ ー ー 外 装

(3) マーク類

マーク、エンブレム類を一部廃止、変更しました。

① セダン系



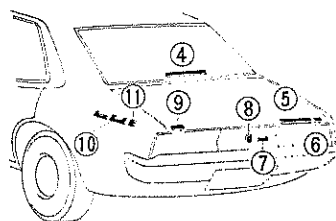
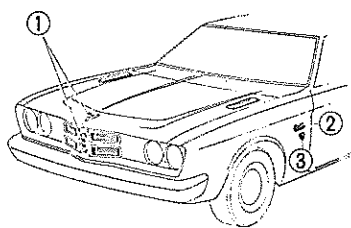



	R X 系				M X 系			
	デラックス	2000 デラックス	GL	GSL	LA	L	LX	LG
①		←	←	←		←	←	←
②			GL	GSL			LX	LG
③				←		←	←	←
④					(H-POWER) STEERING		←	←
⑤	TURBO							
⑥		2000	GL	GSL			LX	LG
⑦				EPI <small>ENGINE INJECTION</small>				RX系 GSLと同じ
⑧						←	←	←
⑨	Automatic	←	←	←	←	←	←	←
						ESC		
				15 speeds			RX系 GSLと同じ	←
⑩	Cosmo MARUTI	←	←	←	←	←	←	←
⑪					IL	←	←	←



S 5628

ボデー—外—装—

② ハードトップ系



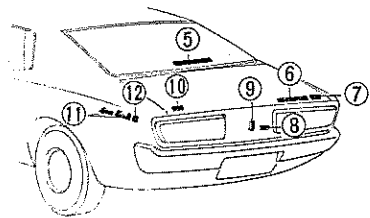
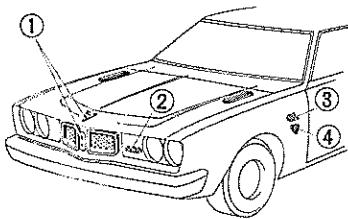

	R X 系					M X 系			
	ハードトップ	2000	GL	GSL	GSS	LA	L	LX	LG
①		←	←	←	←		←	←	←
②					GSS				
③			GL					LX	LG
④				←			←	←	←
⑤						POWER STEERING		←	←
⑥	TOYOPET	←	←	←	←	←	←	←	←
⑦	2000	GL	GSL	GSS				LX	LG
⑧				5 SPEED					RX系 GSLと同じ
⑨		←	←	←	←		←	←	←
⑩	Automatic	←	←	←	←	←	ESC	←	←
				5 Speeds	←				RX系 GSLと同じ
⑪	Convertible	←	←	←	←	←	←	←	←
⑫						IL	←	←	←



S 5629

ボデー — 外 装 —

③ バン、ワゴン系

	RX系バン		RX系ワゴン		MX系ワゴン
	STD	D X	DX(RX27)	DX(RX28)	L
①		←	←	←	
②					
③	TOYOPET	←	←	←	←
④					5speeds
⑤			Automatic	←	
⑥				2000	
⑦	最大積載量 500kg	←			
⑧	Corona MARK II	←	←	←	←
⑨					L
⑩					

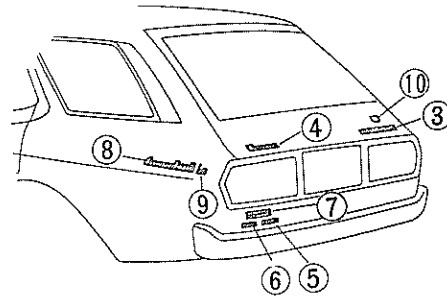
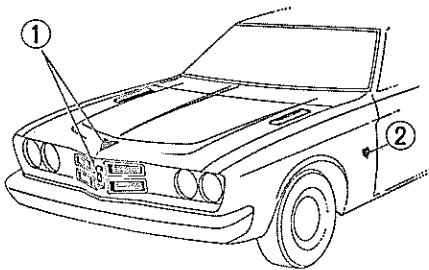

S 5630

ボデー—内装—

2. 内装

(1) サイドベンチレータ

操作レバーを計器盤下部から、計器盤に移し、操作性を向上しました。

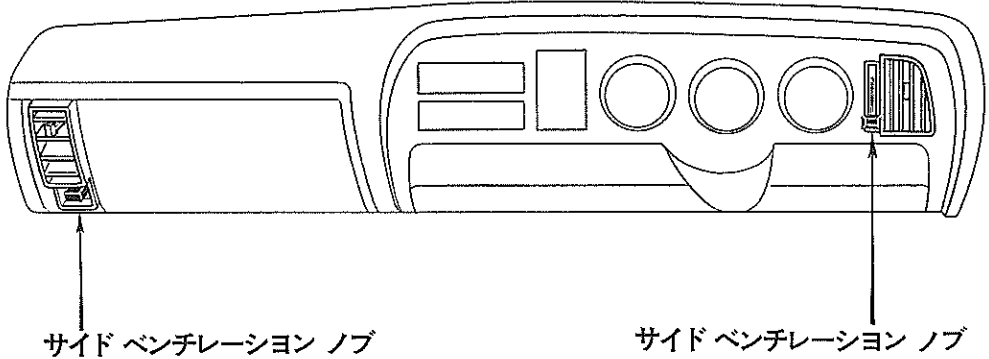

第41図 サイドベンチレーションノブ

S 5631

(2) シート

従来通り、高級感あふれるファブリックをシート表皮に使用していますが、LGグレード車のファブリックCを手ざわりのよいソフトなフィーリングのものにかえました。GL, Lグレード車のファブリックBもザツクリ調でスポーティなフィーリングのファブリックとしました。

グレード		STD	DX	GL, L-A, L	GSL, GSS LX	LG
シート表皮	旧	ビニール レザー	ファブリックA (ファンタジア)	ファブリックB (もえずる)	ニット テープヤーン	ファブリックC (万葉)
	新	↑	ファブリックA (もえずる)	ファブリックB (縹くずし)	↑	ファブリックC (サテライト)

さらにLGグレード車のシート座面のミシン縫い方法を従来の平板なものからヨーロッパ車にて多く採用されているスリットキルトと称するボリューム感及び高級感のあるものに変更しました。

ボデー内装

(3) コンソール

RX系ワゴンのフロアシフト車にコンソールを装着しました。

RX系DX, GL, MX系LA車のコンソールは木目模様からシルバーメタリック塗装に変更しました。

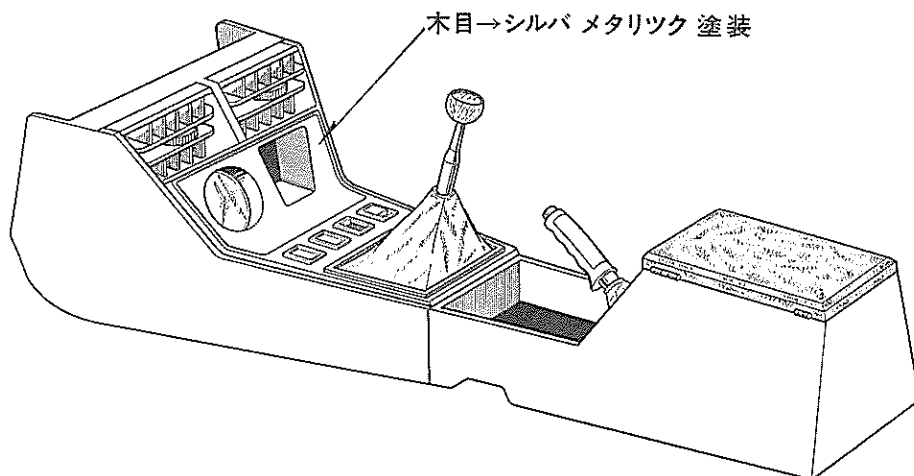

第42図 コンソール

S 3752

(4) フロアカーペット

フロントサイドカーペットのフィット向上及び位置ズレ防止のため、マジックファスナでセンタカーペットと固定するようにしました。

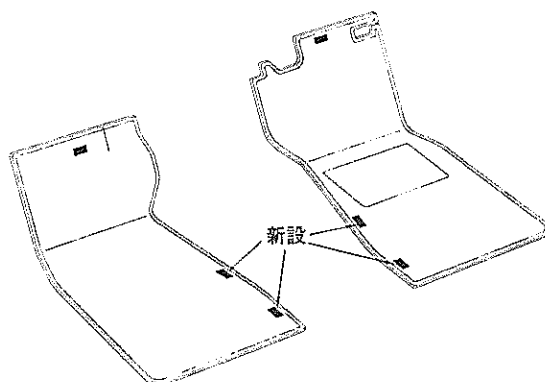

第43図 フロアカーペット

S 5633