

ルブリケーション, クーリング

概 説	4-2
オイル ポンプ	4-3
ウォータ ポンプ	4-5

概 説

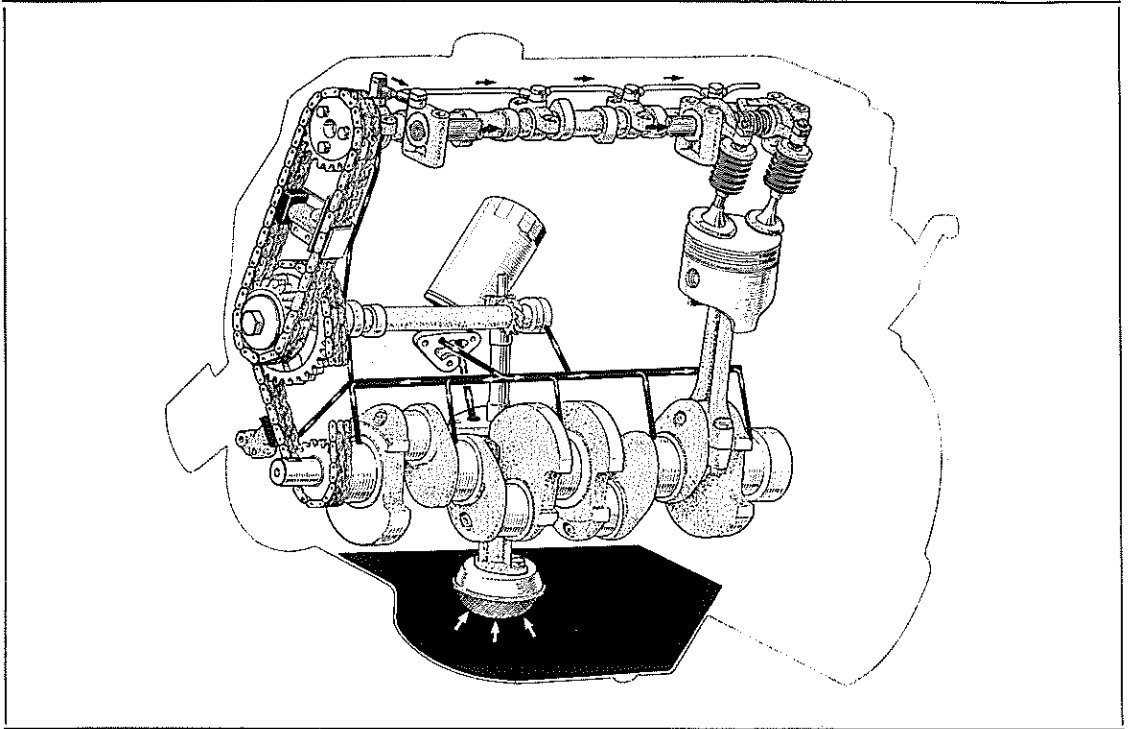

第4-1図 6R, 18R系ブリケーション系統図

Y7467

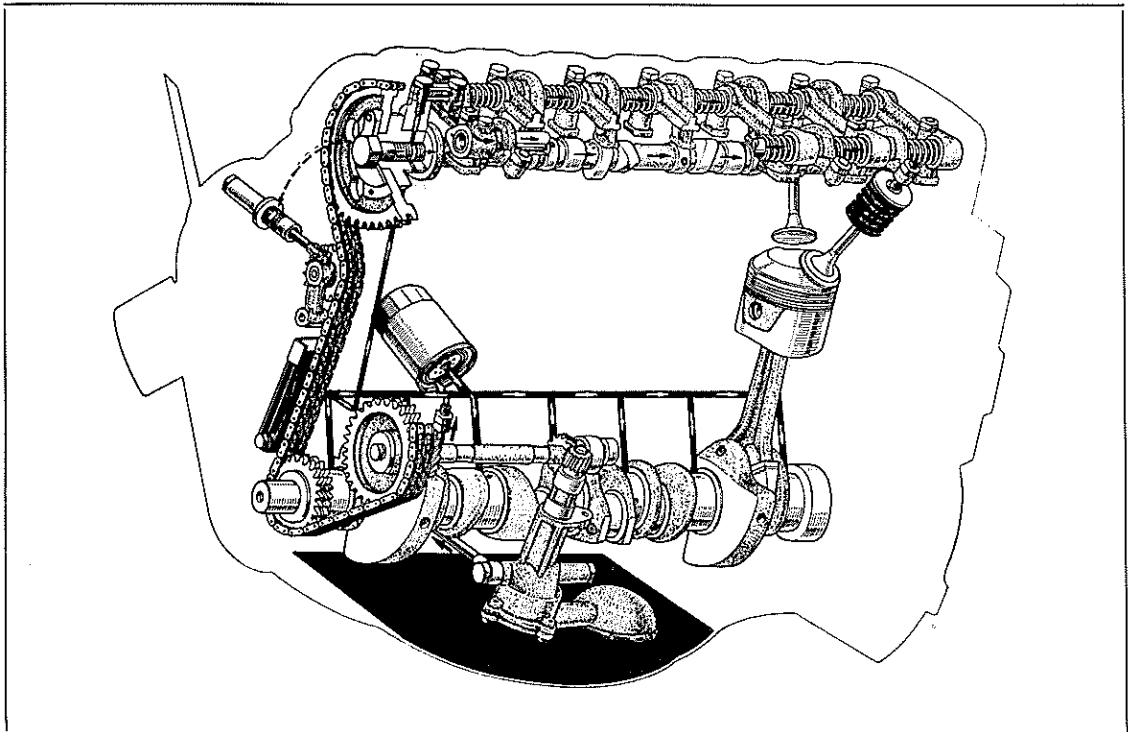

第4-2図 Mブリケーション系統図

S0771

オイル ポンプ 仕 様

第4-1表* オイル ポンプ仕様

エンジン 型式	6 R, 18R系	M
ポンプ 型式	トロコイド式	トロコイド式
吐出 圧 (kg/cm ²)	4	4
吐出 量 {ポンプ回転数 2500rpm 油 温 100°C 圧 力 4 kg/cm ² }	28ℓ/min以上	34ℓ/min以上
リリーフ バルブ開弁圧 (kg/cm ²)	4.0~5.0	4.0~5.0

4

構成部品

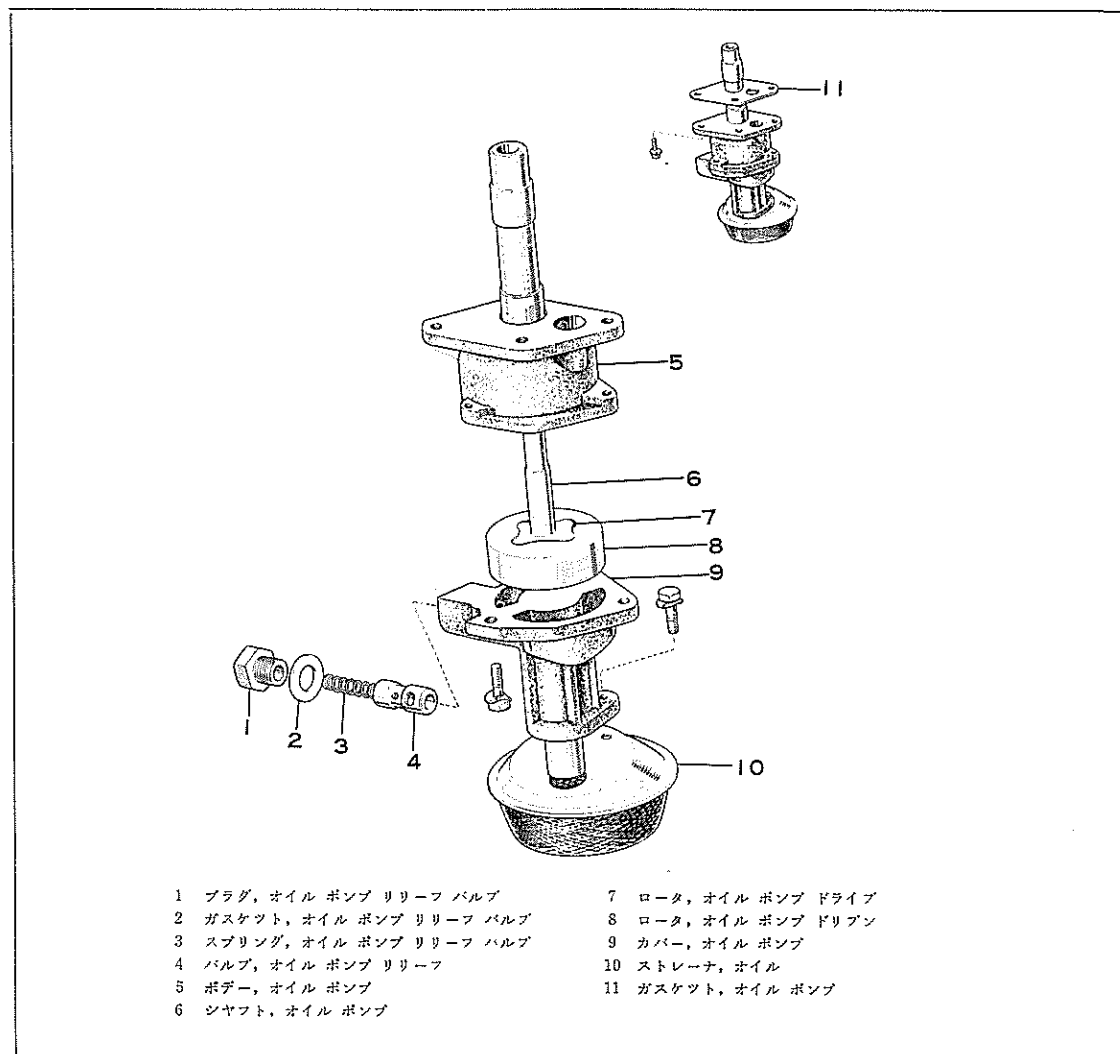

第4-3図 6 R, 18R系オイル ポンプ構成部品

S1084

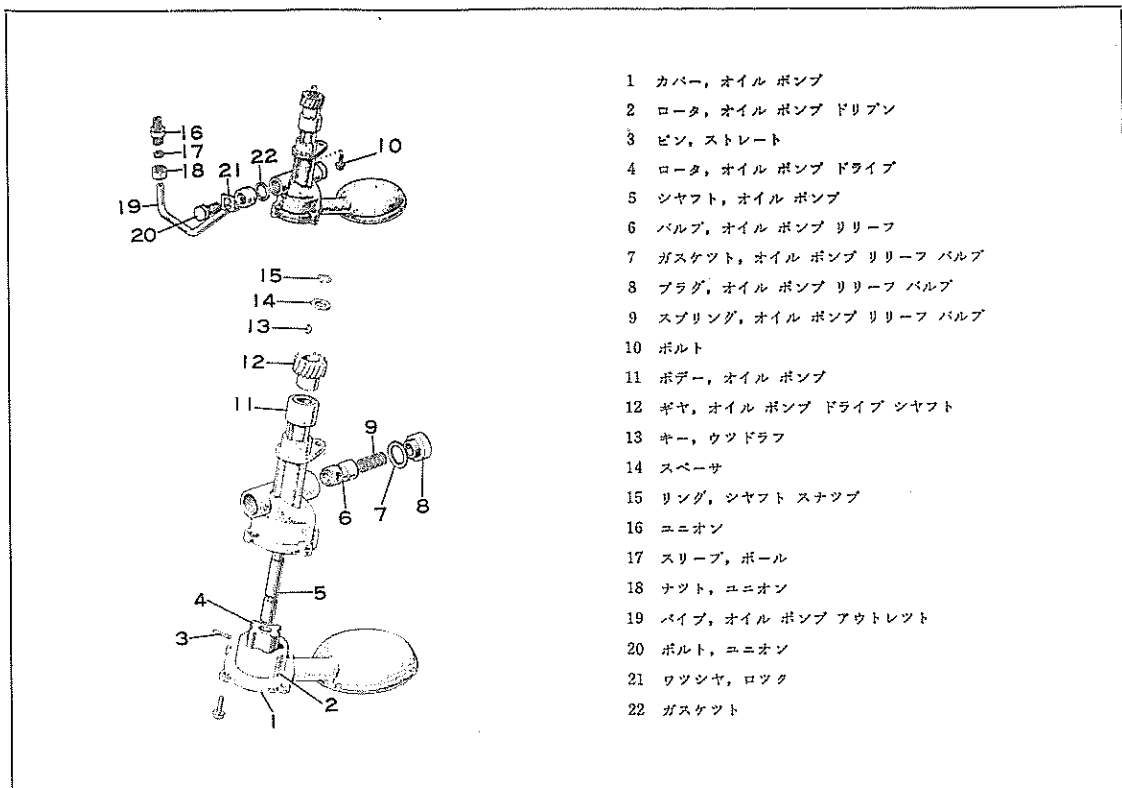

- 1 カバー, オイル ポンプ
- 2 ロータ, オイル ポンプ ドライブ
- 3 ピン, ストレート
- 4 ロータ, オイル ポンプ ドライブ
- 5 シヤフト, オイル ポンプ
- 6 バルブ, オイル ポンプ リリーフ
- 7 ガasket, オイル ポンプ リリーフ バルブ
- 8 プラグ, オイル ポンプ リリーフ バルブ
- 9 スプリング, オイル ポンプ リリーフ バルブ
- 10 ボルト
- 11 ボデー, オイル ポンプ
- 12 ギヤ, オイル ポンプ ドライブ シヤフト
- 13 キー, ウッドラフ
- 14 スペーサ
- 15 リング, シヤフト スナツプ
- 16 ユニオン
- 17 スリーブ, ボール
- 18 ナツト, ユニオン
- 19 パイプ, オイル ポンプ アウトレット
- 20 ボルト, ユニオン
- 21 ワッシヤ, ロツク
- 22 ガasket

第4-4図 オイル ポンプ構成部品 (M)

S1085

取りはずし

- 1 エンジン オイルを抜く。
- 2 リレー ロッドを SST (09611-20013) を使用して切り離す。
- 3 ステフナを取りはずす。
- 4 オイル パンを取り, オイル ポンプを取りはずす。(Mエンジンはフロント マウンテイングを切り離し, トランスミッション前方にジャッキをかつてエンジンをあげること)

分解, 点検, 組み付け

各車共通編 第3章「ルブリケーション」のオイルポンプの項参照。

取り付け

取りはずし作業の逆に行なう。

各部締め付けトルク

- オイル ポンプ×シリンダ ブロツク
150~210kg-cm (6R, 18R系)
175~260kg-cm (M)
- オイル パン×シリンダ ブロツク
40~70kg-cm (6R, 18R系, M)

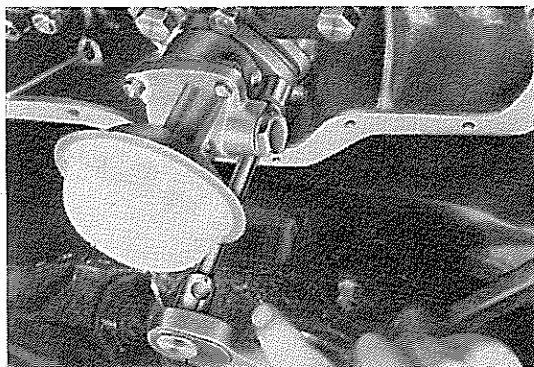

第4-5図 オイル ポンプ取りはずし (6R) B9927

リレー ロッド×アイドラ アームおよびピツトマン
アーム 500~700kg-cm

注

組み付け後, 容器にエンジン オイルを満たし, オイル ポンプ吸入側を浸して, ポンプ シヤフトみぞをドライバ等で吐出側からオイルが流出するまで回転させる。オイルが充分流出したなら吐出側を指で押え, さらに回転させるとポンプ シヤフトの回転に無理がかかり, また指の力を少しゆるめてポンプ シヤフトを回転させた場合に, オイルが指を押し上げ吐出することを確認する。

ウオータ ポンプ

仕 様

第4-1表 ウオータ ポンプ仕様

エンジン型式		6R, 18R系	M
項 目	式	6枚羽根遠心うず巻き式	←
吐 出 量		ポンプ回転数3500rpm 全揚程5mで 水温80°Cのとき100ℓ/min以上	ポンプ回転数3500rpm 全揚程5mで 水温80°Cのとき120ℓ/min以上
プ ー リ 径		120mm	←
封 水 装 置		メカニカル シール	←
軸 受 け 型 式		二重ボール ベアリング	←
フルイッド カツプリング	油 種 類 容 量	シリコン オイル (6000cst) 24~26cc	シリコン オイル (10000cst) ←
フ ザ ン	型 式 直 径	6 枚 羽 根 360φ(6R, 18R)380φ(18R-B系)	6 枚 羽 根 380φ

4

構成部品

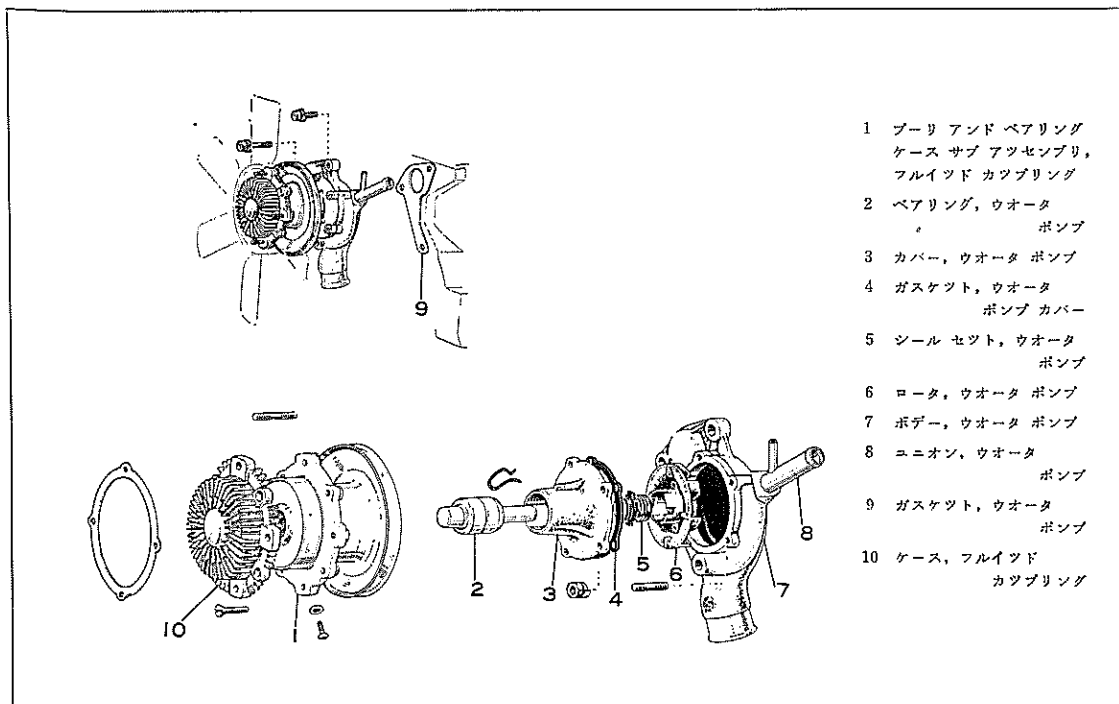

第4-6図 ウオータ ポンプ構成部品 (6R, 18R系)

S1086

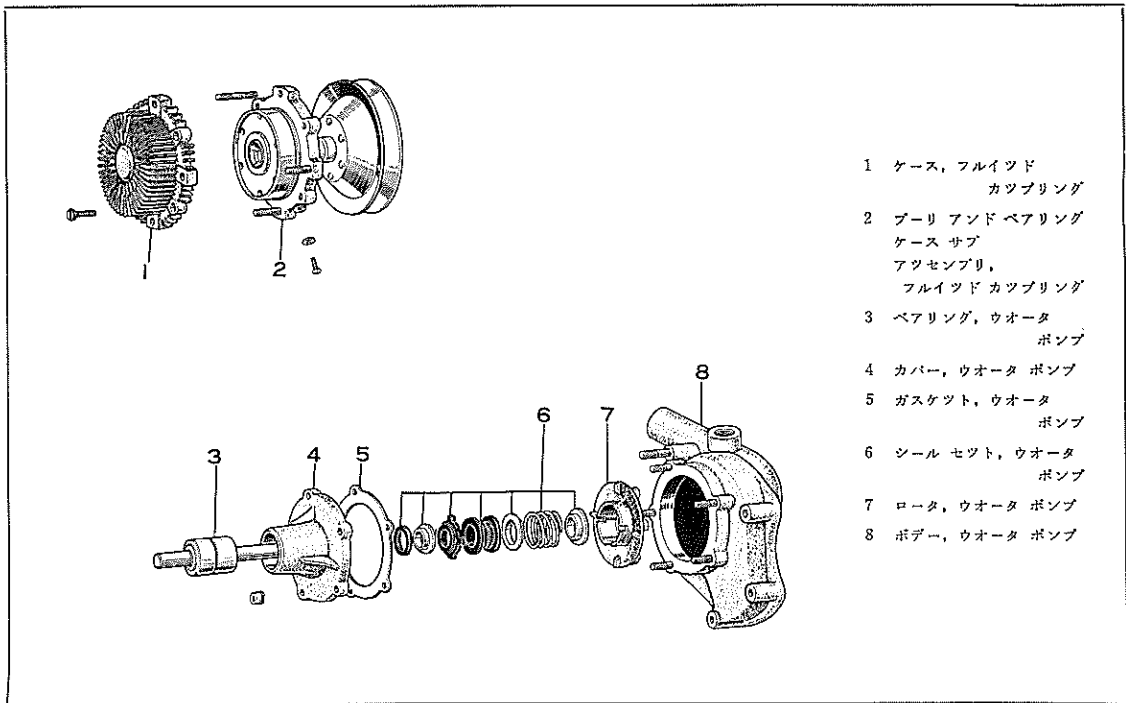

第4-7図 ウォータ ポンプ構成部品 (M)

S1087

取りはずし

<6R, 18R系>

- 1 冷却水を抜き、ホース(1)を取りはずす。
- 2 ファン シュラウド(2), ファン(3)を取りはずす。
- 3 V ベルト(4), ホース(5)を取りはずし、ウォータ ポンプ取り付けボルト 3本を取りポンプ アッセンブリを取りはずす。

<M>

- 1 冷却水を抜く。
- 2 ファン シュラウドおよびラジエータを取りはずし、V ベルト(1)を取りはずす。
- 3 ウォータ ポンプ カバー取り付けナット(2) 5本を取りはずす。

分解, 点検, 組み付け

各車共通編 第5章「クーリング」のウォータ ポンプの項参照 (S S T [09236-36010] 使用)

注

各車共通編のカップリング中央のサービス ボルト 穴からボルトをねじ込む作業をはぶく。

取り付け

取りはずし作業の逆に行なう。

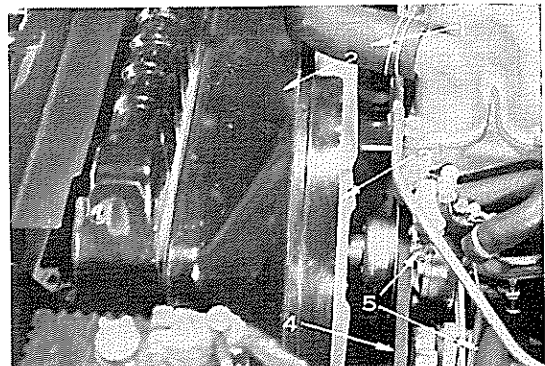

第4-8図 ウォータ ポンプ取りはずし (18-B) B9928

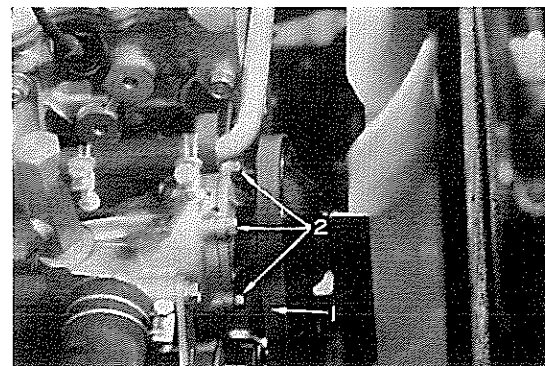

第4-9図 ウォータ ポンプ取りはずし (M) B9929