

エンジン エレクトリカル

ディストリビュータ取り付け 6-2

6

ディストリビュータ取り付け

- 1 No.1 シリンダの点火時期に クランクシャフトを回して合わせる。

点火時期

7°BTDC (6R, 18R)

10°BTDC (18R-B, 18R-BR)

8°BTDC (M)

注

No.1シリンダのインテーク、エキゾーストバルブが閉じた位置でクランクプーリの切りみぞをタイミングポイントに合わせる。

- 2 ディストリビュータボデーの位置を正規に置く。
- 3 ロータがディストリビュータキャップの1番に向き、かつ右回りするカムがブレーカアームを押し上げてポイントが開く寸前にシャフトを合わせる。

注

カムの部分にロータを組み付けて置くと作業が容易に行なえる。

- 4 オイルポンプドライブシャフト上端の切りみぞをディストリビュータシャフト下端のオイルポンプドライブシャフトかん合部の向きと合わせる。(6R, 18R系のみ)
- 5 この状態からロータをあらかじめ30°(スパイラルギヤで約一歯)反時計方向に回しておいてシリンダブロック本体にそう入する。(Mエンジンは時計方向に回すこと)

- 6 再びブレーカアームがカムに押し上げられポイントが開く寸前になるようにハウジングを動かして調整し、クランプを締め付ける。
- 7 一次配線およびバキュームパイプを取り付ける。

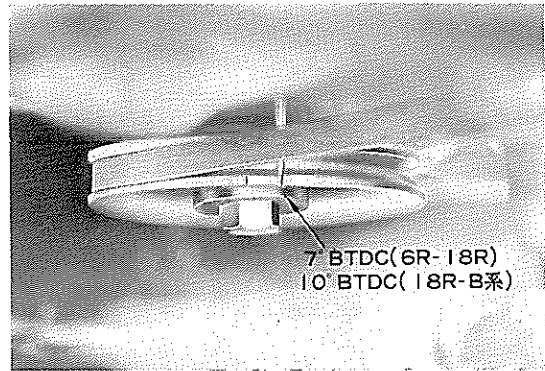

第6-1図 タイミング (6R, 18R系)

C0516

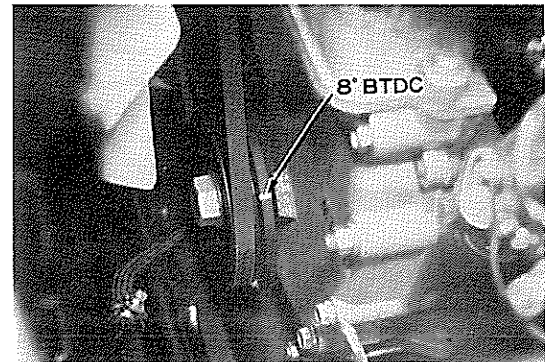

第6-2図 タイミング (M)

B9912

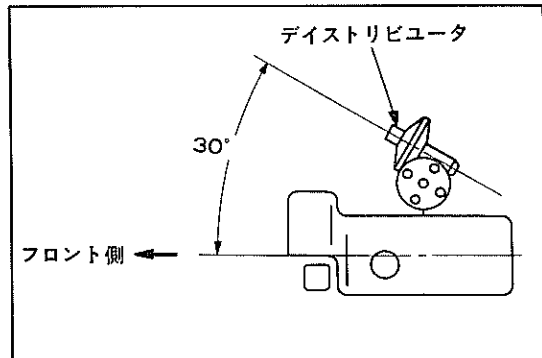

第6-3図 ディストリビュータ組み付け位置 (6R, 18R系)

G3674

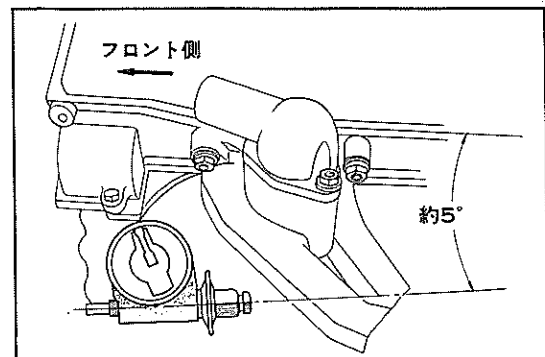

第6-4図 ディストリビュータ組み付け位置(M)

G1634

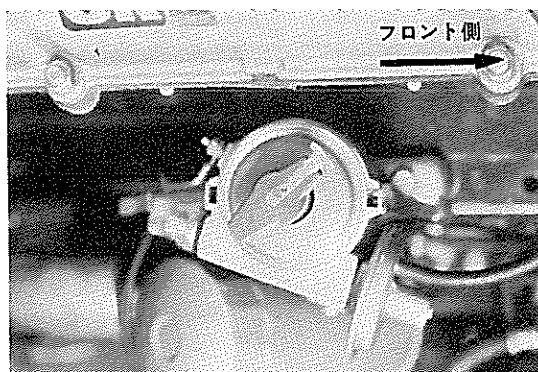

第6-5図 デイストリビュータ取り付け (6R, 18R系) B9913

- 8 仮付けしてあるロータを取り、ダスト ブルーフ カバー、ロータ、デイストリビュータ キャップを取り付ける。
- 9 コイル コード、スパーク プラグ コードを取り付ける。
- 10 タイミング ランプを使用して、イグニッション タイミングを調整する。
- 11 走行テストを行ないオクテン セレクタ の調整を行なう。

注

- 1 調整方法は、車をトップギヤで走行し車速25～35km/hから急にアクセルレターペダルをいっぱい踏み込んだとき、初期にわずかなエンジンノッキングを起し、しだいに消えるようにする。
- 2 オクテンセレクタをAの方向へ回すとタイミングは進み、Rの方向に回すと遅れる。

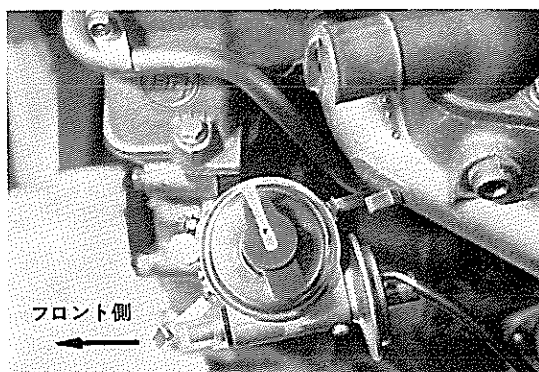

第6-6図 デイストリビュータ取り付け (M) B9914

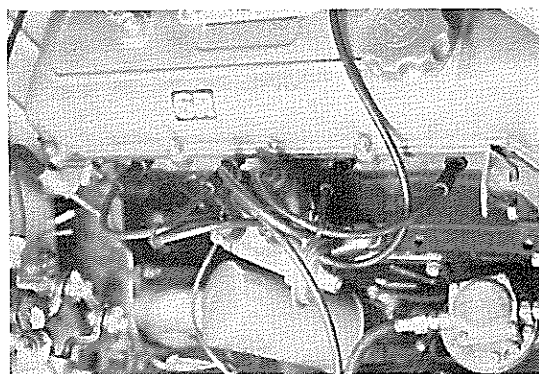

第6-7図 デイストリビュータ キャップ取り付け B9915 (6R, 18R系)

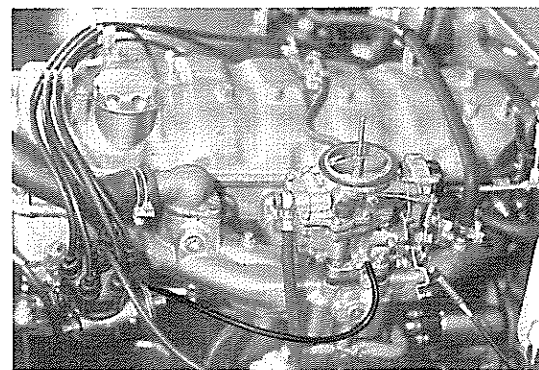

第6-8図 デイストリビュータ キャップ取り付け (M) B9939

MEMO