



6

手入れ、メンテナンスデータ

●手入れ

208

●メンテナンスデータ

222

手入れ

日頃の手入れ

車をいつまでも美しく保つためには日頃の手入れが必要です。

- 洗車やワックスがけなどを行うときは、それぞれの用品に記載されている説明をよく読み、用途や注意事項などを必ずお守りください。
- 月に1度、または水のはじきが悪くなったらワックスがけを行ってください。
- 塗装のとび石傷やかき傷は腐食の原因となります。
見つけたら早めにトヨタ純正タッチアップペイントなどで補修してください。
- 保管・駐車は風通しのよい車庫や屋根のある場所をおすすめします。
- 塗装にベンジンやガソリンなどの有機溶剤を付着させないでください。塗装を損傷します。万一、付着した場合はただちにふき取る、洗車するなどしてください。
- 次のような場合は塗装の劣化や車体・部品の腐食などを早める原因となります。
ただちに洗車してください。
 - 海岸地帯の走行をしたとき
 - 凍結防止剤を散布した道路の走行をしたとき
 - コールトール、樹液、鳥のふん、虫の死がいなどが付着したとき
 - ばい煙、油煙、粉じん、鉄粉、化学物質などの降下の多い場所を走行したとき
 - ほこり、泥などで著しくよごれたとき

外装の手入れ

洗車

- 1 十分水をかけながら車体、足まわり、下まわりの順番に上から下へとよごれを洗い落とします。
 - 車体は、スポンジやセーム皮のような柔らかいもので洗います。
- 2 よごれのひどいときはカーシャンプーを使用し、水で十分洗い流してください。
- 3 はん点が残らないように水をふき取ります。

⚠ 注意

下まわり、足まわりを洗うときは、手にけがをしないように注意してください。



アドバイス

- エンジンルーム内の電気部品に水などをかけないでください。エンジンの始動不良や電気部品の故障などの原因になるおそれがあります。
- 洗車するときは、硬いブラシやたわしなどを使用しないでください。塗装などに傷がつきます。

■自動洗車機を使用するときは

- ミラーは格納し、前側から洗車してください。
- ときによりブラシの傷がつき、塗装の光沢が失われたり劣化を早めることがあります。
- リヤスポイラー付き車は洗車機によっては、スポイラーがひっかり洗車できない場合や傷ついたり破損するおそれがあります。

■高圧洗車機を使用するときは

ノズルの先端を窓ガラスなどに近づけすぎないでください。近づけすぎると水圧が高いため、室内に水がはいるおそれがあります。

ワックス

ワックスがけは洗車後、車体の温度が冷えているとき（およそ体温以下を目安としてください。）に行ってください。

内装の手入れ

- 1 1 カークリーナーや電気掃除機などでほこりを取り除きます。
- 2 2 水またはぬるま湯を含ませた布で軽くふき取ります。

⚠ 警告

シートベルトの清掃にベンジンやガソリンなどの有機溶剤を使用しないでください。また、ベルトを漂白したり、染めたりしないでください。シートベルトの性能が落ち、衝突したときなどにシートベルトが十分な効果を発揮せず、重大な傷害を受けるおそれがあります。清掃するときは中性洗剤かぬるま湯を使用し、乾くまでシートベルトを使用しないでください。

⚠ 注意

室内の清掃などで車内に水をかけないでください。前席フロアにSRSサイドエアバッグの配線があるため、水がかかるとSRSサイドエアバッグが正常に作動しなくなるおそれがあり危険です。また、オーディオ類やフロアカーペット下の電気部品などに水がかかると火災や故障の原因になるおそれがあります。



アドバイス

- 内装の手入れをするときは、ベンジン、ガソリンなどの有機溶剤や酸またはアルカリ性の溶剤は使用しないでください。変色やしみの原因になります。また、各種クリーナー類には、これらの成分が含まれているおそれがありますのでよく確認のうえ使用してください。
- 液体芳香剤をこぼさないように注意してください。含まれる成分によっては変色やしみ、塗装はがれの原因になるおそれがあります。
- リヤガラスの内側を清掃するときは、ガラスクリーナーなどを使用しないでください。熱線が断線し、作動しなくなるおそれがあります。清掃は、熱線などによって、水またはぬるま湯を含ませた布で軽くふいてください。

MEMO



簡単な点検、部品交換

エンジンオイルについて

エンジンオイルの量をときどき点検してください。(点検方法については「メンテナンスノート」を参照してください。)

知識

エンジンオイルはエンジン内部の潤滑、冷却などをする働きがあります。通常の運転をしていてもピストンおよび吸・排気バルブを潤滑しているオイルの一部が燃焼室などで燃えるため、オイル量は走行とともに減少します。また、減少する量は走行条件などにより異なります。

ウォッシャー液の補給

ウォッシャー液が不足しているときは、ウォッシャータンクのキャップをはずし、ウォッシャー液容器に表示してある凍結温度を参考に希釈して補給します。

●リヤワイパーのウォッシャータンクはフロントワイパーと兼用です。

■ウォッシャータンクの位置

2.5Lタンク

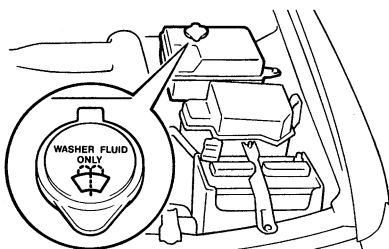

3.5Lタンク

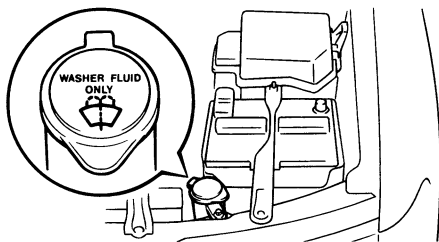

⚠ 注意

エンジンが熱いときやエンジンがかかっているときはウォッシャー液を補給しないでください。ウォッシャー液がエンジンなどにかかると、出火するおそれがあります。

👉 アドバイス

ウォッシャー液のかわりに石けん水などをいれないでください。塗装のしみになるおそれがあります。

タイヤローテーション (タイヤ位置交換)

タイヤの偏摩耗やタイヤ間での著しい摩耗差を防ぐために、10,000km (4WD車は5,000km) ごとにタイヤローテーションを行います。

2.5Lターボ車を除く

〈スペアタイヤが応急
用タイヤの場合〉

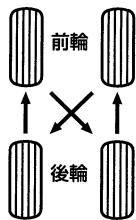

〈スペアタイヤが標準
タイヤの場合〉

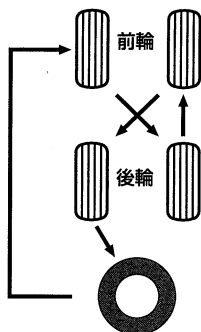

スペアタイヤ

知識

搭載されているジャッキを使用してタイヤ位置交換を行うときは、スペアタイヤを使用して1輪ずつ交換してください。

2.5Lターボ車

前後輪でタイヤサイズ、ホイールサイズが異なります。このため、前後のタイヤ位置交換はできません。

- 前輪……………205/55R16 89V
- 後輪……………225/50R16 92V

注意

- タイヤ・ディスクホイール・ホイール取り付けナットを交換するときは、トヨタ販売店にご相談ください。(28ページ参照)
- 日常点検として必ずタイヤの点検を行ってください。(17ページ参照)

ホイールの取り扱い

2.5Lターボ車

後輪のホイールは後輪専用ホイールです。前輪に取り付けることはできません。

注意

ツアラーVは後輪のホイールを前輪に取りつけないでください。走行に悪影響をおよぼしたり思わぬ事故につながるおそれがあります。

スペアタイヤについて

2.5Lターボ車

アドバイス

スペアタイヤには、前輪タイヤが装着されます。後輪に装着しても応急的に走行するには支障はありませんが、できるだけ早くパンクを修理して交換してください。

ヒューズの点検、交換

ランプがつかないときや電気系統の装置が働かないときは、ヒューズ切れやランプ自体の球切れが考えられます。

- 1 エンジンスイッチをLOCKの位置にします。
- 2 ヒューズボックスを開けます。

《エンジンルーム内ヒューズボックス》

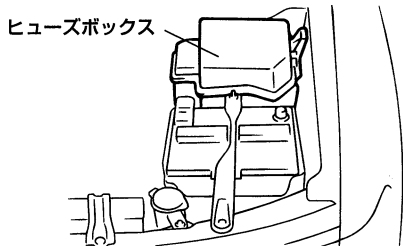

《運転席足元ヒューズボックス》

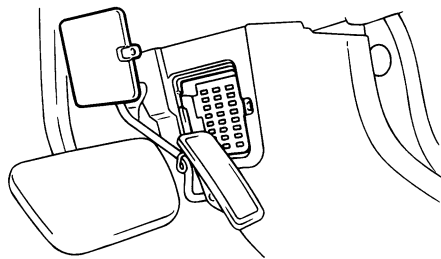

- 3 故障の状況から、点検すべきヒューズを表(217、219ページ参照)を確認し、ヒューズはずしでヒューズを引き抜き、ヒューズが切れていないかを点検します。
 - ヒューズはずし、予備ヒューズは、エンジンルーム内ヒューズボックスのカバー裏側についています。
 - ヒューズの一部は車の仕様によりない場合があります。
 - 各ヒューズの受け持つ装置は主なものについて記載しています。
- 4 ヒューズが切れていたら、ヒューズボックスの表示にしたがい規定容量のヒューズに交換してください。

切れた状態

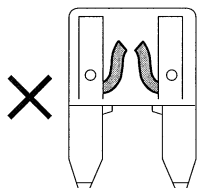

⚠ 注意

ヒューズのかわりに針金、銀紙などを使用しないでください。配線が過熱・焼損し、火災になるおそれがあります。



アドバイス

取り替えてもまたヒューズが切れる場合は、トヨタ販売店で点検を受けてください。

- 5 ヒューズが切れていないとき、または交換してもライト類が点灯しないときは電球切れが考えられます。電球を点検し、切れているときは交換してください。

切れていない状態

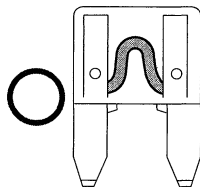

- 6 それ以外の電気系統の装置が働かないときは、トヨタ販売店で点検を受けてください。

《エンジンルーム内ヒューズボックス》

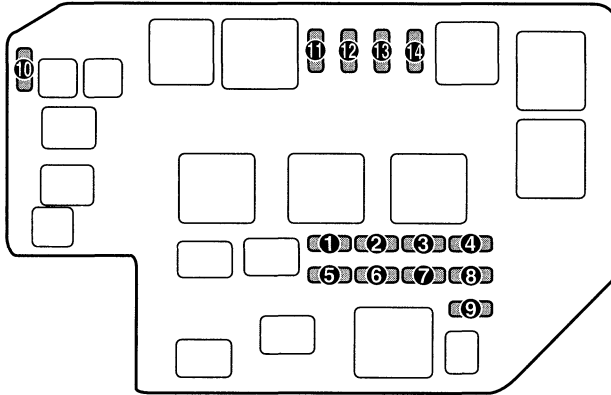

ヒューズの受け持つ装置名称	アンペア数	ヒューズ名称	
室内灯、時計	15A	①	DOME
ヘッドランプ (右) ※1	15A	②	HEAD (RH)
ヘッドランプ (左) ハイビーム ※2	15A		
ドアロック	20A	③	DOORSUB
ラジオ、ワイドマルチAVステーション	25A	④	RADIO NO. 1
ヘッドランプ (左) ※1	15A	⑤	HEAD (LH)
ヘッドランプ (左) ロービーム ※2	15A		
ホーン	10A	⑥	HORN
EFIコンピューター	20A	⑦	EFI
EFIコンピューター	20A	⑧	AM2
非常点滅灯	15A	⑨	HAZARD
オルタセンシング	7.5A	⑩	ALT SENCING
ヘッドランプ (右) ハイビーム	15A	⑪	HEAD RH (HI) ※2
ヘッドランプ (右) ロービーム	15A	⑫	HEAD RH (LO) ※2
電動ファン	30A	⑬	FAN NO. 2 ※3
電動ファン	30A		RDI FAN ※4
電動ファン	30A	⑭	FAN NO. 1 ※3
スカイフックTEMS	20A		TEMS ※5

※1 ハロゲンヘッドランプ装着車

※2 ディスチャージヘッドランプ装着車

※3 ツアラーV

※4 3.0L車

※5 スカイフックTEMS付き車

《運転席足元ヒューズボックス》

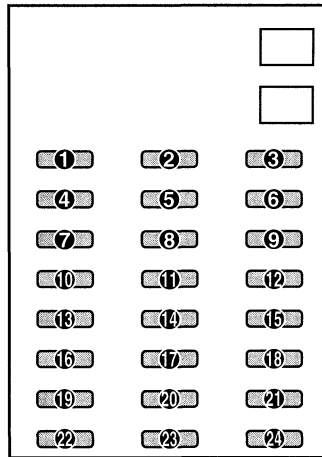

ヒューズの受け持つ装置名称	アンペア数	ヒューズ名称	
ムーンルーフ	30A	①	S/ROOF
尾灯、番号灯、車幅灯	10A	②	TAIL
エアコン、電動ファン、 リヤウインドウデフォグガー	15A	③	HEATER
ドアロック	20A	④	DOOR
各スイッチ照明、エアコン照明、 オーディオ照明	7.5A	⑤	PANEL
方向指示灯	10A	⑥	TURN
運転席側フロントドアパワーウィンドウ	20A	⑦	D FR P/W
E F I コンピューター	10A	⑧	IGN
ABS、TRC、VSC、コンライト、 クルーズコントロール	15A	⑨	ECU-IG
制動灯	20A	⑩	STOP
スターター	7.5A	⑪	STARTER
メーター、ベルト圧迫感減少装置 ワイヤレスドアロック	15A	⑫	GAUGE
熱線入りフロントウインドウシールドガラス	20A	⑬	FR DEF
助手席側リヤドアパワーウィンドウ	20A	⑭	P RR P/W
ワイパー、ウォッシャーモーター	20A	⑮	WIPER
フォグランプ	15A	⑯	FOG
助手席側フロントドアパワーウィンドウ	20A	⑰	P FR P/W
オーディオ、ワイドマルチAVステーション	10A	⑱	RADIO No.2
エアコン、クルーズコントロール、 リヤフォグランプ、ワイヤレスドアロック	10A	⑲	ECU-B
運転席側リヤドアパワーウィンドウ	20A	⑳	D RR P/W
シフトロック、時計、SRSエアバッグ、 電動リモコンミラー	10A	㉑	ECU-ACC
パワーシート	30A	㉒	P/SEAT
電気負荷 アイドルアップ	7.5A	㉓	I/UP
シガレットライター	15A	㉔	CIG

電球（バルブ）の交換

ここでは主な電球（バルブ）の交換方法を記載しています。記載されていない電球の交換についてはトヨタ販売店にご相談ください。

⚠ 警告

ディスチャージヘッドランプを交換するときは、必ずトヨタ販売店にご相談ください。ディスチャージヘッドランプは高電圧を使用しており、不適切な取り扱いをすると感電のおそれがあり危険です。

⚠ 注意

ハロゲン電球はガラス球内部の圧力が高いため、落としたり、物をぶつけたり、傷をつけたりすると破損してガラスが飛び散る場合がありますので十分注意して取り扱ってください。また、素手で触れずにきれいな手袋を着用してください。



アドバイス

- 必ず同じW数の電球を使用してください。（223ページ参照）
- 電球および電球固定具の取りつけは確実に行ってください。取りつけが不完全な場合、水入りなどによる故障およびレンズ内面の曇りにつながるおそれがあります。

🎓 知識

ヘッドランプ・制動灯などのランプは、雨天走行や洗車などの使用条件によりレンズ内面が一時的に曇ることがあります。これはランプ内部と外気の温度差によるもので、雨天時などに窓ガラスが曇ると同様の現象であり、機能上の問題はありません。

ただし、レンズ内面に大粒の水滴がついているときやランプ内に水がたまっているときは、トヨタ販売店にご相談ください。

■ヘッドランプ、フォグランプ

ハロゲンヘッドランプ装着車

- 1 フォグランプはコネクターをはずし、ソケットをまわして取りはずします。

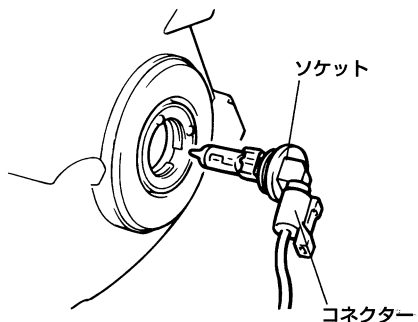

- 2 ヘッドランプはコネクターとゴムカバーをはずし、2ヶ所の止め金をはずして電球を取り出します。

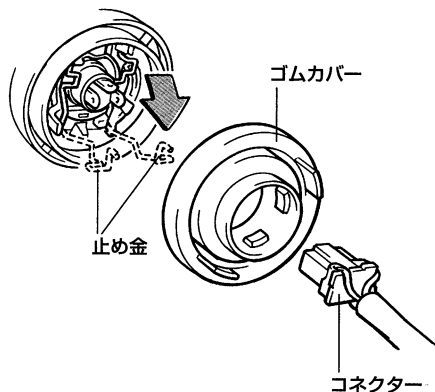

■ヘッドランプ (ハイビーム)、フォグランプ

ディスチャージヘッドランプ装着車

- 1 ヘッドランプ (ハイビーム) はコネクターをはずし、ソケットをまわして取りはずします。
- ディスチャージヘッドランプ (ロービーム) の交換はトヨタ販売店にご相談ください。
- 2 フォグランプはコネクターとゴムカバーをはずし、止め金をはずして電球を取り出します。

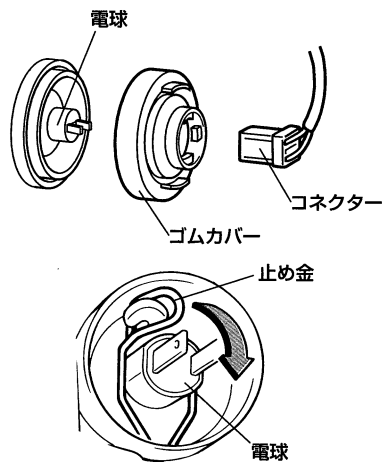

■車幅灯

ソケットを左にまわして取り出し、ソケットから電球を取りはずします。

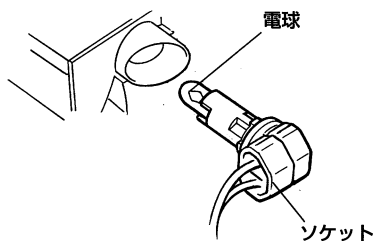

メンテナンスデータ

項 目		メンテナンスデータ	
ブレーキペダル	遊び [mm] (負圧なしの状態)	1~6	
	踏み込んだときの床板とのすき間 [mm] 〔踏力490N {50kgf}〕 (エンジンONの状態)	82以上	
クラッチペダル	ペダルの遊び [mm]	5~15	
	切れたときの床板とのすき間 [mm]	25以上	
パーキング ブレーキ	踏みしろ [ノッチ] 〔操作力294N {30kgf}〕	足踏み式	5~7
	引きしろ [ノッチ] 〔操作力196N {20kgf}〕	センター レバー式	5~8
V ベルト	オルタネーターベルト	1G-FE	14~18
	P/S ベルト		7~9
	A/C ベルト		9~10
	オルタネーター& P/S& A/Cベルト	1JZ-GE 1JZ-GTE 2JZ-GE	インジケーターにて点検 (無調整式)
	たわみ量 [mm] 〔約98N {10kgf}の荷重〕		

項 目		メンテナンスデータ
電 球	W 数	ヘッドランプ ハロゲンヘッドランプ装着車 ●ハイビーム60W ●ロービーム55W ディスチャージヘッドランプ装着車 ●ハイビーム60W ●ロービーム35W 車幅灯5W フロントフォグランプ ハロゲンヘッドランプ装着車51W ディスチャージヘッドランプ装着車55W フロント方向指示灯 兼 非常点滅灯21W サイド方向指示灯 兼 非常点滅灯5W 番号灯5W 制動灯/尾灯21/5W リヤ方向指示灯 兼 非常点滅灯21W 後退灯21W リヤフォグランプ21W トランク灯3.8W 室内灯8W スポットライト ●ムーンルーフ付き車10W ●ムーンルーフ付き車を除く8W フロントドアカーテシランプ3.8W ハイマウントストップランプ (バルブ式) ...18W
		ウォッシャー タンク

※取り付け位置により、容量が異なります。(212ページ参照)

項 目		容量 [L] (参考値)	指 定 銘 柄		
燃料 (フューエル タンク)	1G-FE	70	無鉛ガソリン		
	1JZ-GE 1JZ-GTE 2JZ-GE		無鉛プレミアムガソリン (無鉛ハイオク)		
冷 却 水	1G-FE	FR	6.5	トヨタ純正ロングライフ クーラント 凍結保証温度 【濃度30% -12℃ 濃度50% -35℃】	
		4WD	6.5		
	1JZ-GE	FR	6.9		
		4WD	7.6		
	1JZ-GTE	A/T	8.4		
		M/T	7.7		
2JZ-GE		7.4			
オート マチック トランス ミッション フルード	1G-FE	FR	6.3	トヨタ純正 オートフルードタイプT-IV	
		4WD	9.6		
	1JZ-GE	FR	4速		6.7*
			5速		7.2
		4WD	9.6		
	1JZ-GTE		7.65		
2JZ-GE		8.0			
マニュアル トランス ミッション オイル	1G-FE	2.6	トヨタ純正 MGギヤオイルスペシャルⅡ (API.GL-3,SAE75W-90)		
	1JZ-GTE	3.0			

※VSC付き車は7.5L

項 目			容量 [L] (参考値)	指 定 銘 柄	
ディファレンシャル オイル	フロント		0.7	トヨタ純正 ハイポイドギヤオイルS X (API.GL-5,SAE85W-90)	
	リヤ	LSDなし 車、 トルセン LSD付き 車	1JZ-GTE 2JZ-GE		1.3
			1JZ-GE (5A/T)		1.0
		上記を除く	1.0		
	トルセンLSD以外 のLSD付き車		1.0		トヨタ純正 ハイポイドギヤオイルLSD (API.GL-5,SAE85W-90)
パワーステア リングフルード	1G-FE	FR	0.7	トヨタ純正 パワーステアリングフルード	
		4WD	0.7		
	1JZ-GE	FR	0.8		
		4WD	0.9		
	1JZ-GTE		0.8		
	2JZ-GE		0.8		
クラッチフルード			—	トヨタ純正	
ブレーキフルード			—	ブレーキフルード2500H	

項目		容量 [L] (参考値)		指定油脂	
		オイルのみ 交換時 充てん量	オイルとオイル フィルター交換時 充てん量		
エンジン オイル	1JZ-GTE		5.1	5.4	トヨタ純正・クリーンS J (API SJ/ILSAC,GF-2,SAE 10W-30) トヨタ純正・ネオS J 30 (API SJ/ILSAC,GF-2,SAE 5W-30) トヨタ純正・クリーンSH II (API SH,SAE 10W-30)
	1G-	FR	3.8	4.0	トヨタ純正・クリーンS J (API SJ/ILSAC,GF-2,SAE 10W-30) トヨタ純正・ネオS J 30 (API SJ/ILSAC,GF-2,SAE 5W-30) トヨタ純正・ネオS J 20 (API SJ/ILSAC,GF-2,SAE 5W-20) トヨタ純正・クリーンSH II (API SH,SAE 10W-30)
	FE	4WD	4.0	4.2	
	1JZ- GE	FR	5.4	5.7	
		4WD	4.5	4.8	
	2JZ-GE		5.1	5.4	

■指定するエンジンオイル

API規格SH、SJかILSAC規格合格油をおすすめします。

なお、ILSAC規格合格油の缶にはILSAC CERTIFICATION（イルサク サーフティフィケーション）マークがついています。



APIマーク



ILSAC CERTIFICATION
マーク

- 下記表に基づき、外気温に適した粘度のものをご使用ください。

外 気 温 (°C)

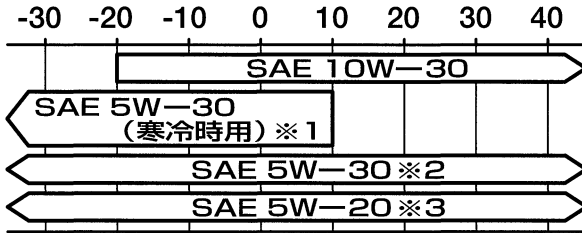

※1 1JZ-GTEエンジン搭載車

※2 1G-FE、1JZ-GE、2JZ-GEエンジン搭載車

※3 1G-FE、1JZ-GE、2JZ-GEエンジン搭載車
(5W-20は最も省燃費性に優れたオイルです。)

■**タイヤ空気圧**

日常点検として必ずタイヤ空気圧を点検してください。(17ページ参照) 指定空気圧は、運転席ドアを開けたボディ側に貼られている「タイヤ空気圧」の表をご覧ください。

名称	型式	エンジン	駆動方式	グレード
マークII	JZX101	2JZ-GE (3.0L ガソリン)	FR (後輪駆動方式)	グランデG
	JZX100	1JZ-GTE (2.5L ガソリン・ターボ)	FR (後輪駆動方式)	ツアラーV
		1JZ-GE (2.5L ガソリン)	FR (後輪駆動方式)	グランデG
				グランデ
				ツアラーS
	JZX105	1JZ-GE (2.5L ガソリン)	4WD (4輪駆動方式)	グランデFour
	GX100	1G-FE (2.0L ガソリン)	FR (後輪駆動方式)	グランデ
				ツアラー
	GX105	1G-FE (2.0L ガソリン)	4WD (4輪駆動方式)	グランデFour

MEMO