

4 共通コネクタ

J/B, R/B

ドライバーサイドJ/B & R/B No.1	4-2
ドライバーサイドJ/B (内部回路)	4-3
J/B No.2 & エンジンルームR/B & エンジンルームR/B No.2 & FLブロックASSY	4-4
J/B No.2 (内部回路), エンジンルームR/B (内部回路)	4-5
J/B No.3	4-6
R/B No.4, J/B No.5	4-7
J/B No.5 (内部回路), エンジンルームR/B (~'98.8), J/C	4-8

ワイヤ to ワイヤ

ワイヤ to ワイヤ	4-9
------------------	-----

ドライバーサイドJ/B & R/B No.1 (右カウルサイド)

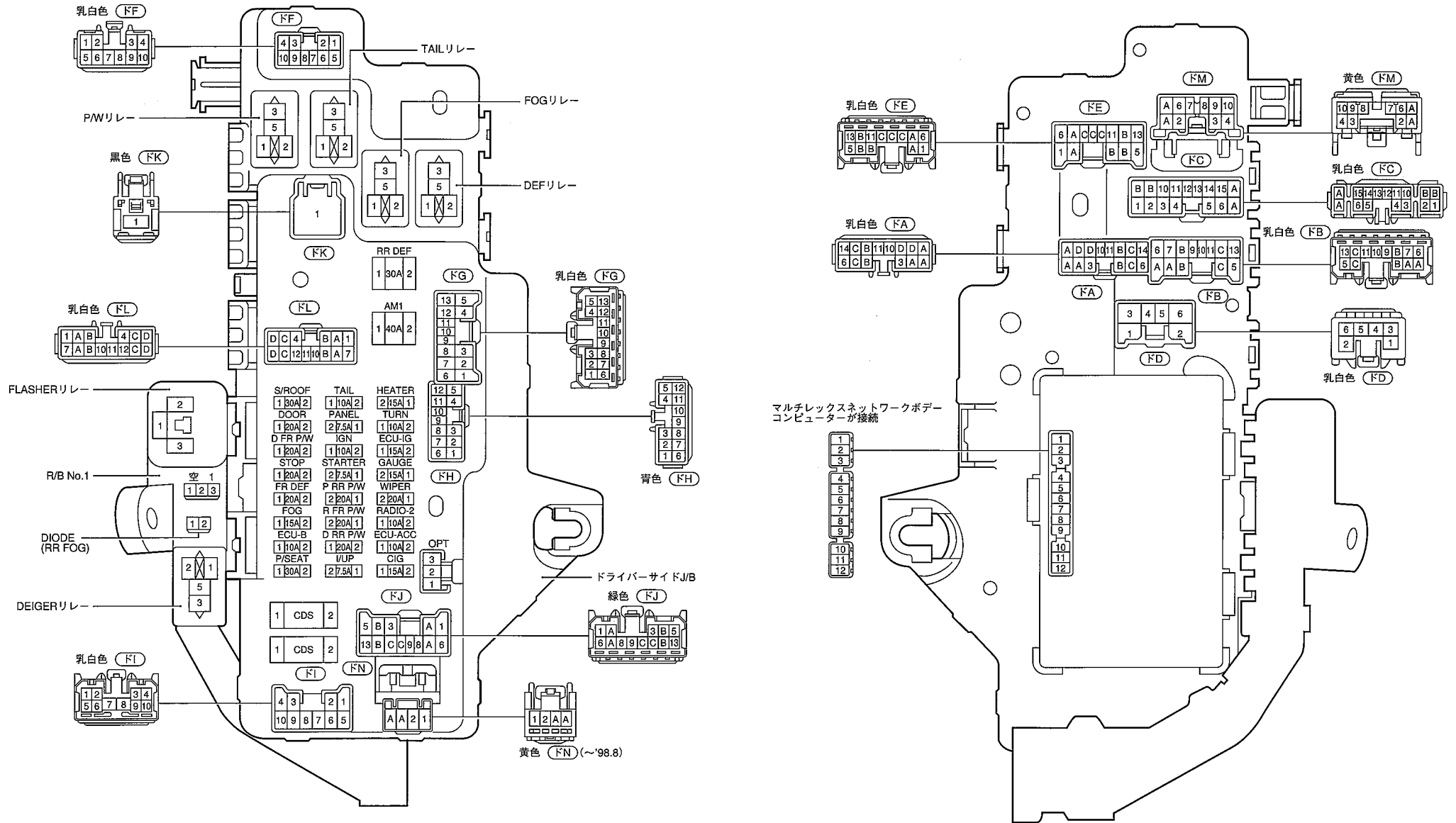

ドライバーサイドJ/B (内部回路)

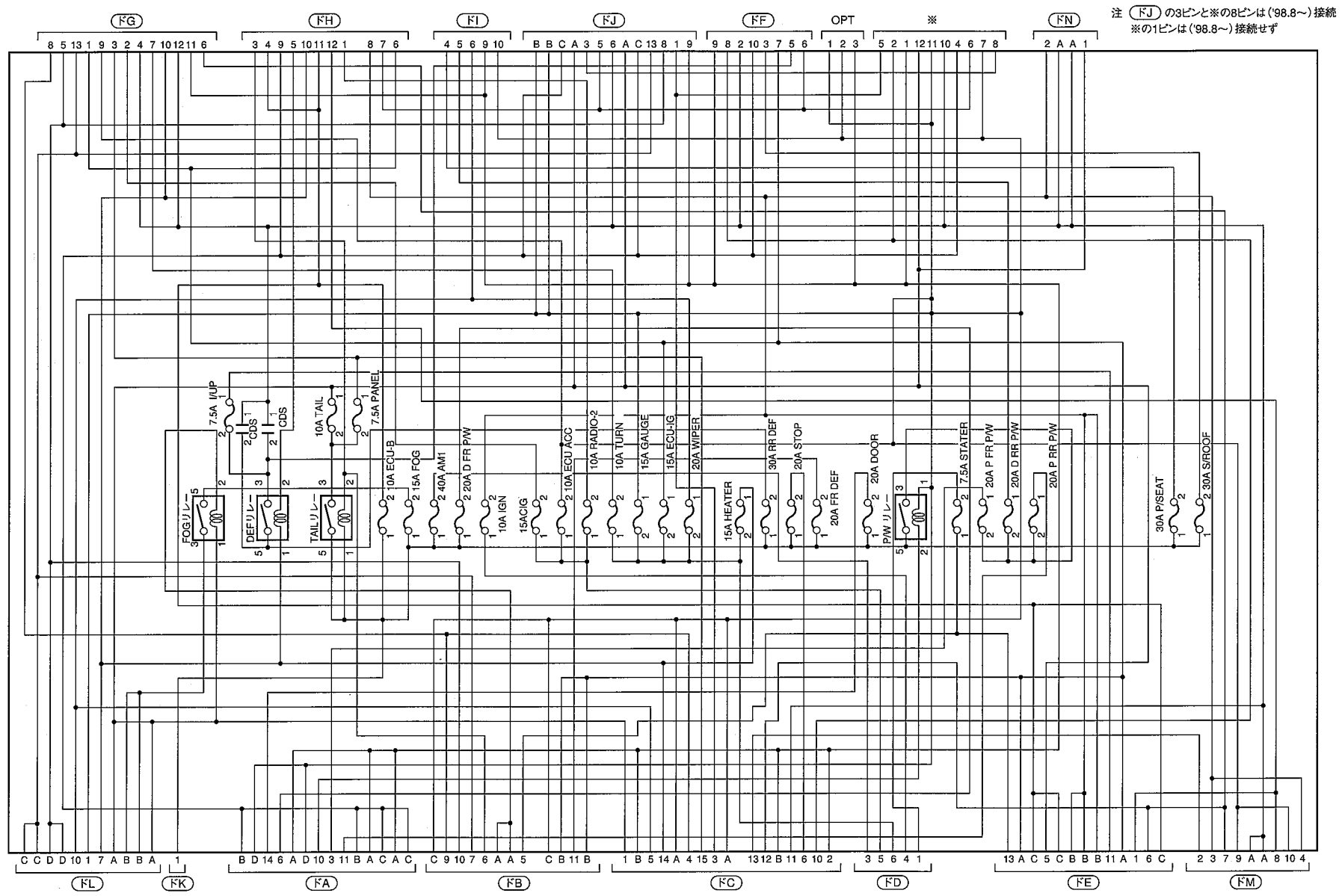

注 (FJ) の3ピンと※の8ピンは(98.8〜)接続
 ※の1ピンは(98.8〜)接続せず

※はマルチレックスネットワークボデーコンピューターが接続

J/B No.2 (内部回路)

エンジンルームR/B (内部回路)

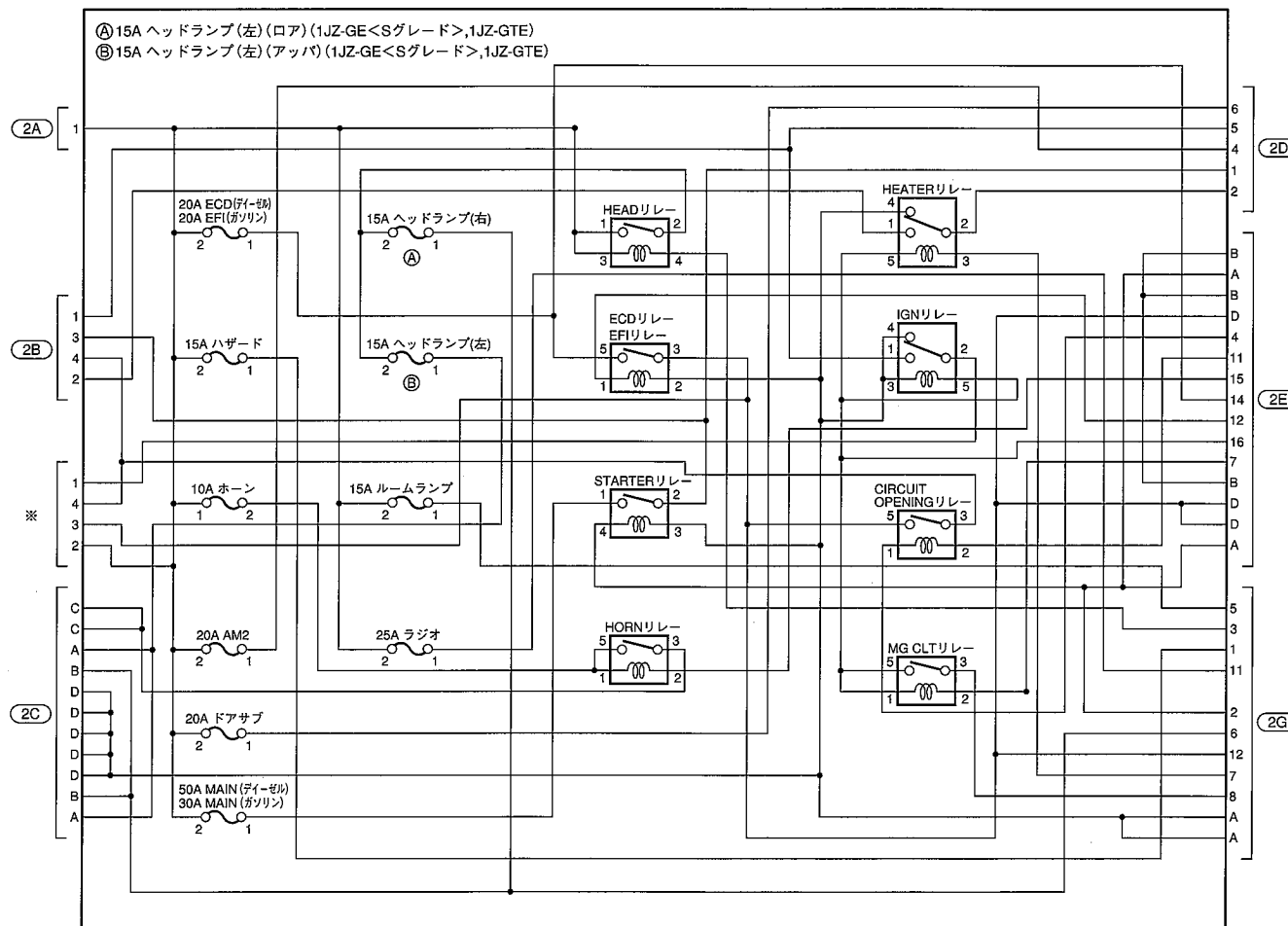

※はエンジンルームR/B No.2に接続

(2JZ-GE<VSC付車>)('98.8~)
(2JZ-GE<VSC付車以外>)

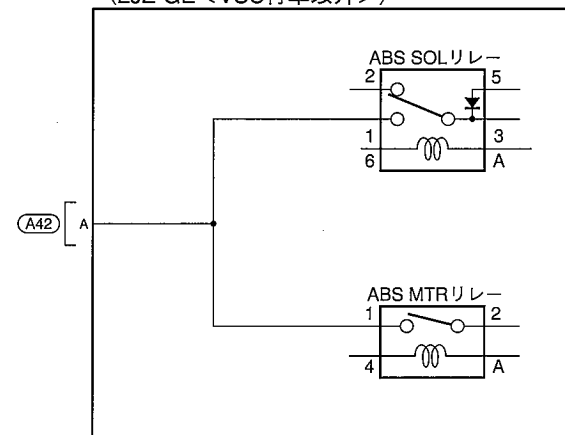

(2JZ-GE<VSC付車>)(~'98.8)

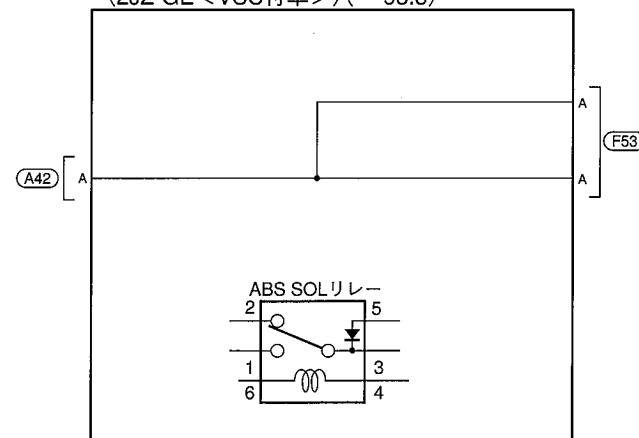

4

J/B No.3 (インストルメントパネル中央)

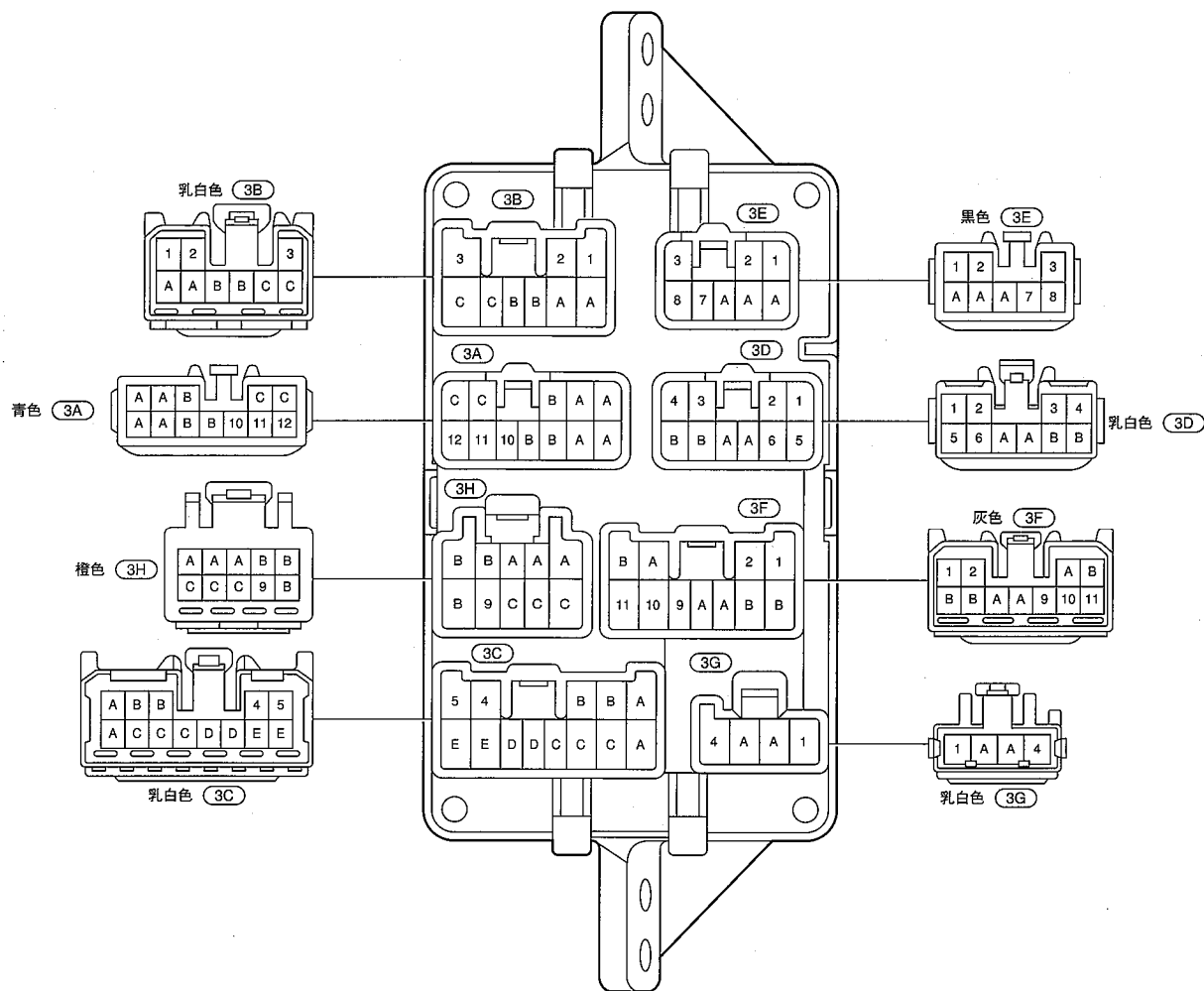

J/B No.3 (内部回路)

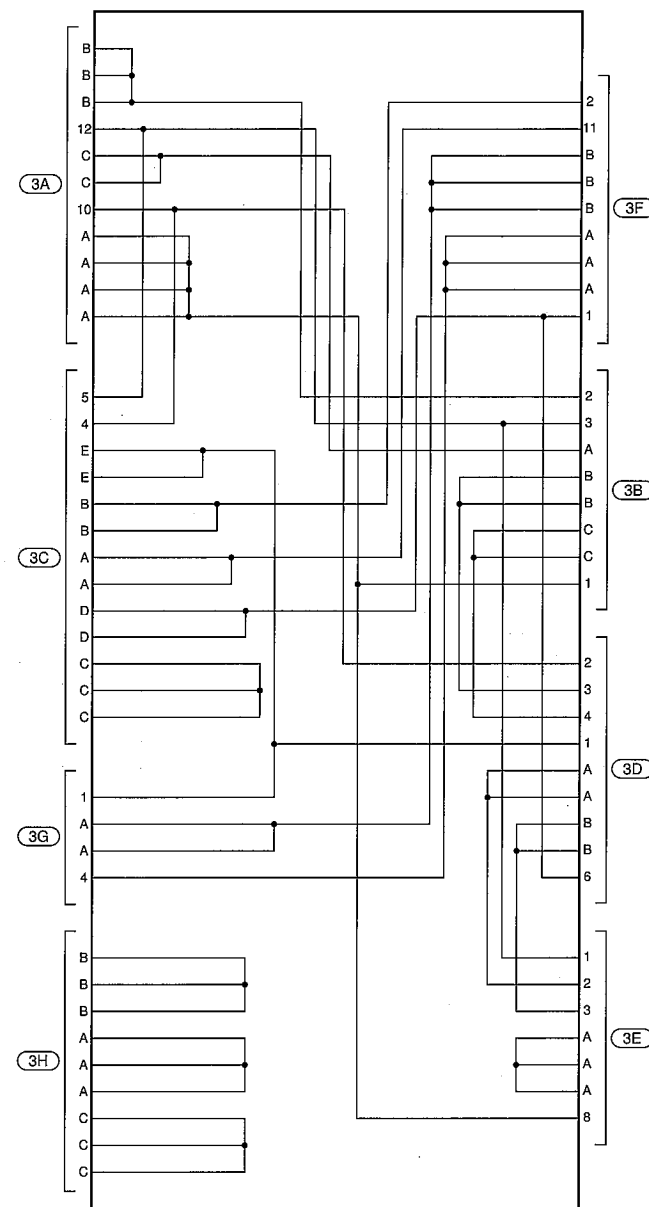

R/B No.4 (左カウルサイド)

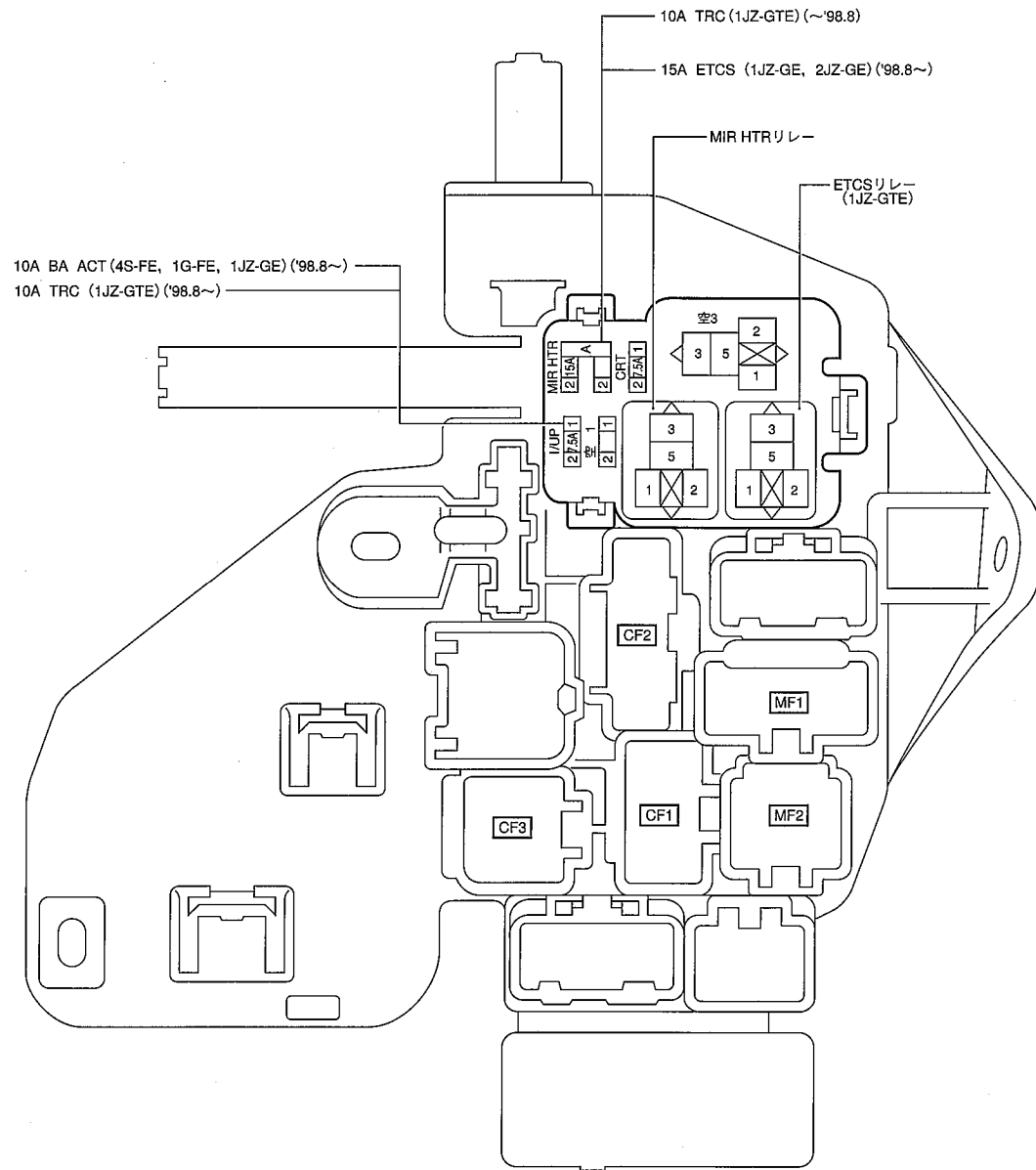

J/B No.5 (インストルメントパネル右側)

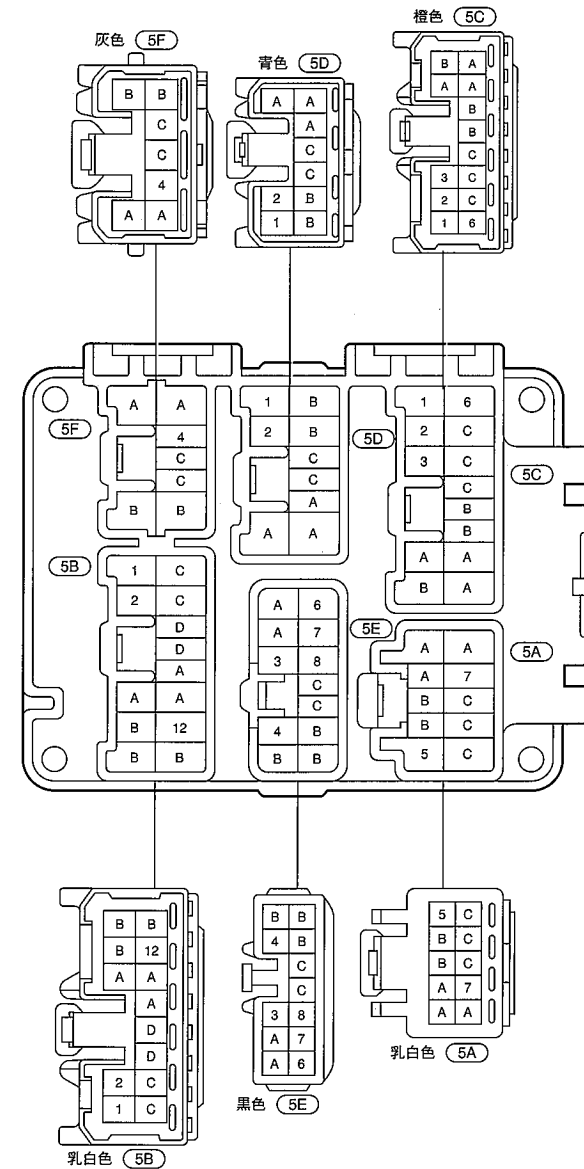

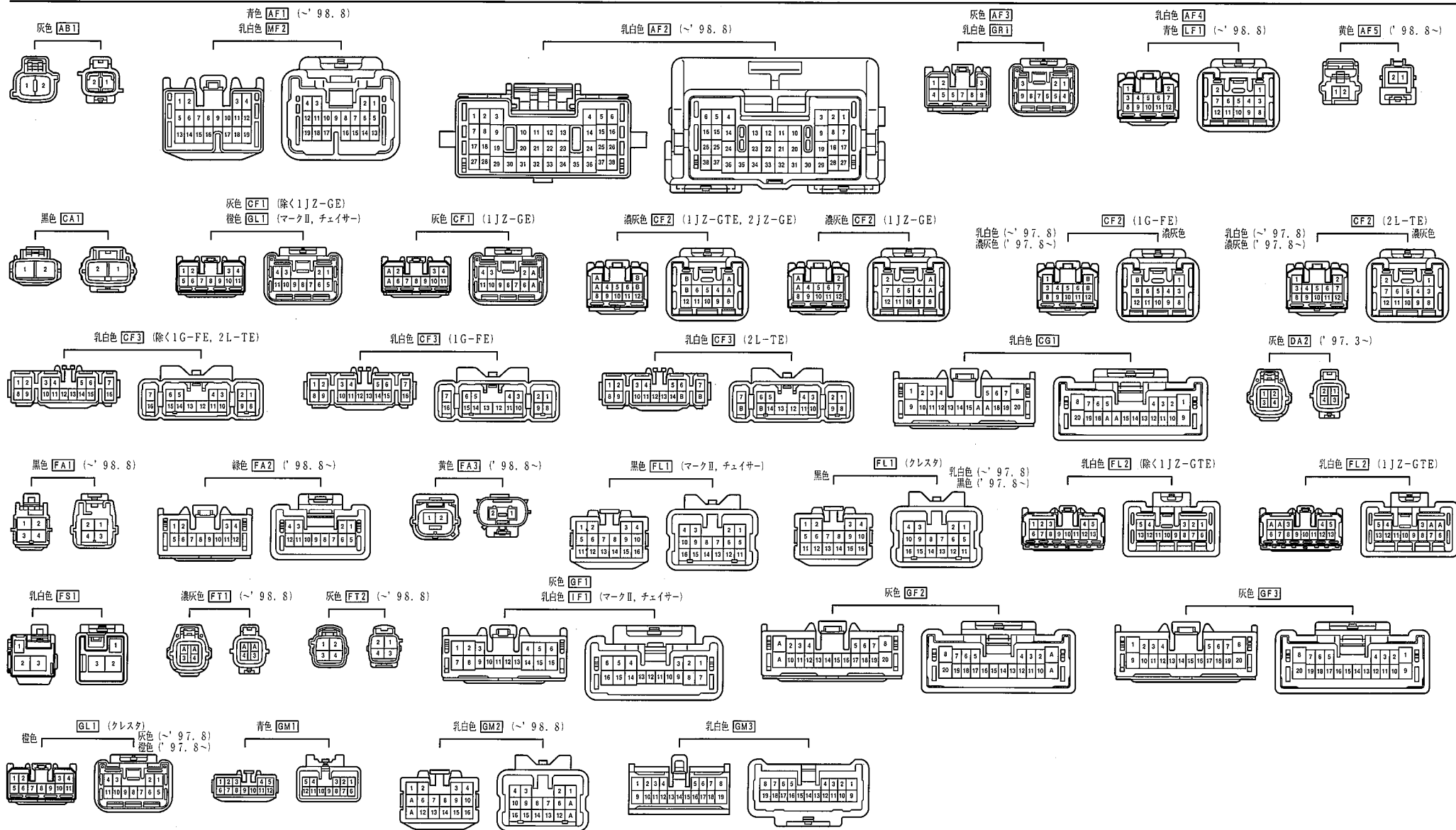

ワイ to ワイヤ

*1: ~'98.8のマークII, チェイサー,
*2: ~'97.8のクレスト

