

インテーク (1 G - F E)

インテークエアコントロールシステム	IN-1
部品配置図	IN-1
単体点検	IN-2
点検、調整	IN-3
インテークマニホールド	IN-4
脱着	IN-4

変更概要

1 G - F Eエンジンの改良により、マークII、チェイサー、クレスト修理書／追補版（品番62187、1997年8月発行）の内容から次の項目を追加しました。

1. インテークエアコントロールシステム
 - 部品配置図
 - 単体点検
 （インテークエアコントロールバルブASSY、バキュームスイッチングバルブASSY No.1の追加）
 - 点検、調整
2. インテークマニホールド
 - 脱着

MEMO

インテークエアコントロールシステム
部品配置図

NO10-01

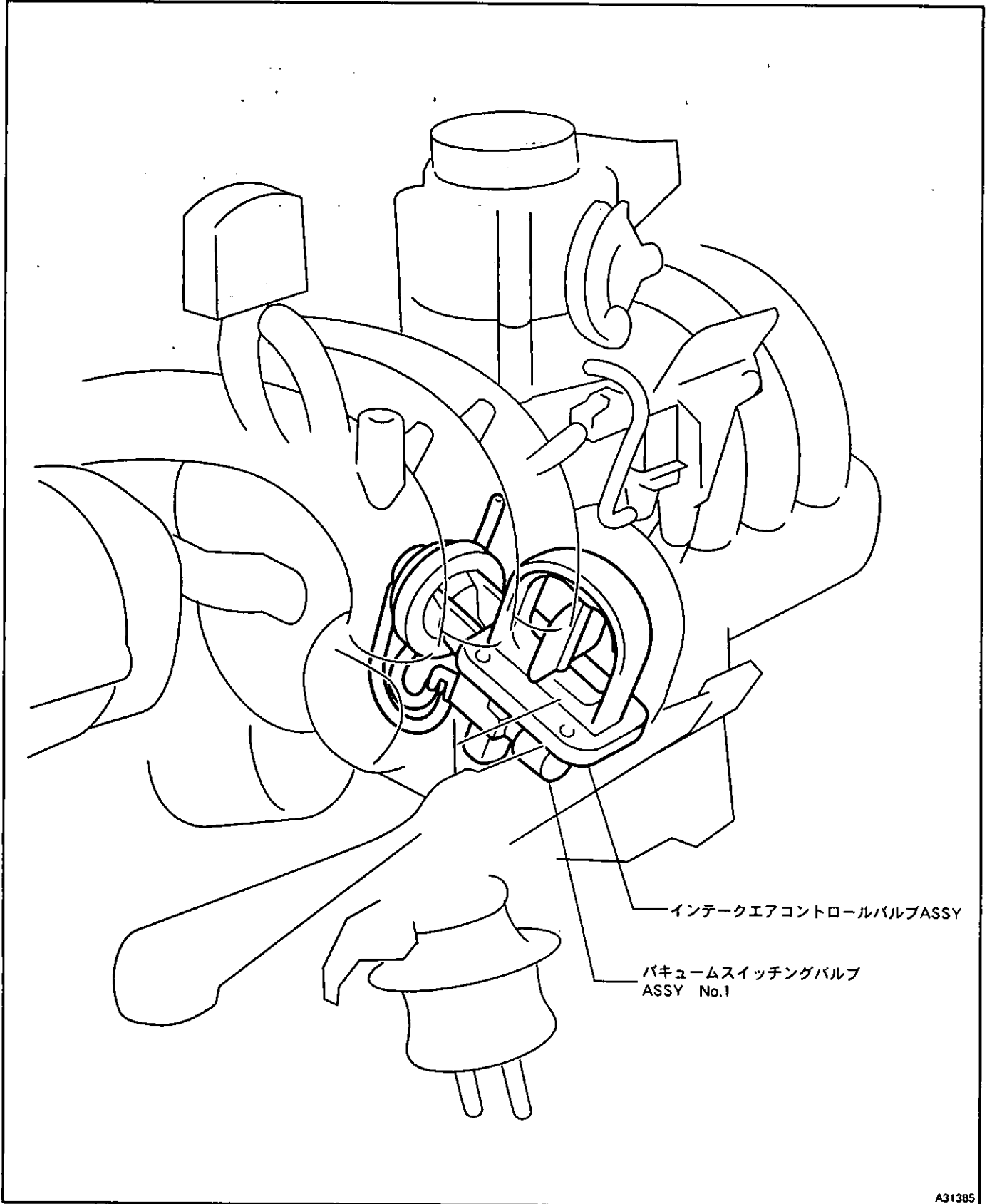

A31385

単体点検

1. インテークエアコントロールバルブASSY
(要領はIN-3参照)

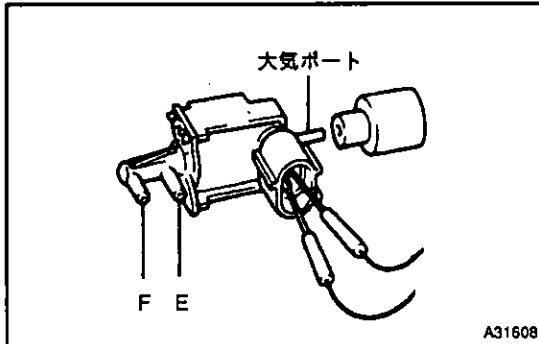

2. バキュームスイッチングバルブASSY No.1

(a) 通気点検

- (1) VSVの端子間にバッテリー電圧をかけて、コイル通電時と非通電時の各サポート間の通気の有無を確認する。

基準

点検条件	点検ポート	通気の有無
非通電時	E ⇄ 大気ポート	通気あり
↑	E ⇄ F	通気なし
通電時	E ⇄ F	通気あり
↑	大気ポート ⇄ EおよびF	通気なし

点検、調整

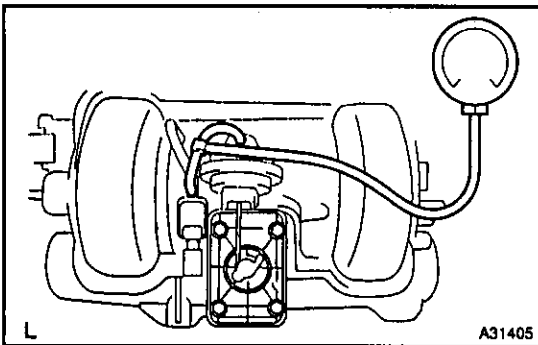
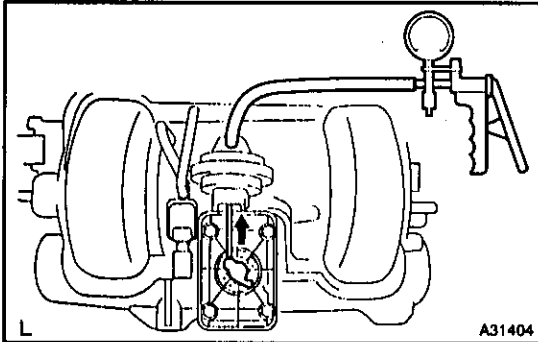

1. インテークエアコントロールバルブ A S S Y 作動点検・調整
 - (a) インテークエアコントロールバルブに33kPa (250mmHg) の負圧をかけ、制御バルブが閉 (ロッドが引っ張られている) 状態になることを確認する。
 - 計器 マイティバック [TB-501]
 - 計器 マイティバック [HVP-1]
 - (b) 制御バルブが全閉の状態です1分間放置後、指針の変化がないことを確認する。
2. インテークエアコントロールシステム機能点検
 - (a) D L C 3 に S S T を接続する。
 - S S T 09991-60100 (09991-60200)
 - (b) 画面表示に従って操作を行い、「アクティブテスト」 - 「吸気制御 V S V」を選択し、V S V を O N ⇄ O F F させたとき、アクチュエーターロッドが作動する。
 - (c) アクティブテストを終了し、バキュームゲージをダイアフラム ⇄ V S V 間に取り付ける。
 - (d) エンジンを始動する。
 - (e) S 2000 の画面表示に従って操作を行い、「データモニター」または「データ記録」画面を表示させ吸気制御 V S V の作動状態が確認できるように「A C I S」を選択する。
 - (f) アイドル回転時、バキュームゲージの指針は0で、制御バルブ開 (ロッドが引っ張られていない) 状態であることを確認する。
 - (g) エンジン回転数を徐々に上げたとき、V S V が O N (制御バルブ閉) し、バキュームゲージの指針が上がることを確認する。
 - 基準値
2400r/min以上ただし、スロットル開度40%以上
 - (h) アイドル回転の状態からアクセルペダルをすばやく全開まで踏み込みレーシングしたとき、瞬間的にバキュームゲージの指針が上昇した後0kPa (0mmHg) に戻ることを確認する。

インテークマニホールド

M013-01

脱着

1. スロットルボデーASSY脱着
(要領はEN-32参照)
2. エンジンアンダーカバー取りはずし
3. シリンダーヘッドカバーNo.3取りはずし
4. オイルレベルゲージガイド取りはずし(2WD車)
5. オージェリアリエアインレット取り付け
(a) バキュームホースを切り離す。
(b) ガasketを取りはずす。

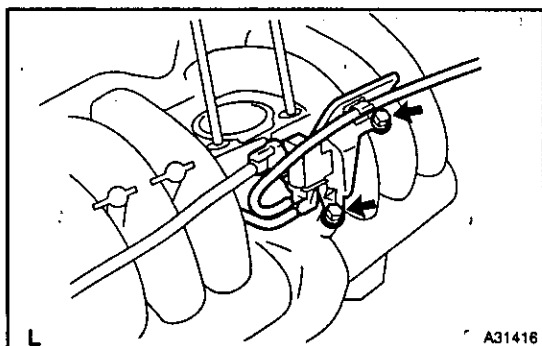

6. バキュームスイッチングバルブASSY No.1取りはずし
(a) コネクターを切り離す。
(b) バキュームホースを切り離す。
(c) ボルト2本をはずし、バキュームスイッチングバルブASSY No.1を取りはずす。
7. ベンチレーションホースNo.2取りはずし

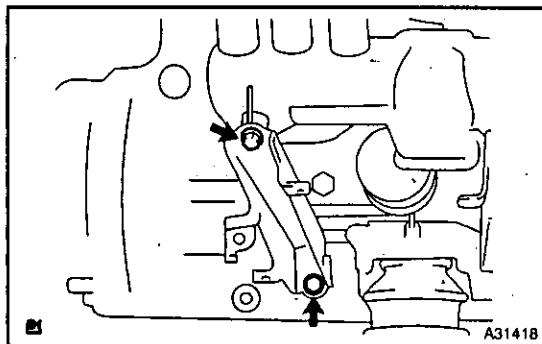

8. サージタンクステーNo.1取りはずし
(a) ボルト2本をはずし、サージタンクステーNo.1を取りはずす。

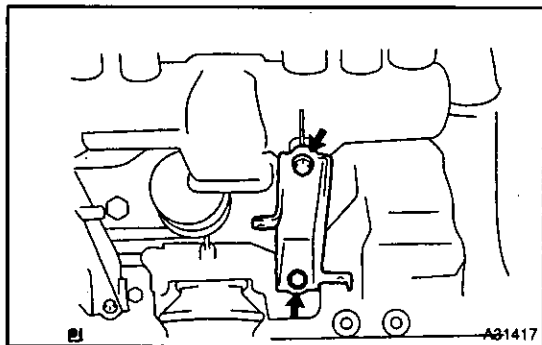

9. サージタンクステーNo.2取りはずし
(a) ボルト2本をはずし、サージタンクステーNo.2を取りはずす。

10. ユニオン ツウ コネクタチューブホース切り離し
(ブレーキブースタ用バキュームホース)

インテーク (1G-FE) - インテークマニホールド

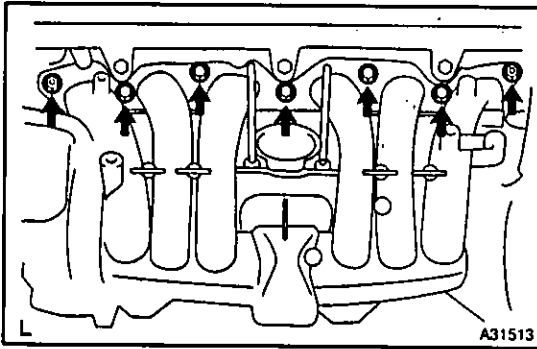

11. インテークマニホールド取りはずし
 - (a) バキュームセンサのコネクターを切り離す。
 - (b) バキュームスイッチングバルブのコネクターを切り離す。
 - (c) ナット2個、ボルト5本をはずし、インテークマニホールドを取りはずす。
 - (d) ガasket 6個を取りはずす。
12. バキュームセンサ取りはずし
13. ガスフィルタ取りはずし

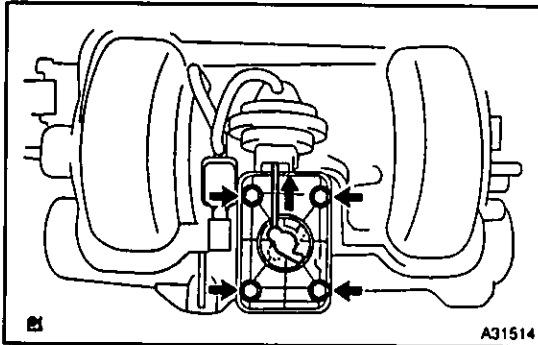

14. インテークエアコントロールバルブASSY取りはずし
 - (a) バキュームホースを切り離す。
 - (b) 制御バルブが閉（ロッドが引っ張られている）状態で、ボルト4本をはずし、インテークエアコントロールバルブASSYを取りはずす。
 - (c) ガasketを取りはずす。
15. インテークエアコントロールバルブASSY取り付け
 - (a) 新品のガasketをインテークマニホールドに取り付ける。
 - (b) 制御バルブが全開（ロッドが引っ張られている）状態で、インテークエアコントロールバルブを取り付ける。

基準値

$$T = 7.5N \cdot m \text{ (75kgf} \cdot \text{cm)}$$

- (c) バキュームホースを取り付ける。

16. ガスフィルタ取り付け

基準値

$$T = 15N \cdot m \text{ (150kgf} \cdot \text{cm)}$$

17. バキュームセンサ取り付け

18. インテークマニホールド取り付け

- (a) 新品のガasketを介して、インテークマニホールドを取り付ける。

基準値

$$T = 28N \cdot m \text{ (280kgf} \cdot \text{cm)}$$

- (b) バキュームスイッチングバルブのコネクターを接続する。

- (c) バキュームセンサのコネクターを接続する。

19. ユニオン ツウ コネクタチューブホース取り付け
(ブレーキブースタ用バキュームホース)

20. サージタンクステータNo. 2取り付け

基準値

$$T = 18.5N \cdot m \text{ (185kgf} \cdot \text{cm)}$$

21. サージタンクステータNo. 1取り付け

基準値

$$T = 18.5N \cdot m \text{ (185kgf} \cdot \text{cm)}$$

22. ベンチレーションホースNo. 2取り付け

23. バキュームスイッチングバルブASSY No. 1取り付け

基準値

$$T = 7.5N \cdot m \text{ (75kgf} \cdot \text{cm)}$$

24. オグジリアリエアインレット取り付け

- (a) 新品のガasketを介して、オグジリアリエアインレットを取り付ける。

25. オイルレベルゲージガイド取り付け (2WD車)

26. シリンダーヘッドカバーNo.3 取り付け
基準値
T=5.0N·m (50kgf·cm)
27. エンジンアンダーカバー取り付け